

SIZE:110x156mm

Optimo 19L



FR

NL

DE

EN

ES

IT

PT

RU

KK

UK

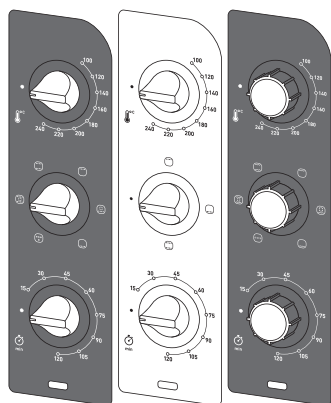
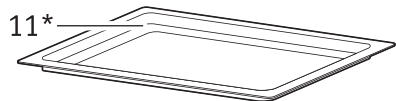
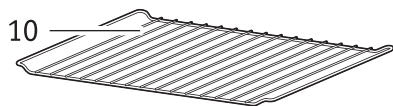
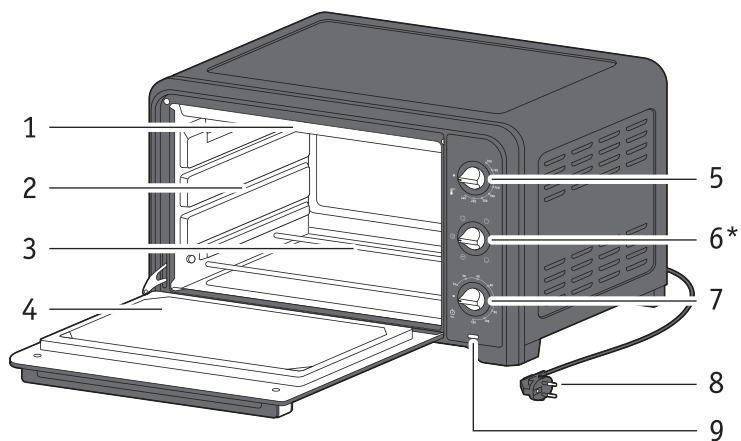

* selon modèle - afhankelijk van het model - je nach Modell - depending on the model - según el modelo - in base al modelo -
 consoante o modelo - В зависимости от модели - үлгіге байланысты - залежи від модели

DESCRIPTION

- | | | | |
|---|--|----|--------------------------|
| 1 | Résistance supérieure | 7 | Bouton de minuterie |
| 2 | Parois en acier à revêtement aluminium | 8 | Cordon d'alimentation |
| 3 | Résistance inférieure | 9 | Voyant de fonctionnement |
| 4 | Porte double parois | 10 | Grille réversible |
| 5 | Bouton de réglage température | 11 | Plat lèche-frite* |
| 6 | Bouton des fonctions* | | |

BESCHRIJVING

- | | | | |
|---|------------------------------------|----|-------------------------|
| 1 | Bovenste verwarmingselement | 7 | Timerknop |
| 2 | Stalen wanden met aluminiumcoating | 8 | Snoer |
| 3 | Onderste verwarmingselement | 9 | Aan/uit-controlelampje |
| 4 | Dubbelwandige deur | 10 | Omkeerbaar grillrooster |
| 5 | Regelbare thermostaatknop | 11 | Ovenschaal* |
| 6 | Functieknop* | | |

BESCHREIBUNG

- | | | | |
|---|----------------------------------|----|-------------------------|
| 1 | Oberes Heizelement | 7 | Timer-Knopf |
| 2 | Aluminiumbeschichtete Stahlwände | 8 | Netzkabel |
| 3 | Unteres Heizelement | 9 | Betriebskontrollleuchte |
| 4 | Doppelwandige Tür | 10 | Umkehrbarer Grillrost |
| 5 | Temperaturregler | 11 | Backblech* |
| 6 | Funktionsknopf* | | |

DESCRIPTION

- | | | | |
|---|------------------------------|----|-----------------------|
| 1 | Top heating element | 7 | Timer button |
| 2 | Aluminium coated steel walls | 8 | Power cord |
| 3 | Bottom heating element | 9 | Power indicator light |
| 4 | Double-wall door | 10 | Reversible grill rack |
| 5 | Temperature control button | 11 | Food tray* |
| 6 | Functions button* | | |

DESCRIPCIÓN

- | | | | |
|---|---|----|------------------------------|
| 1 | Resistencia superior | 6 | Botón de funciones* |
| 2 | Paredes de acero inoxidable con recubrimiento de aluminio | 7 | Botón de temporizador |
| 3 | Resistencia inferior | 8 | Cable de alimentación |
| 4 | Puerta de doble cristal | 9 | Indicador de funcionamiento |
| 5 | Botón de ajuste de temperatura | 10 | Parrilla de grill reversible |
| | | 11 | Bandeja de comida* |

* selon modèle - afhankelijk van het model - je nach Modell - depending on the model - según el modelo - in base al modelo -
consoante o modelo - В зависимости от модели - үлгіге байланысты - залежно від моделі

DESCRIZIONE

- 1 Elemento riscaldante superiore
- 2 Pareti in acciaio con rivestimento in alluminio
- 3 Elemento riscaldante inferiore
- 4 Porta a doppia parete
- 5 Pulsante di regolazione della temperatura
- 6 Pulsante funzioni*
- 7 Pulsante timer
- 8 Cavo di alimentazione
- 9 Spia di alimentazione
- 10 Griglia di cottura reversibile
- 11 Vassoio degli alimenti*

DESCRIÇÃO

- 1 Resistência superior
- 2 Paredes de aço revestidas a alumínio
- 3 Resistência inferior
- 4 Porta de parede dupla
- 5 Botão de regulação da temperatura
- 6 Botão das funções*
- 7 Botão temporizador
- 8 Cabo de alimentação
- 9 Luz piloto de funcionamento
- 10 Grelha reversível
- 11 Tabuleiro*

ОПИСАНИЕ

- 1 Верхний нагревательный элемент
- 2 Стальные стенки с алюминиевым покрытием
- 3 Нижний нагревательный элемент
- 4 Двухслойная дверца
- 5 Кнопка контроля температуры
- 6 Кнопка выбора функций*
- 7 Кнопка таймера
- 8 Кабель питания
- 9 Индикатор питания
- 10 Двухсторонняя решетка для гриля
- 11 Противень*

СИПАТТАМА

- 1 Жоғарғы қыздыру элементі
- 2 Алюминиймен қапталған болат қабырғалар
- 3 Төменгі қыздыру элементі
- 4 Қос қабырғалы есік
- 5 Температураны басқару түймесі
- 6 Функциялар түймесі*
- 7 Таймер түймесі
- 8 Қуат сымы
- 9 Қуат индикаторының шамы
- 10 Аударуға болатын гриль сөресі
- 11 Тамақ науасы*

ОПИС

- 1 Верхній нагрівальний елемент
- 2 Сталеві стінки з алюмінієвим покриттям
- 3 Нижній нагрівальний елемент
- 4 Дверцята з подвійними стінками
- 5 Кнопка регулювання температури
- 6 Кнопка вибору функцій*
- 7 Кнопка таймера
- 8 Шнур живлення
- 9 Світловий індикатор живлення
- 10 Двостороння решітка для гриля
- 11 Піднос*

* selon modèle - afhankelijk van het model - je nach Modell - depending on the model - según el modelo - in base al modello - consoante o modelo - В зависимости от модели - үлгіге байланысты - залежно від моделі

1

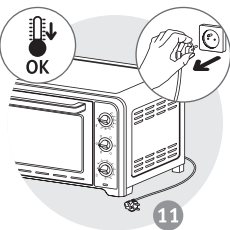
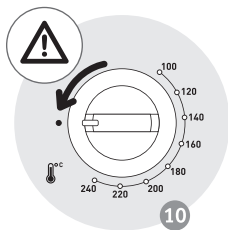
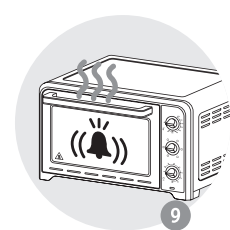
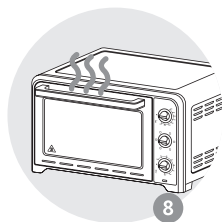
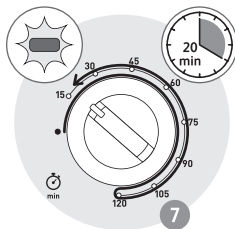
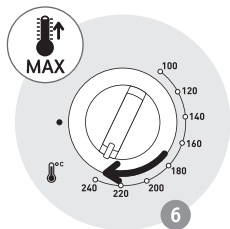
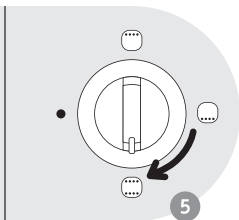
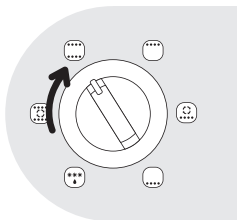
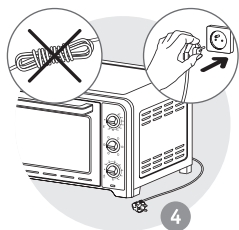
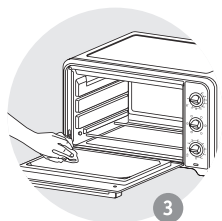
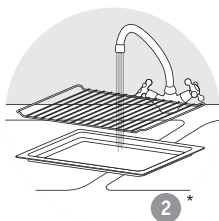
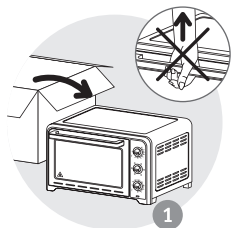

* selon modèle - afhankelijk van het model - je nach Modell - depending on the model - según el modelo - in base al modello - consoante o modelo - В зависимости от модели - үлгіге байланысты - залежно від моделі

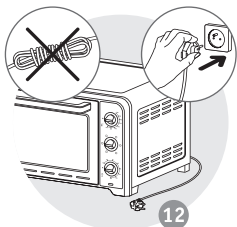

12

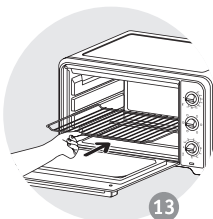

13

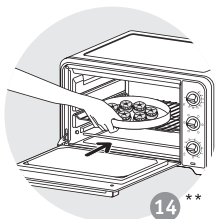

14 **

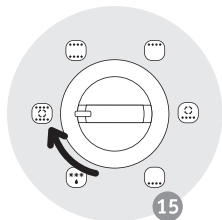

15

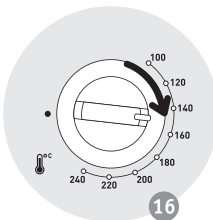

16

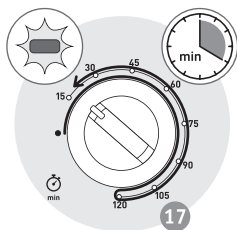

17

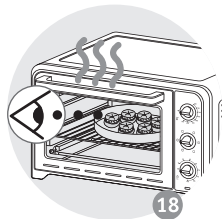

18

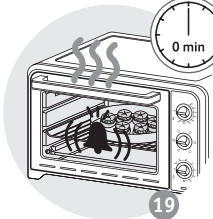

19

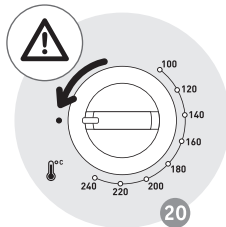

20

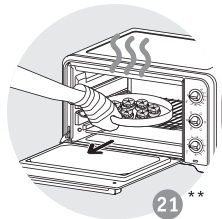

21 **

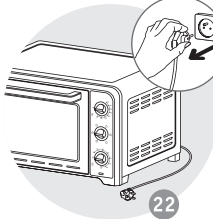

22

* selon modèle
afhankelijk van het model
je nach Modell
depending on the model
según el modelo
in base al modelo
consoante o modelo
В зависимости от модели
улігіе байланысты
залежно від моделі

** Plat non fourni avec l'appareil - Schaal niet bij het apparaat inbegrepen - Platte nicht im Lieferumfang inbegriffen - The dish is not supplied with the appliance - El plato no es suministrado con el aparato - Piatto non fornito con l'apparecchio - Travessa não fornecida com o aparelho - Блюдо не входит в комплект - Құрылғымен бірге тәрелке қамтамасыз етілмейді - Блюдо не входит в комплект поставки прилада

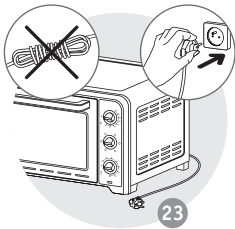

23

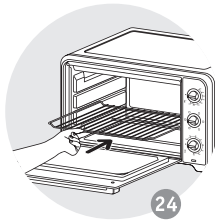

24

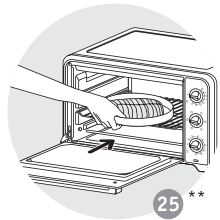

25 **

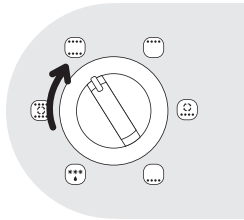

26

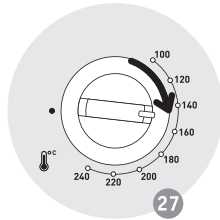
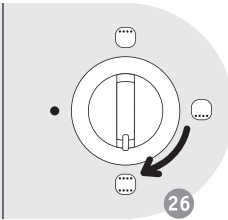

27

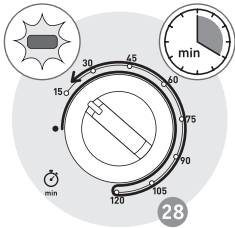

28

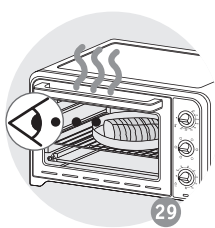

29

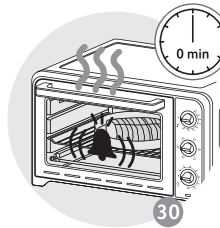

30

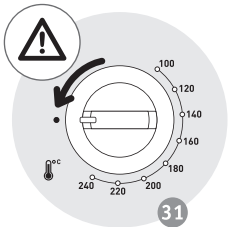

31

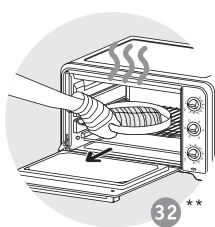

32 **

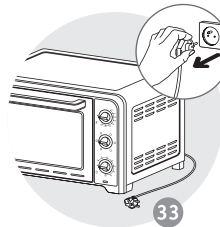

33

** Plat non fourni avec l'appareil - Schaaf niet bij het apparaat inbegrepen - Platte nicht in Lieferumfang inbegriffen - The dish is not supplied with the appliance - El plato no es suministrado con el aparato - Piatto non fornito con l'apparecchio - Travessa não fornecida com o aparelho - Блюдо не входит в комплект - Құрылғымен бірге төрелке қамтамасыз етілмейді - Блюдо не входит в комплект поставки прибора

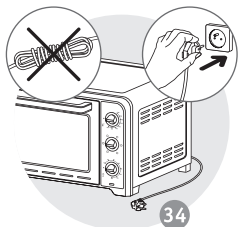

34

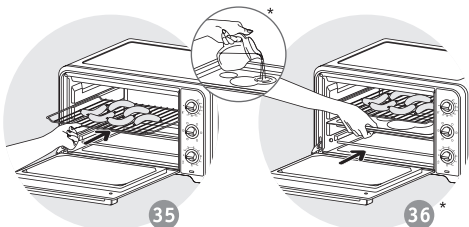

35

36*

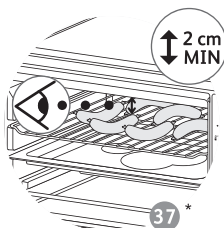

37*

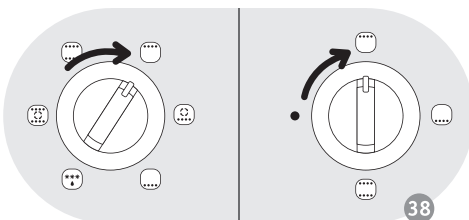

38

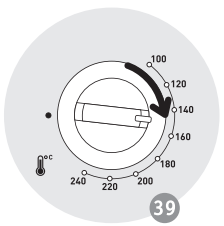

39

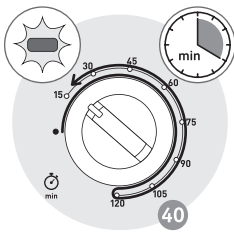

40

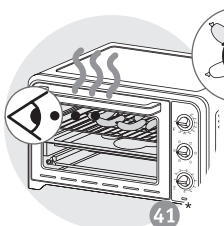

41*

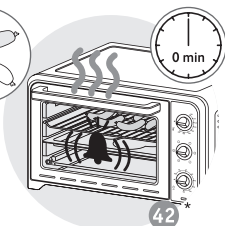

42*

* selon modèle - afhankelijk van het model - je nach Modell - depending on the model - según el modelo - in base al modelo -
consoante o modelo - В зависимости от модели - улігіе байланысты - залежно від моделі

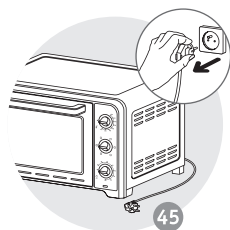
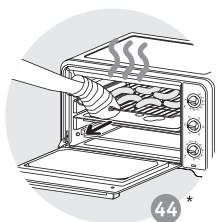
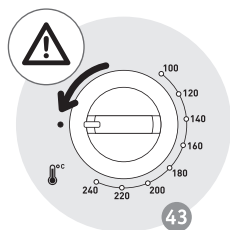

* selon modèle - afhankelijk van het model - je nach Modell - depending on the model - según el modelo - in base al modelo -
consoante o modelo - В зависимости от модели - үлгіге байланысты - залежно від моделі

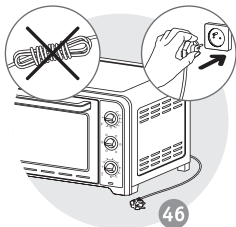

46

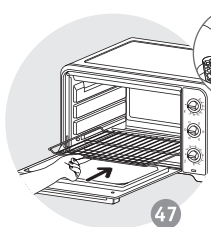

47

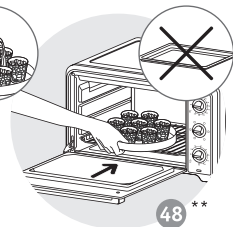

48 **

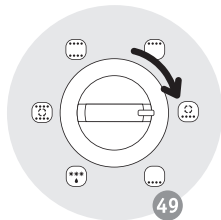

49

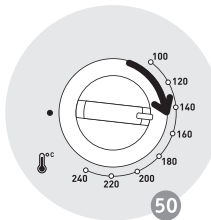

50

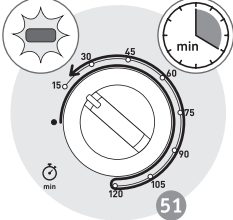

51

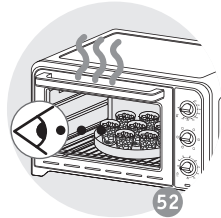

52

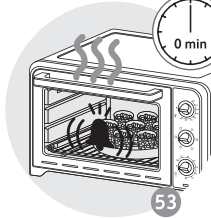

53

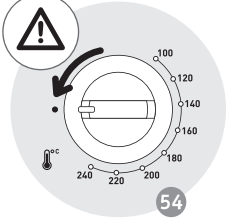

54

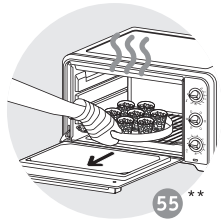

55 **

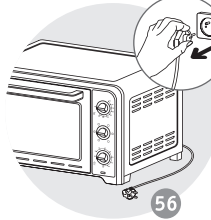

56

* selon modèle
afhankelijk van het model
je nach Modell
depending on the model
según el modelo
in base al modelo
consoante o modelo
В зависимости от модели
үлгіге байланысты
залежно від моделі

** Plat non fourni avec l'appareil - Schaal niet bij het apparaat inbegrepen - Platte nicht in Lieferumfang inbegriffen - The dish is not supplied with the appliance - El plato no es suministrado con el aparato - Piatto non fornito con l'apparecchio - Travessa não fornecida com o aparelho - Блюдо не входит в комплект - Құрылғымен бірге тәрелке қамтамасыз етілмейді - Блюдо не входит в комплект поставки прилада

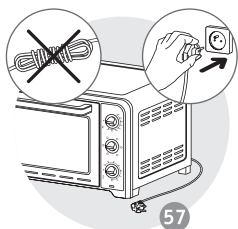

57

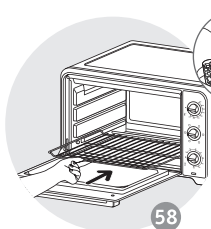

58

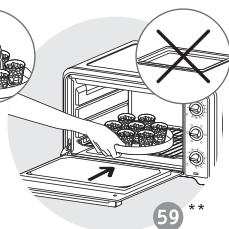

59 **

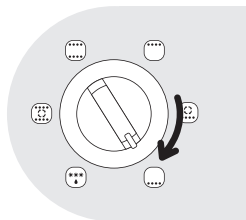

60

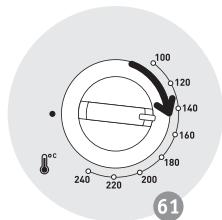

61

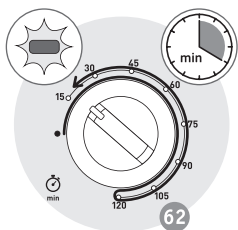

62

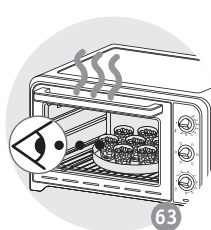

63

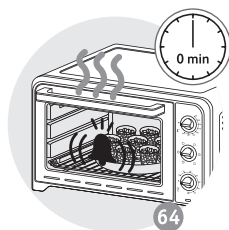

64

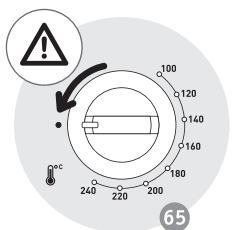

65

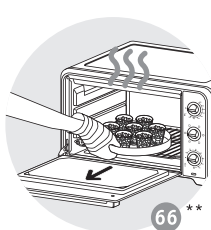

66 **



67

** Plat non fourni avec l'appareil - Schaaf niet bij het apparaat inbegrepen - Platte nicht in Lieferumfang inbegriffen - The dish is not supplied with the appliance - El plato no es suministrado con el aparato - Piatto non fornito con l'apparecchio - Travessa não fornecida com o aparelho - Блюдо не входит в комплект - Құрылғымен бірге төрелке қамтамасыз етілмейді - Блюдо не входит в комплект поставки прибора

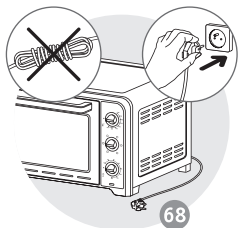

68

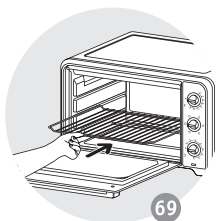

69

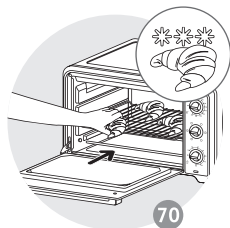

70

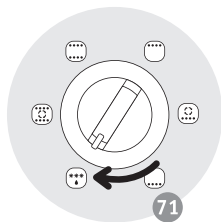

71

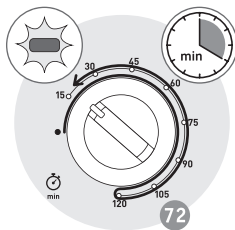

72

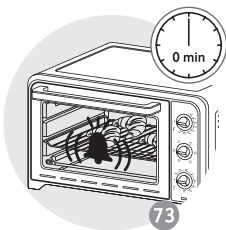

73

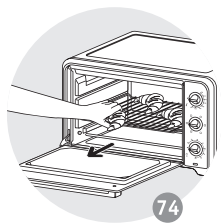

74

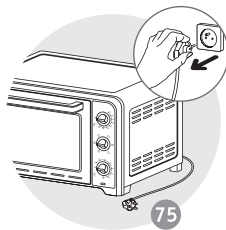

75

* selon modèle - afhankelijk van het model - je nach Modell - depending on the model - según el modelo - in base al modello -
consoante o modelo - В зависимости от модели - үлгіге байланысты - залежно від моделі

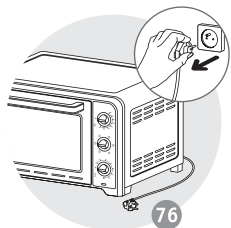

76

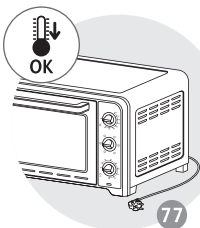

77

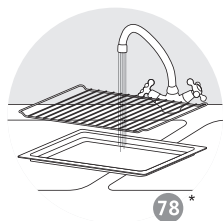

78*

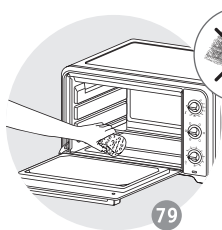

79

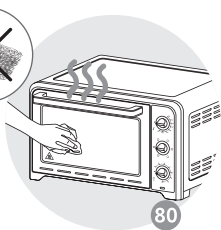

80

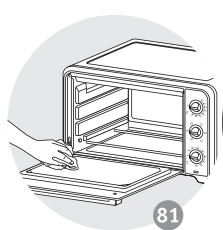

81

* selon modèle - afhankelijk van het model - je nach Modell - depending on the model - según el modelo - in base al modelo - consoante o modelo - В зависимости от модели - улігіе байланысты - залежно від моделі



						min
	x4			10mins	240	20
	870g			10mins	230	65
	750g			10mins	240	42
	500g			-	240	50
	1000g			-	240	80
	x4			-	240	22
	x8			-	240	15
	350g			10mins	210	12
	350g			10mins	210	11
				10mins	240	40
	350g			10mins	240	16
				-	240	31
				10mins	200	40

* selon modèle - afhankelijk van het model - je nach Modell - depending on the model - según el modelo - in base al modello - consoante o modelo - В зависимости от модели - үлгіге байланысты - залежно від моделі

				10mins	200	18
				10mins	200	40
	x6			10mins	200	10
	x6			10mins	200	16
				10mins	240	55
				10mins	240	25

* selon modèle - afhankelijk van het model - je nach Modell - depending on the model - según el modelo - in base al modello -
 consoante o modelo - В зависимости от модели - үлгіге байланысты - залежно від моделі

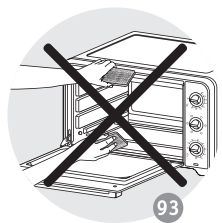
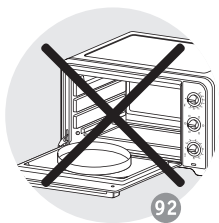
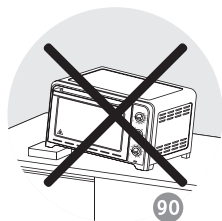
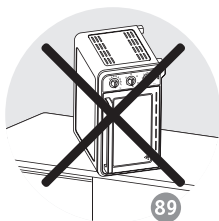
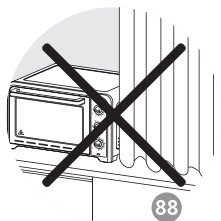
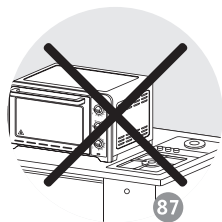
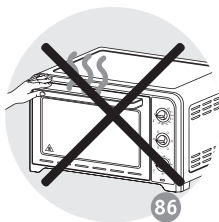
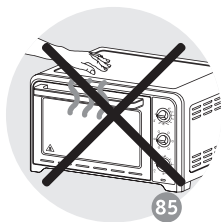
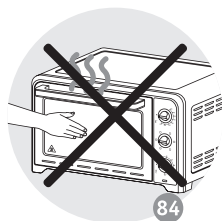
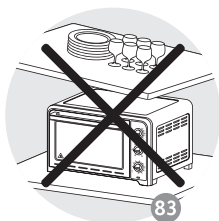
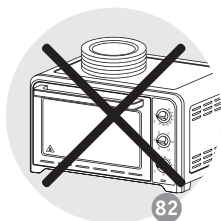

Мини-печи электрические бытовые духовые с конвенкцией Moulinex OX44xxxx
Изготовлено в Китае для холдинга "GROUPE SEB", France
(Groupe SEB, Chemin du Petit Bois Les 4 M - BP 172 69134 Ecully Cedex France)
Груп СЕБ, Шмэн дю Пти Буа Ле 4 М – БП 17269134 Эюли Седекс Франс
Официальный представитель, импрортёр - ЗАО "Группа СЕБ-Восток"
125171, г. Москва, Ленинградское ш., д. 16А, стр. 3 тел. 213-32-32

Информация о сертификации:

- Сертификат соответствия № TC RU C-FR.АГ27.В.00874
- Срок действия с 28.04.2016 по 27.04.2021
- Выдан ОС ООО «ИНТЕРСТАНДАРТ»

Соответствуют требованиям:

- ТР ТС 004/2011 "О безопасности низковольтного оборудования", утв. Решением КТС от 16.08.2011г. №768.
- ТР ТС 020/2011 "Электромагнитная совместимость технических средств", утв. Решением КТС от 09.12.2011г. №879.

Срок службы изделия 2 года с даты продажи в условиях эксплуатации и хранения при температуре от 0°С до 40 °С





9100019913-04