

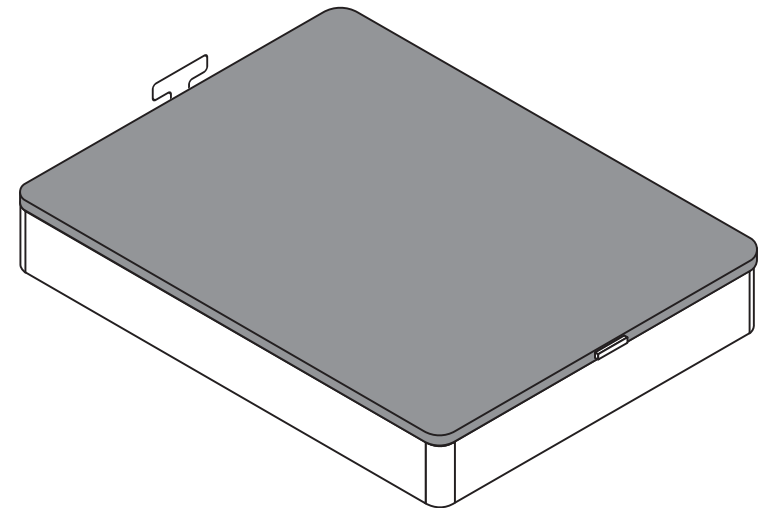

SOMMIER COFFRE INGENIEUX



COFEL Industries SAS RCS Nanterre 443 681 903 - EDITION 2026 / 4.











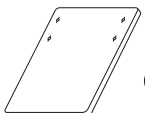









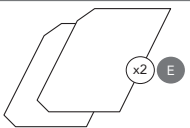
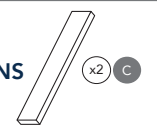

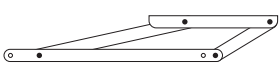



IMPORTANT

À lire attentivement.

À conserver pour consultation ultérieure.

Précautions avant et pendant le montage

- Vérifier la présence et l'état de la quincaillerie et des pièces avant de débiter le montage. Ne pas monter ou utiliser le mobilier si certains éléments sont cassés, endommagés ou manquants, et n'utiliser que des pièces détachées approuvées par le fabricant. Les produits endommagés suite au non-respect des consignes de montage ne sont pas couverts par la garantie.
- Effectuer le montage à même le sol, sur une surface plane, stable et protégée.
- Serrer correctement les éléments de fixation avec l'outillage fourni ou préconisé. Ne jamais forcer lors des assemblages.
- Un mauvais montage, calage ou manutention peut entraîner une fragilisation des assemblages et/ou des pièces. Vérifier régulièrement le bon serrage des éléments de fixation et resserrer si nécessaire.
- Tenir éloigné les jeunes enfants lors de l'assemblage. Présence de petites pièces susceptibles d'être ingérées.
- Les meubles contenant des panneaux à base de bois peuvent émettre des substances dans l'air intérieur. Il est recommandé d'aérer fréquemment la pièce pendant au moins quatre semaines après l'installation.
- Procéder à l'évacuation des matériaux d'emballage conformément aux consignes de tri en vigueur.

VERSION 1 PLATEAU (en 1 colis) 		 x1  x4 M10x16 mm	 x2 M5x14 mm	STOP MATELAS  x1		
VERSION 2 PLATEAUX* (en 2 colis) 		 x1 Gauche	 x1 Droite	 x10 M10x16 mm	 x4 M5x14 mm	STOP MATELAS  x2
FONDS  x2	LONGS PANS  x2	COINS RONDS  x4				
VÉRINS  x2	 x2  x4 M10x16 mm	VERSION DOUBLE PLATEAU*  x3				
COURTS PANS  x2	 N°3 & N°6 x20  x20 M3x25 mm					
 x20 M3x25 mm						
 x16 M10x40 mm						
 x8 M8x55 mm						
 x8						
 x8						
 x24						
 x1						

● **Prémontées sur le plateau** / * Nombre de pièces mentionnées pour une version à double plateau.

ETAPE 1



- Assembler les pièces L et M à la main jusqu'en buté. Répéter pour chacun des coins.

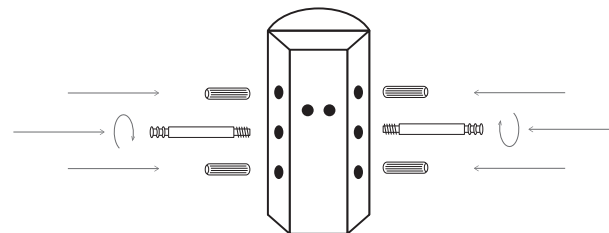

ETAPE 2



- Positionner les pans avec la rainure vers le haut.
- Insérer les excentriques avec la flèche dirigée vers l'extrémité du pan.

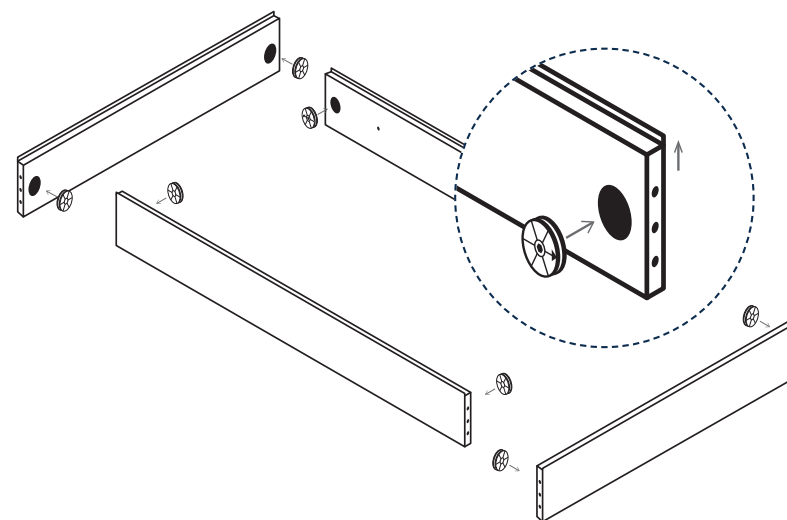

ETAPE 3 n°6

- Emboîter les coins dans les courts pans (tapoter à la main pour assembler les éléments).
- Serrer les excentriques dans le sens des aiguilles d'une montre.

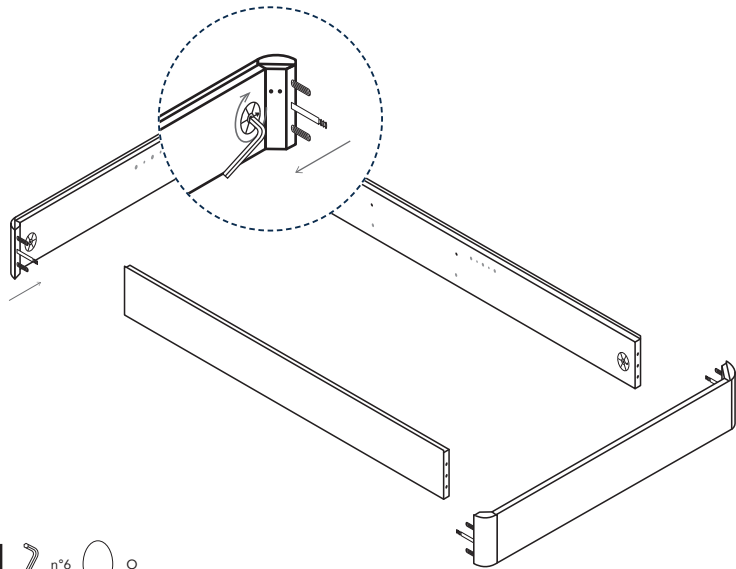

ETAPE 4 n°6 o

- Emboîter les coins dans les longs pans et serrer les excentriques dans le sens des aiguilles d'une montre.
- Clipser les caches plastiques sur les 8 excentriques.

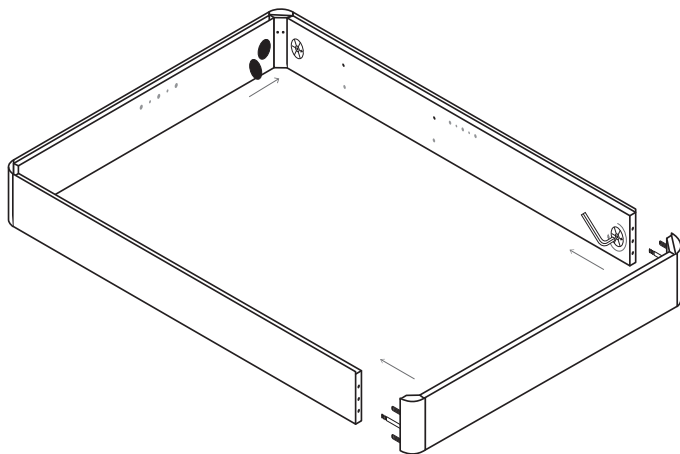

ETAPE 5 o

- Poser les 2 éléments de fond (face habillée vers l'intérieur du coffre et angles obliques en coins) en glissant la baguette plastique entre les 2 éléments.

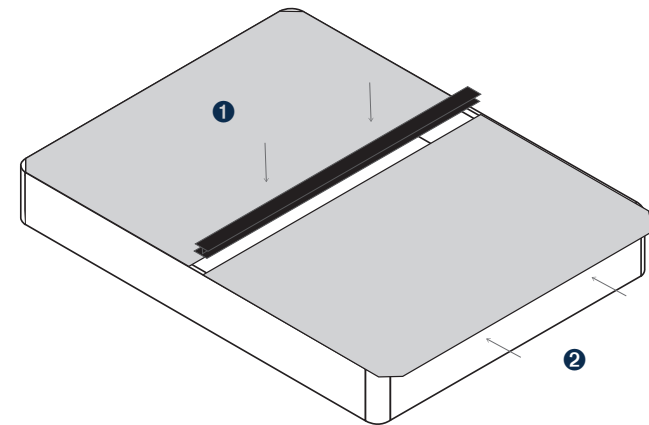

ETAPE 6 J K

- Fixer les vis et patins en plastique (face picots vers l'extérieur) dans l'ordre indiqué en s'aidant des prétrous, tout en appuyant au niveau des flèches (1&2) de manière à réduire les écarts.
- Retourner le coffre.

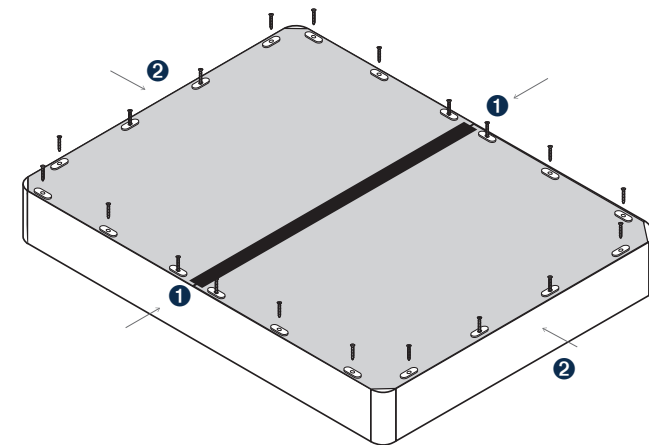

ETAPE 7



- Clipser le verin dans chaque bras articulé (1) en respectant le sens avec la tige en bas.
- Positionner les trous de fixation du bras articulé en face des trous de fixation intégrés en haut du long pan (2) (vérins vers l'intérieur du coffre).
- Serrer avec la clé à 6 pans l'ensemble avec les vis en serrant modérément.

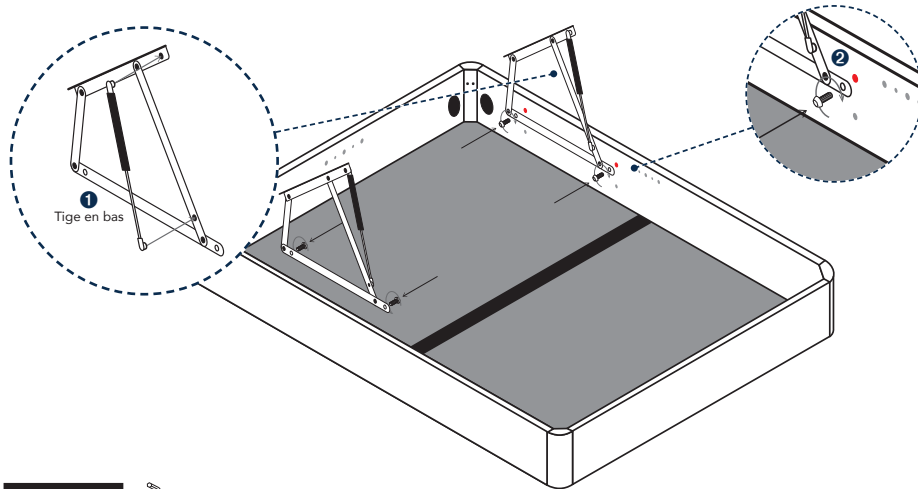

ETAPE 8



- Sur la face intérieure du plateau, repérer les 4 trous de fixation. Fixer le stop matelas en tête du plateau. La partie qui dépasse doit rester visible une fois le lit monté.

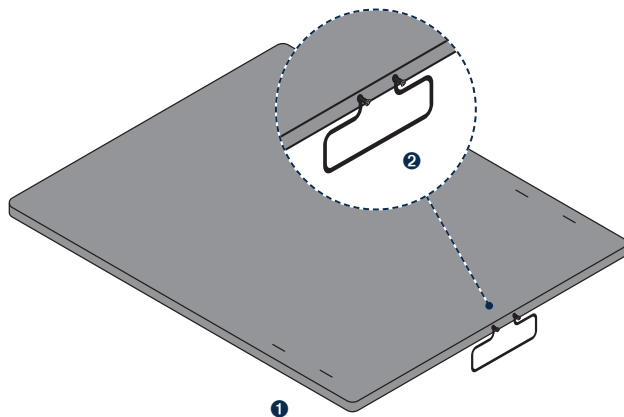

ETAPE 9

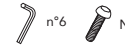

- Dévisser de 1 cm les 4 vis préinstallées sans les enlever complètement.
- Retourner le plateau vis vers le sol.

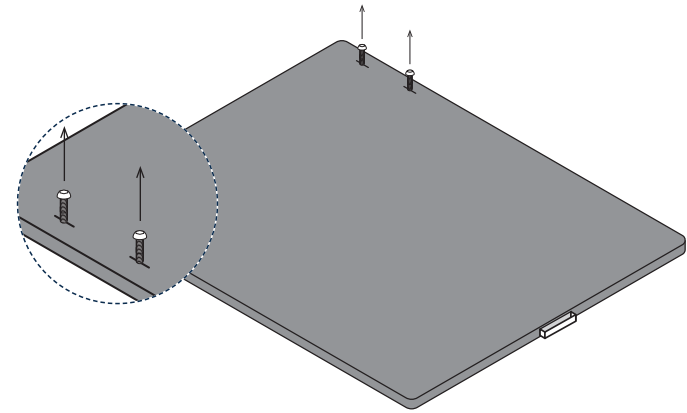

- Option double plateau : 

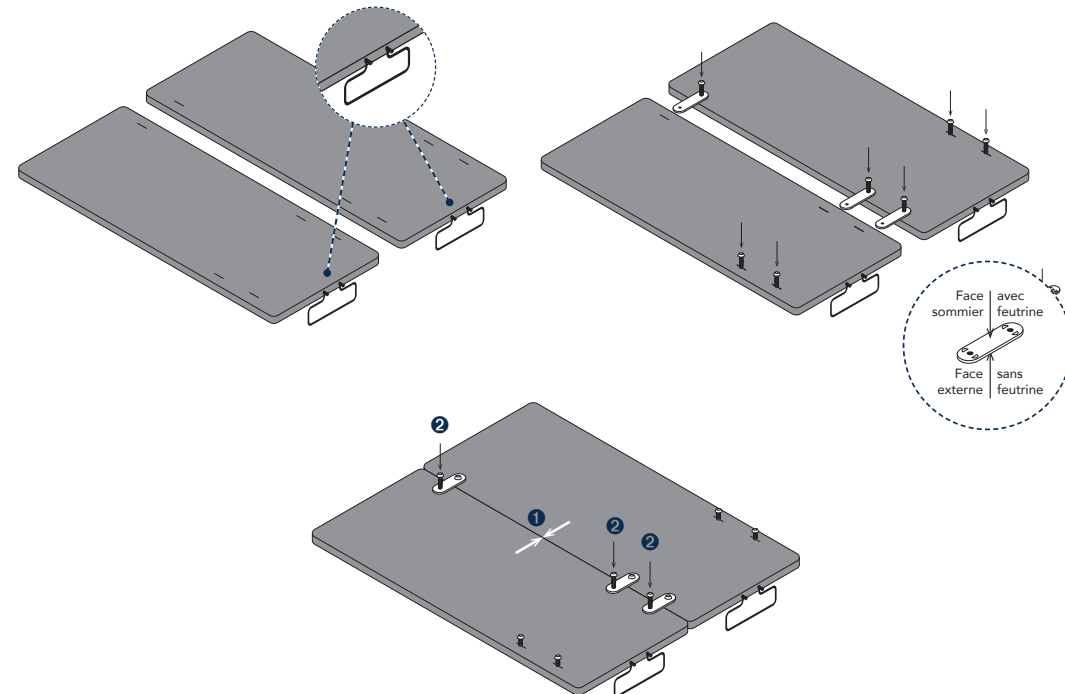

ETAPE 10 n°6

- À l'aide d'une autre personne, se positionner à droite et à gauche du coffre. Soulever le plateau en même temps et positionner les vis du plateau au fond de la glissière des vérins dans l'ordre indiqué.
- Commencer par introduire les 2 vis en tête puis les 2 suivantes.
- Serrer légèrement les vis à l'aide d'une clé à 6 pans.

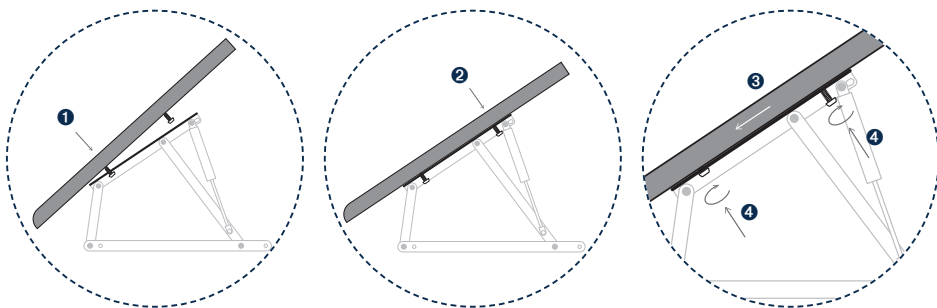
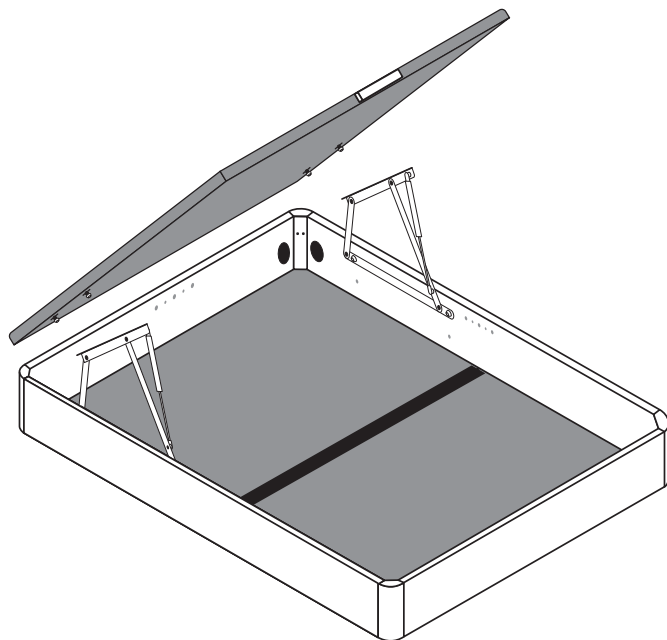

ETAPE 11

- Descendre le plateau et maintenir le sommier coffre fermé.
- Ajuster les 4 coins du coffre.
- Ouvrir doucement le sommier coffre sans désaxer le plateau et serrer les vis des étapes 7 et 10.



Risque de réouverture violente sans matelas. Le coffre doit être maintenu fermé par l'un des monteurs.

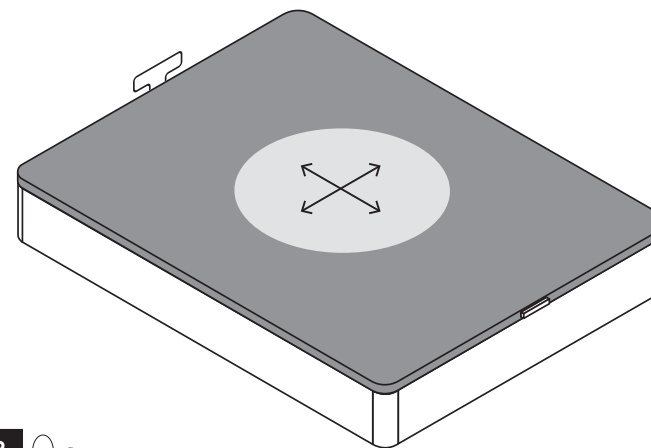

ETAPE 12 R

- Installer votre matelas dessus avant de l'ouvrir à nouveau.
- Finaliser le montage en collant les pastilles autocollantes sur les orifices non utilisés situés sur les 4 pans du coffre et les 4 pieds.

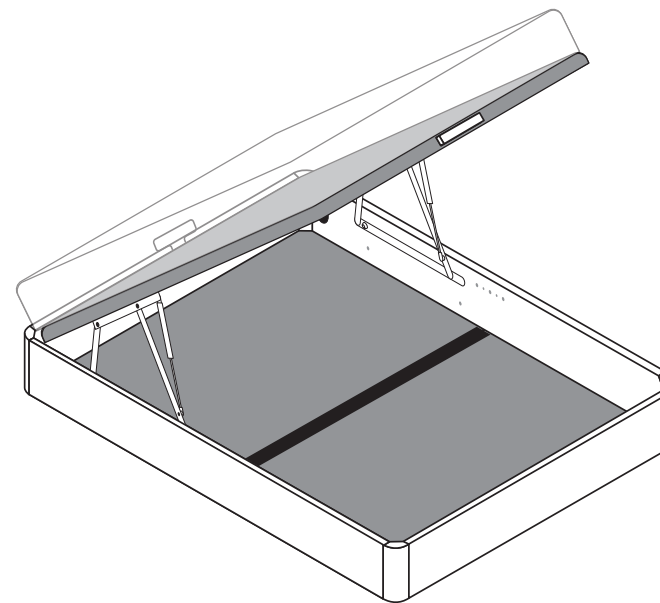

AVERTISSEMENT



- Lors de l'ouverture et de la fermeture du sommier coffre assurez-vous que rien ni personne ne soit dans la trajectoire d'ouverture. Risque de pincement.
- Veillez à conserver le matelas sur le sommier coffre pour éviter tout risque d'endommagement ou d'ouverture non contrôlée.
- Veillez à ne pas laisser les enfants jouer avec le sommier coffre pour éviter tout risque d'enfermement ou de pincement.
- Ce sommier coffre est conçu pour supporter un poids de literie compris entre :
 - > Pour une dimension de 90 x 200 cm : 14 kg et 44 kg
 - > Pour une dimension de 140 x 190 cm : 18 kg et 58 kg
 - > Pour une dimension de 160 x 200 cm : 25 kg et 75 kg
 - > Pour une dimension de 180 x 200 cm : 32 kg et 82 kg

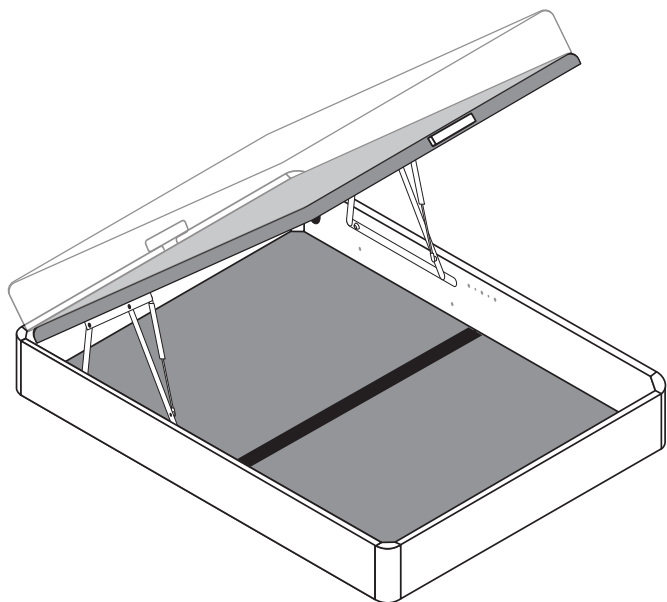

Rappel des obligations relatives à la garantie légale :

Le consommateur dispose d'un délai de deux ans à compter de la délivrance du bien pour obtenir la mise en œuvre de la garantie légale de conformité en cas d'apparition d'un défaut de conformité. Durant ce délai, le consommateur n'est tenu d'établir que l'existence du défaut de conformité et non la date d'apparition de celui-ci. Lorsque le contrat de vente du bien prévoit la fourniture d'un contenu numérique ou d'un service numérique de manière continue pendant une durée supérieure à deux ans, la garantie légale est applicable à ce contenu numérique ou ce service numérique tout au long de la période de fourniture prévue. Durant ce délai, le consommateur n'est tenu d'établir que l'existence du défaut de conformité affectant le contenu numérique ou le service numérique et non la date d'apparition de celui-ci.

La garantie légale de conformité emporte obligation pour le professionnel, le cas échéant, de fournir toutes les mises à jour nécessaires au maintien de la conformité du bien.

La garantie légale de conformité donne au consommateur droit à la réparation ou au remplacement du bien dans un délai de trente jours suivant sa demande, sans frais et sans inconvénient majeur pour lui.

Si le bien est réparé dans le cadre de la garantie légale de conformité, le consommateur bénéficie d'une extension de six mois de la garantie initiale.

Si le consommateur demande la réparation du bien, mais que le vendeur impose le remplacement, la garantie légale de conformité est renouvelée pour une période de deux ans à compter de la date de remplacement du bien.

Le consommateur peut obtenir une réduction du prix d'achat en conservant le bien ou mettre fin au contrat en se faisant rembourser intégralement contre restitution du bien, si :

1. Le professionnel refuse de réparer ou de remplacer le bien
2. La réparation ou le remplacement du bien intervient après le délai de trente jours
3. La réparation ou le remplacement du bien occasionne un inconvénient majeur pour le consommateur, notamment lorsque le consommateur supporte définitivement les frais de reprise ou d'enlèvement du bien non conforme, ou s'il supporte les frais d'installation du bien réparé ou de remplacement
4. La non-conformité du bien persiste en dépit de la tentative de mise en conformité du vendeur restée infructueuse.

Le consommateur a également droit à une réduction du prix du bien ou à la résolution du contrat lorsque le défaut de conformité est si grave qu'il justifie que la réduction du prix ou la résolution du contrat soit immédiate. Le consommateur n'est alors pas tenu de demander la réparation ou le remplacement du bien au préalable.

Le consommateur n'a pas droit à la résolution de la vente si le défaut de conformité est mineur.

Toute période d'immobilisation du bien en vue de sa réparation ou de son remplacement suspend la garantie qui restait à courir jusqu'à la délivrance du bien remis en état.

Les droits mentionnés ci-dessus résultent de l'application des articles L. 217-1 à L.217-32 du code de la consommation.

Le vendeur qui fait obstacle de mauvaise foi à la mise en œuvre de la garantie légale de conformité encourt une amende civile d'un montant maximal de 300 000 euros, qui peut être portée jusqu'à 10% du chiffre d'affaires moyen annuel (article L. 241-5 du code de la consommation).

Le consommateur bénéficie également de la garantie légale des vices cachés en application des articles 1641 à 1649 du code civil, pendant une durée de deux ans à compter de la découverte du défaut. Cette garantie donne droit à une réduction de prix si le bien est conservé ou à un remboursement intégral contre restitution du bien.

COFEL Industries SAS - SERVICE CLIENTS :

pour toute demande vous pouvez contacter le service clients
par voie postale : Voie du Bosc Hétreil - F-27340 Criquebeuf-sur-Seine
par téléphone : 0800 1 00 459
par e-mail : service.consommateur@cofel.biz
ou via nos formulaires de contact accessibles sur nos sites :
www.bultex.fr/ www.merinos.fr/ www.epeda.fr
Bultex, Merinos et Epéda sont des marques du groupe Cofel