

# PureFlow

Aspirateur robot avec station de nettoyage

**ezi**clean®  
*make it easy*



Marque française

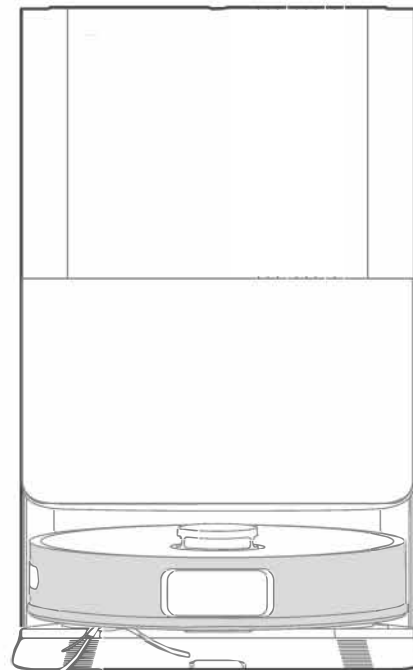

## INSTRUCTIONS

LIRE ATTENTIVEMENT AVANT UTILISATION  
USAGE DOMESTIQUE UNIQUEMENT



# Consignes de sécurité

## Remarques

1. Dans les situations suivantes, le temps de charge peut être prolongé : a. lors de la charge dans un environnement où la température dépasse 30°C ; b. lorsqu'il est immédiatement rechargé après avoir été arrêté.
2. Peu importe la durée d'utilisation, veuillez recharger l'appareil après la fin du nettoyage. Lorsqu'il n'est pas en charge, il est recommandé de débrancher immédiatement la prise d'alimentation.
3. Si votre appareil n'est pas utilisé pendant une longue période (plus de 2 mois), veuillez débrancher la prise d'alimentation.
4. Pour garantir la durée de vie de la batterie, veuillez la recharger complètement tous les 2 mois.
5. Pendant le processus de charge, le corps de l'appareil ou l'adaptateur secteur peut chauffer, ce qui est un phénomène normal. Vous pouvez utiliser en toute confiance.

FR

- Lorsque le mot de passe de votre réseau sans fil à domicile est modifié ou que le routeur est remplacé, l'aspirateur robot peut s'afficher hors ligne dans l'application. Dans ce cas, sans changer le compte, il suffit de le réassocier au réseau.
  - Lorsqu'une autre personne souhaite contrôler le même aspirateur robot via l'application, le créateur du foyer peut simplement l'inviter à rejoindre le foyer via l'application (la personne invitée doit avoir téléchargé l'application et avoir un compte).
  - En cas de changement de compte, les anciens utilisateurs peuvent supprimer l'appareil dans l'application mobile. Le nouvel utilisateur peut simplement suivre les instructions pour l'associer au réseau (si l'ancien utilisateur n'a pas supprimé l'appareil dans l'application mobile, l'appareil sera automatiquement supprimé de l'application de l'ancien utilisateur une fois que le nouvel utilisateur aura réussi à l'associer au réseau).
  - Ne rapprochez pas l'aspirateur robot de sources de chaleur, de rayonnements ou de cigarettes allumées, et ne permettez pas l'aspiration des éléments suivants :
    1. Tout liquide, y compris l'eau et les solvants ;
    2. Des poussières et des débris de construction tels que la chaux, la poussière de ciment, etc. ;
    3. Des objets chauds tels que des charbons ardents ou des cigarettes allumées ;
    4. Des débris tranchants tels que du verre ;
    5. Des matières inflammables ou explosives telles que de l'essence ou des produits alcoolisés.
  - Seuls les techniciens autorisés sont autorisés à démonter ce produit. Il est strictement interdit de le démonter soi-même. Pour retirer la batterie, veuillez suivre ces étapes :
    1. Mettez l'aspirateur robot hors tension ;
    2. Retirez les vis du couvercle de la batterie de l'aspirateur robot ;
    3. Retirez le couvercle de la batterie ;
    4. Débranchez la prise de connexion de la batterie et retirez la batterie.
- Il est strictement interdit aux enfants, aux personnes handicapées ou à celles qui n'ont pas d'expérience ou de connaissance des produits électroménagers d'utiliser ce produit sans supervision d'un adulte compétent !
  - Ce produit est destiné à un usage domestique en intérieur. Ne l'utilisez pas en extérieur.
  - Votre aspirateur robot est un appareil électrique : il doit être utilisé dans des conditions normales d'utilisation.
  - Ne touchez pas les fils électriques, les prises ou les adaptateurs secteur avec les mains mouillées.
  - Videz d'abord le bac à poussière lorsque celui-ci est plein avant d'utiliser à nouveau ce produit.
  - Lors du nettoyage, de la maintenance ou lorsque l'aspirateur robot n'est pas utilisé temporairement, assurez-vous de débrancher l'alimentation électrique.
  - Évitez de plonger l'aspirateur robot dans l'eau, de le placer à proximité de sources de chaleur ou de l'exposer directement au soleil pour éviter tout risque d'incendie.
  - Ce produit ne peut être utilisé qu'avec l'adaptateur secteur fourni dans l'emballage d'origine. L'utilisation d'un autre adaptateur peut endommager le produit.
  - L'utilisateur ne doit pas remplacer la batterie lithium-ion à l'intérieur de l'aspirateur. En cas de remplacement ou de mise au rebut de la batterie, ne la jetez pas avec les ordures ménagères, veuillez contacter le service après-vente pour la gestion appropriée.
  - Avant de mettre le produit au rebut, retirez la batterie de l'aspirateur.
  - Assurez-vous que le produit n'est pas alimenté lors du retrait de la batterie.
  - Veuillez recycler les piles usagées de manière sûre.
  - Évitez tout contact des bornes ou des connecteurs avec des conducteurs pour éviter les courts-circuits.
  - Avant d'utiliser ce produit, retirez tous les objets fragiles du sol (comme des verres, des luminaires, etc.) et tout ce qui pourrait s'enrouler autour de la brosse latérale, du conduit d'aspiration et des roues motrices (comme des fils électriques, des rideaux, etc.).
  - Ne placez pas ce produit dans des endroits où il risque de tomber facilement (comme sur des tables ou des chaises).
  - Ce produit peut ne pas fonctionner correctement sous une forte lumière.
  - Évitez de plier excessivement les fils électriques ou de placer des objets lourds ou pointus sur le produit.
  - Ne versez pas de lessive, de détergent, de nettoyant, de désinfectant, de savon liquide, de liquide gras inconnu ou de substance alcaline dans le réservoir d'eau du poste de base pour éviter tout dommage inconnu.
  - Si le produit est un produit étanche et n'est pas utilisé pendant une longue période ou en cas de panne de courant par temps froid, videz l'eau.

# Responsabilité et informations de sécurité

## Informations de sécurité

Avant d'utiliser le produit décrit dans ce manuel d'utilisation, veuillez lire et suivre les consignes de sécurité ci-dessous afin d'éviter tout danger et de garantir le bon fonctionnement du produit.

## Environnement opérationnel et maintenance

- Seuls les techniciens autorisés sont habilités à démonter ce produit pour son entretien et son environnement de travail. Il est fortement déconseillé aux utilisateurs de le démonter eux-mêmes.
- Ce produit ne doit être utilisé qu'avec l'adaptateur secteur fourni en usine. L'utilisation d'un autre adaptateur peut endommager le produit.
- Ne touchez pas les fils électriques, les prises ou l'adaptateur secteur avec les mains mouillées.
- Évitez que des rideaux, des objets enroulés ou des parties du corps ne soient coincés dans les roues motrices du produit.
- Ne placez pas ce produit près de flammes nues, de briquets ou d'autres sources de chaleur.
- Si le produit doit être nettoyé, veuillez le faire après la fin de la charge.
- Ne pliez pas excessivement les fils électriques et n'y placez pas d'objets ou d'objets pointus.
- Ce produit est destiné à un usage domestique en intérieur. Ne l'utilisez pas en extérieur.
- Ne placez pas d'objets sur ce produit. N'utilisez pas ce produit dans des environnements humides (comme la salle de bain). Avant d'utiliser ce produit, retirez tous les objets fragiles du sol (comme les verres, les luminaires, etc.) ainsi que les objets susceptibles de s'enrouler autour des brosses latérales et des conduits d'aspiration (comme les fils électriques, les papiers, les rideaux, etc.).
- Ne placez pas ce produit dans des endroits où il pourrait facilement tomber (comme sur des tables ou des chaises).
- En cas de dommage du cordon d'alimentation, pour éviter tout danger, celui-ci doit être remplacé par le fabricant, son service de réparation ou un professionnel similaire.

- Pendant le transport ou lorsqu'il n'est pas utilisé pendant une longue période, veuillez éteindre la machine.
- Avant de charger, assurez-vous que l'adaptateur secteur est correctement branché sur la prise.
- Pour éviter les trébuchements, veuillez informer les autres membres de la pièce lorsque le produit est en fonctionnement.
- Videz d'abord le bac à poussière lorsqu'il est plein avant d'utiliser le produit.
- La température ambiante recommandée pour l'utilisation de ce produit est de 0 °C à 40 °C.
- N'utilisez pas ce produit dans des environnements à haute température.
- Avant de mettre le produit au rebut, veuillez contacter le personnel de réparation après-vente pour retirer la batterie de la machine.
- Veuillez recycler les batteries usagées de manière sécurisée.

## Santé des enfants

Les produits décrits dans ce manuel ne sont pas des jouets pour enfants. Les enfants doivent utiliser ce produit sous la surveillance d'un adulte. Ce produit peut contenir de petites pièces et accessoires. Veuillez garder le produit et ses accessoires hors de la portée des enfants pour éviter tout démontage ou dommage accidentel du produit ou de ses accessoires, ainsi que tout risque d'étouffement ou autre danger en avalant de petites pièces.

## Sécurité du chargeur

Lorsqu'il n'est pas en cours de charge ou lorsqu'il n'est pas utilisé pendant une longue période, veuillez débrancher le chargeur de la prise secteur et déconnecter le chargeur du produit. N'utilisez pas de chargeur endommagé, suspecté d'être endommagé, humide ou mouillé, pour éviter les risques de choc électrique ou d'incendie.

# Présentation du produit

## Présentation des composants

### Vue principale du robot (non ouvert)

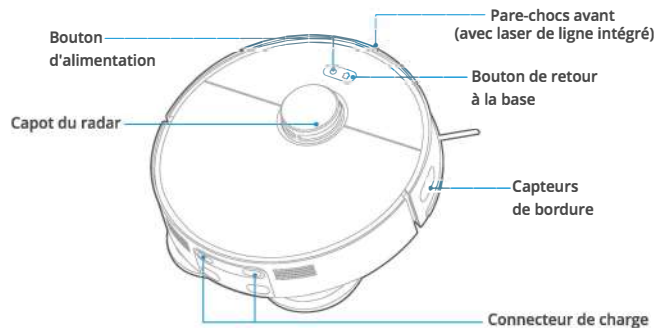

### Vue inférieure du robot

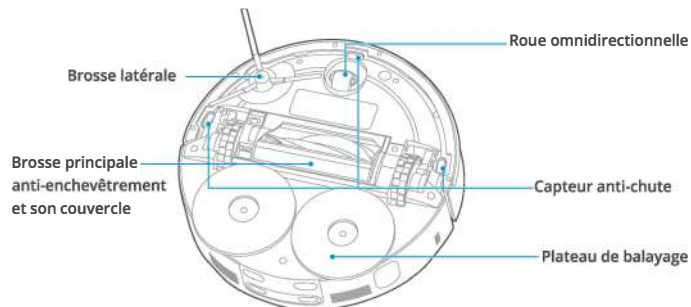

### Vue principale du robot (avec le couvercle ouvert)

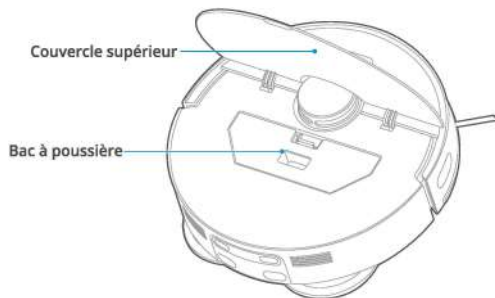

# Présentation du produit

## Présentation des composants

### Vue de face de la station

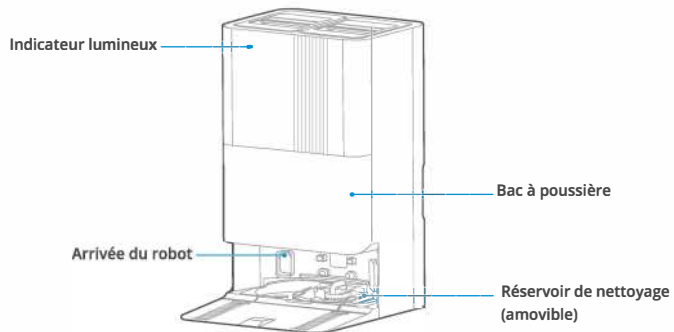

### Vue arrière de la station

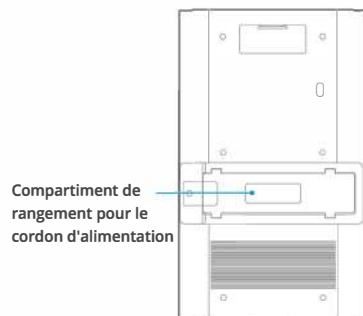

### Vue de dessus de la station

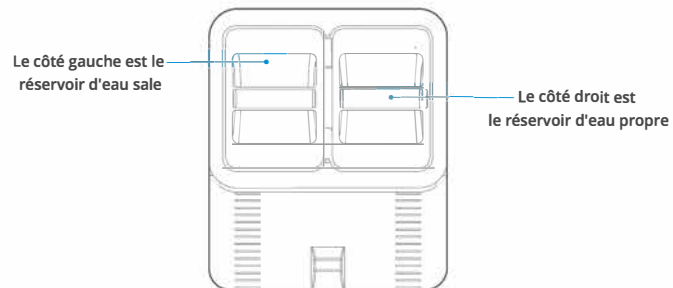

### Port d'arrivée

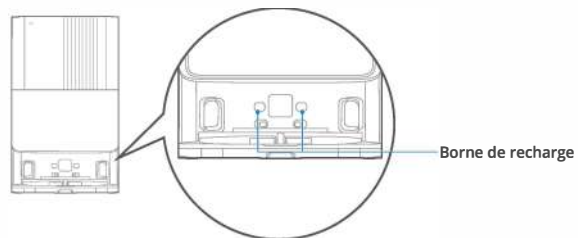

# Présentation du produit

## Liste des accessoires

Brosse latérale x1

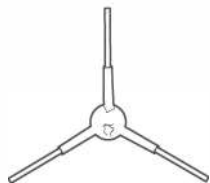

Plaque de rallonge du rampant de la base x1



Sac à poussière x1  
(déjà installé sur la base)

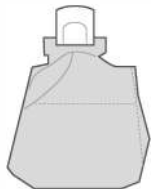

Serpillère x2

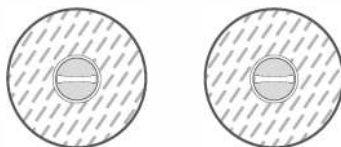

Porte-serpillère x2

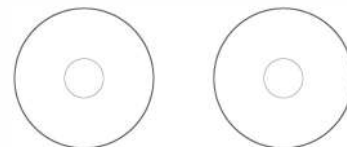

# Installation du produit

## Placement de la station

1. Placez la base contre le mur sur une surface dure, en vous assurant qu'il y ait au moins 8 cm de dégagement des deux côtés et un espace vide d'au moins 1,2 m à l'avant.
2. Branchez le cordon d'alimentation dans la prise, et rangez les fils supplémentaires dans le compartiment de rangement situé à l'arrière de la base pour éviter d'interférer avec le fonctionnement du robot.

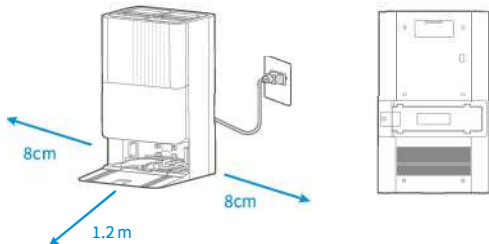

### ⚠ Remarques

1. Évitez une exposition directe au soleil.



3. Ne placez pas la base sur un sol mou tel que de la moquette.

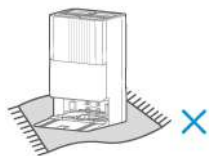

2. Ne pas utiliser d'autocollants ou d'autres objets pour obstruer la zone d'émission du signal de la base.



4. Assurez-vous que la zone de charge est sèche.



## Préparation de l'eau propre / sale

1. Pour ajouter de l'eau propre, retirez le réservoir d'eau propre du côté droit, soulevez le couvercle supérieur et ajoutez de l'eau propre, puis replacez-le dans la base.

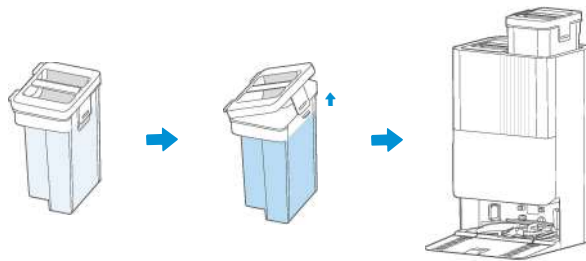

### ⚠ Remarques

Ne pas ajouter de détergent à lessive, de détergent à lessive, de désinfectant, de savon pour les mains, de liquide huileux non identifié, ni de substance acide ou alcaline dans le réservoir d'eau, pour éviter tout dommage inconnu.

2. Pour vider l'eau sale, retirez le réservoir d'eau sale du côté gauche, puis ouvrez le verrouillage du couvercle de la boîte et inclinez-la pour vider l'eau sale.

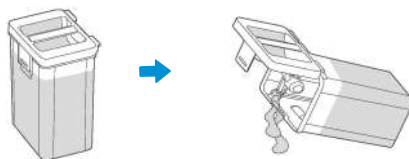

# Installation du produit

## Installation de la brosse latérale

1. Insérez simplement la brosse latérale dans la fente jusqu'à ce que vous entendiez un "clic", indiquant qu'elle est correctement installée.

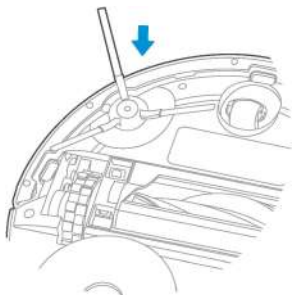

2. Pour la retirer, retournez la machine avec le fond vers le haut et retirez-la en saisissant les jambes en caoutchouc de la brosse latérale avec vos deux mains (veillez à ne pas tirer fort sur les poils de la brosse latérale).

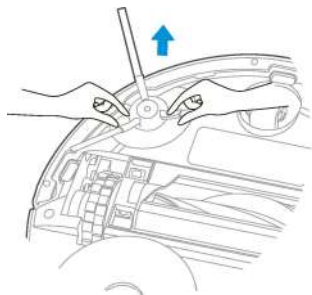

## Installation de la porte-serpillère

1. Suivez les illustrations pour installer les serpillères sur porte-serpillère.



2. Installez la porte-serpillère avec le serpillères fixé sur la machine principale.

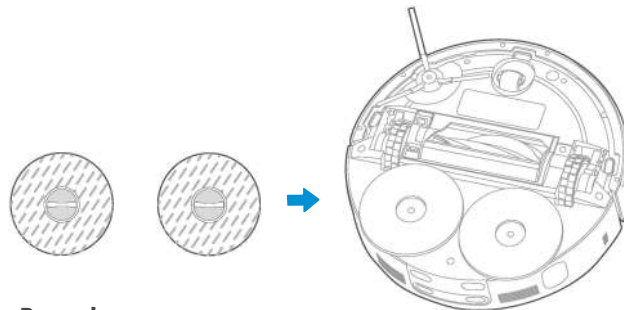

## Rappel

Lors de la première utilisation, le chiffon est déjà installé sur le plateau de nettoyage.

# Utilisation

## Allumer et charger

Branchez l'alimentation de la station, maintenez enfoncé le bouton "⏻" du robot pendant trois secondes pour l'allumer, attendez que le voyant d'alimentation reste allumé en continu, puis placez le robot sur la station pour le charger comme illustré dans le schéma. Pour une utilisation quotidienne pratique, veillez à maintenir le robot chargé.

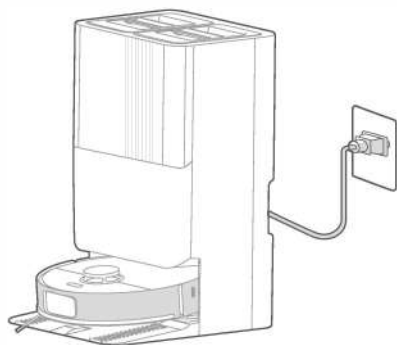

### Attention

1. Lors de l'insertion manuelle, assurez-vous que les bornes de charge sont tournées vers l'intérieur ;
2. Avant le premier nettoyage, assurez-vous que la batterie du robot est complètement chargée à 100 %.

### Rappel

Lors de la première utilisation, placez manuellement le robot dans la station de base et le robot démarrera automatiquement.

## Préparation de l'environnement

Avant de commencer le nettoyage, veuillez enlever les fils, les objets durs, les objets pointus (comme des clous, du verre) et autres débris dispersés sur le sol, et éloigner les objets susceptibles de tomber, de se casser, de valser ou pouvant causer des dommages. Évitez que le robot ne s'emmêle, ne se coince, ne traîne ou ne renverse, causant ainsi des dommages matériels ou corporels.

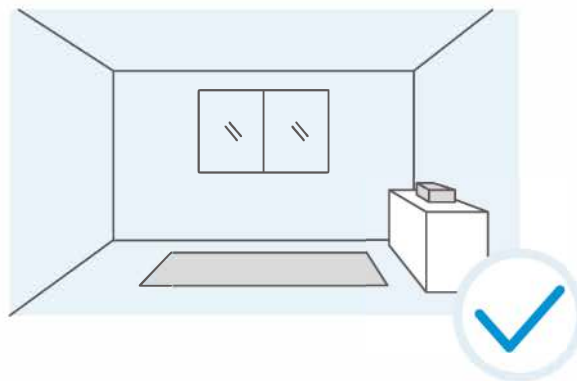

# Utilisation

## Configuration du réseau

1. Téléchargez l'application en recherchant EZIclean dans le store ou en scannant le code QR ci-dessous pour télécharger et installer l'application.



Téléchargez l'application et activez le produit

2. Ajoutez de l'appareil selon les instructions de l'application

1) Assurez-vous que votre téléphone est connecté à votre réseau Wi-Fi domestique. Cliquez sur l'icône "+" dans le coin supérieur droit de la page d'accueil de l'application, puis cliquez sur "Ajouter un appareil" ou "Scanner".



3) Suivez les instructions de l'application jusqu'à ce qu'elle indique que la connexion est réussie.

### Attention

1. L'application EZIclean prend en charge les versions du système iOS 13.0 et supérieures ainsi qu'Android 8.0 et supérieures. Vous pouvez vérifier la version du système de votre téléphone dans les paramètres de votre téléphone sous "À propos du téléphone" ;
2. Ce modèle d'appareil ne prend pas en charge le cryptage WEP ;
3. Les noms et mots de passe des réseaux Wi-Fi domestiques ne doivent pas contenir de caractères chinois ou d'espaces ;
4. Lors de la configuration du réseau de l'aspirateur robot, suivez les instructions de l'application. Ce produit prend en charge uniquement la communication Wi-Fi à 2,4 GHz. Lorsque vous sélectionnez le réseau Wi-Fi domestique actuel, assurez-vous de choisir le réseau 2,4 GHz. (Pour plus de détails, consultez le manuel.)
5. La configuration du robot aspirateur doit être effectuée via un réseau Wi-Fi. Après la configuration réussie, vous pourrez utiliser l'application EZIclean pour contrôler le robot aspirateur à distance, que ce soit via un réseau Wi-Fi ou un réseau mobile.

### Rappel

Étant donné que les logiciels et les produits sont continuellement mis à jour, les pages des autres versions peuvent différer de celles de la version actuelle. Veuillez donc vous référer aux instructions d'opération de l'interface de la version la plus récente pour plus de précisions.

# Utilisation

## Utilisation du robot

### Démarrer le travail

Lorsque le robot est allumé, appuyez brièvement sur le bouton "⏻" du robot pour démarrer le nettoyage.

### Pause

Pendant que le robot travaille, appuyez brièvement sur n'importe quel bouton du corps principal du robot pour mettre en pause le travail.

### Reprise

Lorsque le robot est en pause, appuyez brièvement sur le bouton "⏻" du robot pour reprendre le travail.

### Arrêt

Lorsque le robot est allumé, maintenez enfoncé le bouton "⏻" du robot pendant 3 secondes pour l'éteindre.

### Retour à la charge

Lorsque le robot est allumé, appuyez brièvement sur le bouton "🏠" du robot, le robot retournera à la station de base depuis sa position actuelle pour se recharger.

### Fonction de verrouillage pour enfants (verrouillage des boutons)

Les utilisateurs peuvent activer la fonction de verrouillage pour enfants en maintenant enfoncé le bouton "🏠" du robot pendant 3 secondes ou en activant le verrouillage des boutons via l'application. Lorsque le verrouillage pour enfants est activé, le robot émettra un message vocal.

Après activation, les boutons sur le corps du robot et sur la station cesseront de fonctionner, et seule l'opération via l'application sera possible, ce qui évitera les erreurs de manipulation par les animaux de compagnie ou les enfants.

Pour désactiver le verrouillage pour enfants, maintenez enfoncé le bouton "🏠" pendant 3 secondes ou utilisez l'application pour le désactiver dans la section "Plus". Après la désactivation, le robot émettra un message vocal.

## Réinitialisation aux paramètres d'usine

Maintenez enfoncés le bouton d'alimentation et le bouton de retour à la charge pendant 7 secondes pour réinitialiser aux paramètres d'usine.

### ⚠ Remarque

1. Ce produit est principalement destiné à une utilisation en intérieur. Ne l'utilisez pas à l'extérieur.
2. Ne plongez pas le robot dans l'eau, cela pourrait causer un court-circuit ou des dommages électriques.

## Instructions de fonctionnement des boutons du robot

Bouton	Opération	Fonction
⏻	Maintenir enfoncé pendant 3 secondes	Allumer/éteindre
	Appuyer une fois rapidement	Commencer le nettoyage
🏠	Lorsque le robot est en mode veille en dehors de la station de nettoyage, appuyer une fois rapidement	Retourner à la station de charge
	Lorsque le robot est dans la station de nettoyage, appuyer une fois rapidement	Commencer la collecte de poussière
	Lorsque le robot est dans la station de nettoyage, appuyer deux fois rapidement de suite	Commencer le nettoyage à la serpillière
	Lorsque le robot est en mode veille en dehors de la station de nettoyage, appuyer deux fois rapidement de suite	Commencer le nettoyage localisé
	Maintenir enfoncé pendant 3 secondes	Activer/désactiver le verrouillage enfant
⏻+🏠	Maintenir enfoncé pendant 15 secondes	Forcer l'arrêt matériel
	Maintenir enfoncé simultanément pendant 3 secondes	Entrer en mode de configuration réseau
	Maintenir enfoncé simultanément pendant 7 secondes	Restaurer les paramètres d'usine

# Utilisation

## Utilisation du robot

### Explication des effets lumineux du robot

Indicateur Lumineux	Effets Lumineux	Signification
 Indicateur Lumineux	Éteint	Éteindre/Mode veille/ Ne pas déranger
	Blanc graduel	Allumer
	Blanc fixe	État normal
	Respiration blanche	Repositionnement/ Recharge/Séchage
	Rouge fixe	Batterie faible
	Clignotement rouge	Défaut
Indicateur de la Station de Base	Clignotement blanc	Mise en réseau
	Éteint	Éteindre/Mode veille/ Ne pas déranger
	Blanc graduel	Allumer
	Blanc fixe	État normal
	Clignotement rouge	Défaut

Cet appareil peut être utilisé par des enfants âgés de 8 ans et plus et des personnes ayant des capacités physiques, sensorielles ou mentales réduites ou un manque d'expérience et de connaissances si elles ont reçu une surveillance ou des instructions concernant l'utilisation de l'appareil de manière sûre et comprennent les dangers encourus. Les enfants ne doivent pas jouer avec l'appareil. Le nettoyage et l'entretien par l'utilisateur ne doivent pas être effectués par des enfants sans surveillance.

## Utilisation de la station

### Nettoyage des serpillères

Pour garantir l'efficacité du nettoyage du sol, le robot retourne à la station toutes les 10 minutes par défaut pour nettoyer la serpillière. Les utilisateurs peuvent également régler manuellement la fréquence de nettoyage de la serpillière dans l'application selon leurs besoins. Une fois le nettoyage du sol terminé et le robot de retour à la station, la serpillière sera automatiquement nettoyée (ce qui prendra un peu plus de temps cette fois-ci).

### Séchage

Une fois que le robot a terminé le nettoyage du sol et est revenu à la station, le nettoyage de la serpillière terminé, il procédera automatiquement au séchage de la serpillière (utilisation par défaut de l'air chaud, réglable dans l'application). Les utilisateurs peuvent également activer ou désactiver manuellement le séchage de la serpillière dans l'application.

### Collecte de poussière

Une fois la tâche de nettoyage terminée ou en cours, le robot retourne à la station de base pour effectuer automatiquement la collecte de poussière. Les utilisateurs peuvent également exécuter manuellement la tâche de collecte de poussière dans l'application et ajuster la fréquence de collecte de poussière dans les paramètres de la station de base. Assurez-vous que le sac à poussière de la station de base est correctement installé et n'est pas plein.

### Remarque

1. Ne retirez pas le robot de force pendant le nettoyage de la vadrouille.
2. Ne déplacez pas la position de la station de base une fois que le robot a commencé le nettoyage.

### Repel

Pour garantir l'efficacité du nettoyage du robot, il est recommandé de le laisser partir de la station de base lors de la première utilisation.

# Utilisation

## Utilisation de l'application

Pour découvrir davantage de fonctionnalités du robot, rendez-vous dans la section "Utilisation de l'appareil" de l'application.

### Rappel

Étant donné que les logiciels et les produits sont continuellement mis à jour, les pages des autres versions peuvent différer de celles de la version actuelle. Veuillez donc vous référer aux fonctionnalités de l'interface de la version la plus récente pour plus de précisions.

Liste des fonctions de l'application	
Fonction de base	Nettoyage complet de la maison
	Nettoyage de la pièce
	Nettoyage par zone
	Retour à la charge
Préférences de nettoyage	Puissance d'aspiration
	Fréquence de nettoyage
	Humidité de la serpillière
Modes de nettoyage	Balayage seulement
	Serpillière seulement
	Balayage et serpillière combinés
	Balayage puis serpillière

Station	Fréquence de collecte de la poussière
	Intervalle de rinçage
Nettoyage au sol	Mode de nettoyage des tapis
	Boost tapis
	Couverture supplémentaire des bords et des coins
Opération de la station	Collecte de la poussière
	Nettoyage de la serpillière
	Séchage de la serpillière
Fonction de carte	Zone d'interdiction personnalisée
	Édition des pièces
	Gestion de la carte
Autres réglages de fonction	Historique de nettoyage
	Planification de nettoyage
	Paramètres vocaux
	État des consommables
	Verrouillage pour enfants
	Appel de robot

# Maintenance et entretien

## Composants et instructions de maintenance

Pour maintenir votre appareil en bon état, nous vous recommandons de suivre les instructions de maintenance quotidiennes ci-dessous

Composants	Fréquence de nettoyage	Fréquence de remplacement
Réservoir de nettoyage de la station	Nettoyer une fois toutes les 1 à 2 semaines	/
Brosse rotative	Nettoyer une fois toutes les 2 semaines	Tous les 6 à 12 mois
Brosse latérale	Nettoyer une fois toutes les 2 semaines	Tous les 3 à 6 mois
Bac à poussière	Nettoyer selon les besoins	/
Filtre du bac à poussière	Nettoyer une fois toutes les 2 semaines	Tous les 3 à 6 mois
Serpillère	/	Tous les 1 à 3 mois
Roue motrice	Nettoyer une fois par mois	/
Capteur		
Sac à poussière	/	Environ tous les 2,5 mois ou selon l'utilisation réelle

## Entretien du bac à poussière et du filtre du bac à poussière

1. Ouvrez le couvercle supérieur du robot et appuyez sur le bouton de libération du bac à poussière pour le retirer. Détachez le filtre du bac à poussière en le retirant de son encoche, puis videz la poussière du bac à poussière.

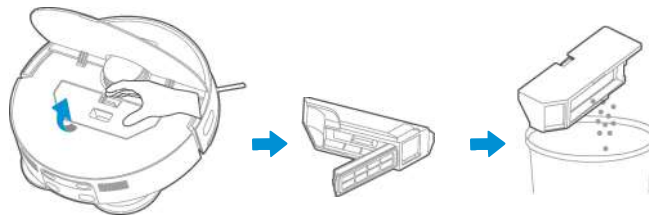

2. Le filtre du bac à poussière peut être lavé à l'eau. Après le lavage, il doit être séché à l'air avant d'être remis dans le bac à poussière.

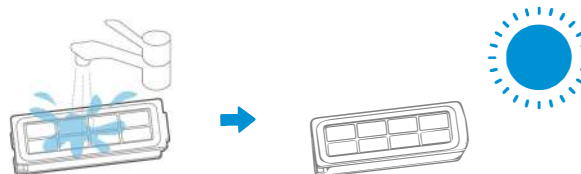

## Rappel

Pour garantir l'efficacité du filtre, nous vous recommandons de le nettoyer et de le remplacer régulièrement.

# Maintenance et entretien

## Entretien de la brosse rotative

1. Appuyez sur le bouton de libération du couvercle latéral gauche, puis soulevez pour retirer la brosse rotative et son couvercle.

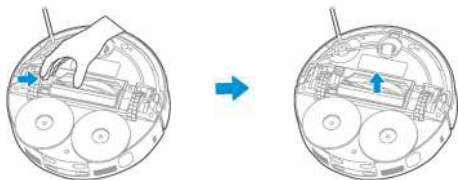

2. Utilisez un outil approprié pour enlever les cheveux ou les fils enroulés autour de la brosse rotative. Ensuite, nettoyez la brosse rotative et son couvercle avec un chiffon doux.

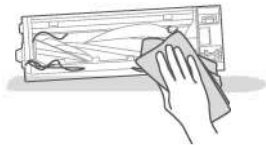

3. Rincez la brosse rotative à l'eau et laissez-la sécher. Une fois le nettoyage terminé, remettez la brosse rotative en place dans le robot pour pouvoir l'utiliser à nouveau.

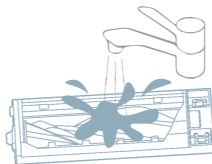

## Entretien des capteurs

1. Essuyez la fenêtre transparente du capteur laser.

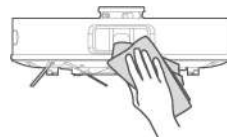

2. Essuyez le capteur anti-chute.

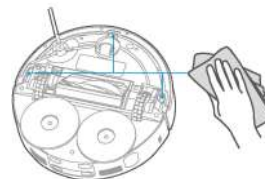

3. Essuyez le capteur de bordure.



# Maintenance et entretien

## Nettoyage de la roue motrice

Retirez les débris qui pourraient être coincés dans la roue motrice en la faisant tourner dans les deux sens. Nettoyez-la ensuite avec un chiffon doux.

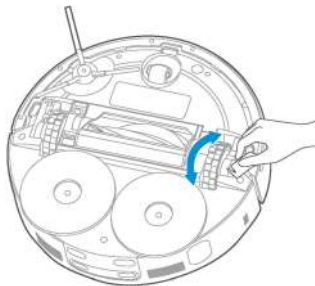

FR

## Nettoyage de la brosse latérale

Retirez la brosse latérale et nettoyez-la à l'aide d'un outil approprié pour enlever la poussière.

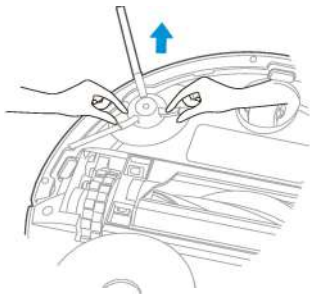

## Nettoyage de la station

1. Appuyez légèrement sur la poignée au milieu du socle de la station de base et tirez vers le haut pour retirer le plateau de nettoyage de la station de base.

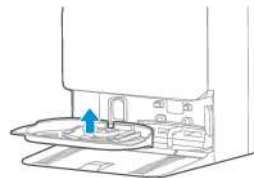

2. Rincez le plateau de nettoyage à l'eau claire, laissez-le sécher, puis remettez-le dans le socle de la station de base. Remettez la station en place.

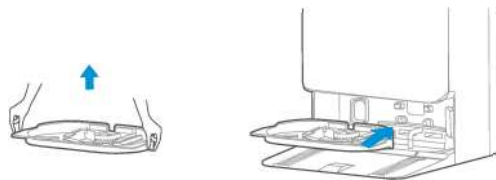

# Maintenance et entretien

## Remplacement du sac à poussière

1. Retirez le couvercle du compartiment à poussière.

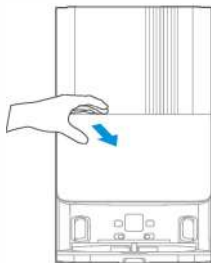

2. Tirez vers l'extérieur pour retirer le sac à poussière.

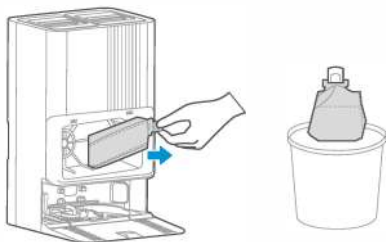

3. Vous pouvez essuyer l'ouverture du compartiment à poussière avec un chiffon doux et sec.



4. Installez un nouveau sac à poussière, puis replacez le couvercle du compartiment à poussière.

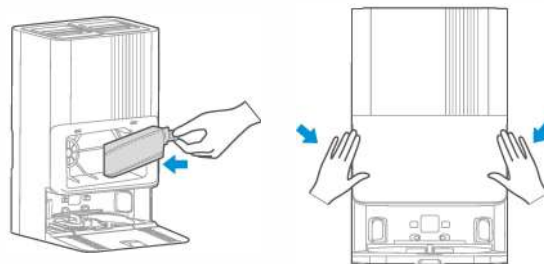

Rappel: À l'intérieur du compartiment à poussière, il y a un filtre noir à gauche. Ne le retirez pas ni ne le jetez.

# Maintenance et entretien

## Questions fréquemment posées

Description des problèmes	Raisons possibles	Méthodes de résolution
Le robot ne se recharge pas	Le robot n'est pas en contact avec les bornes de recharge.	<ul style="list-style-type: none"><li>- Placez le robot directement en face de la station de charge et appuyez sur le bouton de retour à la charge.</li><li>- Poussez manuellement le robot vers l'arrière dans la station de charge jusqu'au signal sonore.</li></ul>
Le robot ne retourne pas à sa station de charge	Position inappropriée de la station de base.	Pour plus de détails, consultez la section "Placement de la station" du manuel d'utilisation.
Le robot est coincé	<ul style="list-style-type: none"><li>- Le robot est coincé par des fils ou d'autres objets sur le sol.</li><li>- La brosse latérale ou la brosse rotative est bloquée, empêchant le robot de se déplacer correctement.</li><li>- Le robot est bloqué par un obstacle</li></ul>	<ul style="list-style-type: none"><li>- Nettoyez les fils et autres objets éparpillés sur le sol.</li><li>- Retirez les objets bloquant la brosse rotative / latérale et démarrez le robot sur une surface plane.</li><li>- Supprimez les obstacles / configurez des zones interdites personnalisées dans l'application.</li></ul>
Le robot retourne à sa station de charge ou s'arrête avant d'avoir terminé le nettoyage.	Batterie du robot faible	<ul style="list-style-type: none"><li>- Renvoyez le robot à la station de charge.</li><li>- Activez la fonction de reprise après chargement dans l'application. Une fois la batterie suffisamment chargée, le robot reprendra automatiquement le nettoyage inachevé.</li></ul>
Le robot ne nettoie pas selon le programme prévu	<ul style="list-style-type: none"><li>- L'heure de nettoyage programmée dans l'application a été désactivée.</li><li>- Le robot est en mode Ne pas déranger</li></ul>	<ul style="list-style-type: none"><li>- Rétablissez les horaires de nettoyage dans l'application.</li><li>- Désactivez le mode Ne pas déranger ou ajustez les plages horaires.</li></ul>
Le robot est suspendu dans les airs	Les roues gauche et droite du robot sont en l'air.	Démarrez le robot sur une surface plane.
Le robot recule	<ul style="list-style-type: none"><li>- Le capot de protection du module de navigation est bloqué.</li><li>- Obstacle devant le robot lors de son déplacement.</li><li>- Le pare-chocs est bloqué.</li><li>- Les capteurs anti-chute sont obstrués par la poussière.</li></ul>	<ul style="list-style-type: none"><li>- Tapez légèrement sur le capot de protection pour retirer les objets étrangers.</li><li>- Retirez les obstacles en temps opportun.</li><li>- Après avoir nettoyé les obstacles ou les objets étrangers, tapotez légèrement le pare-chocs.</li><li>- Nettoyez la surface de la lentille des capteurs anti-chute dès qu'ils sont recouverts de poussière.</li></ul>

# Maintenance et entretien

## Questions fréquemment posées

Description des problèmes	Raisons possibles	Méthodes de résolution
Le robot n'a pas de fonction vocale.	<ul style="list-style-type: none"><li>- Les paramètres vocaux sont en mode muet ou le volume est bas.</li></ul>	<ul style="list-style-type: none"><li>- Augmentez le volume dans l'application.</li></ul>
Retard dans les réponses de l'application.	<ul style="list-style-type: none"><li>- Le réseau est surchargé.</li><li>- Réception médiocre du signal sans fil du téléphone.</li><li>- Insuffisance de la bande passante du réseau.</li></ul>	<ul style="list-style-type: none"><li>- Redémarrez le routeur pour réduire le nombre d'utilisateurs connectés.</li><li>- Vérifiez les paramètres de votre téléphone.</li><li>- Augmentez la bande passante du réseau.</li></ul>
L'application affiche que l'appareil est hors ligne.	<p>Veillez vérifier les problèmes suivants :</p> <ul style="list-style-type: none"><li>- Le téléphone n'est pas correctement connecté au réseau.</li><li>- Le routeur ne fonctionne pas correctement.</li><li>- La configuration du réseau sans fil de l'appareil a été effacée.</li><li>- Le mot de passe du réseau sans fil a été modifié ou le réseau a été changé.</li><li>- Le robot s'est éteint automatiquement en raison d'une faible charge de la batterie.</li></ul>	<p>Essayez les solutions suivantes :</p> <ul style="list-style-type: none"><li>- Rétablissez la connexion réseau de votre téléphone.</li><li>- Redémarrez le routeur.</li><li>- Ajoutez un nouvel appareil dans l'application.</li><li>- Maintenez enfoncés le bouton d'alimentation et le bouton de retour à la charge pendant 3 secondes pour entrer en mode de configuration réseau.</li><li>- Suivez les instructions de l'application pour ajouter à nouveau l'appareil.</li><li>- Replacez le robot sur la station de charge et attendez le signal sonore.</li></ul>
L'application ne parvient pas à scanner le code QR du robot.	Le code QR sur le robot n'est pas net ou endommagé.	<p>Pour ajouter un appareil dans l'application EZIclean :</p> <ul style="list-style-type: none"><li>- Sélectionnez "Ajouter un appareil" dans l'application.</li><li>- Méthode 1 : Choisissez "Ajouter par modèle" et sélectionnez votre appareil.</li><li>- Méthode 2 : Choisissez "Ajouter un appareil à proximité" pour rechercher les appareils à proximité et les ajouter.</li></ul>

# Maintenance et entretien

## Questions fréquemment posées

Description des problèmes	Raisons possibles	Méthodes de résolution
Le robot ne répond pas.	Verrouillage enfant activé.	<ul style="list-style-type: none"><li>- Maintenez le bouton  de l'appareil enfoncé pendant 3 secondes pour désactiver le verrouillage enfant. Après la désactivation, le robot émettra un signal vocal.</li><li>- Dans les paramètres avancés de l'application, appuyez sur le bouton de verrouillage enfant pour le désactiver. Le robot émettra un signal vocal.</li></ul>
1.Impossible de nettoyer la serpillière -1	<ul style="list-style-type: none"><li>-Réservoir d'eau propre vide</li><li>-Réservoir d'eau usée plein</li></ul>	<ul style="list-style-type: none"><li>- Remplissez le réservoir d'eau propre.</li><li>- Videz le réservoir d'eau usée.</li></ul>
2.Impossible de nettoyer la serpillière - 2	Le réservoir d'eau propre du module d'auto-nettoyage (en option) est défectueux	Vérifiez si le tuyau d'eau propre est correctement connecté. Assurez-vous que la vanne à trois voies de l'eau propre est ouverte.
3.Impossible de nettoyer la serpillière -3	<ul style="list-style-type: none"><li>Filter du réservoir d'eau usée mal installé.</li><li>Réservoir d'eau usée défectueux.</li></ul>	Vérifiez si le filtre du réservoir d'eau usée du module d'auto-nettoyage est correctement installé. Vérifiez si le tuyau d'eau usée est dégagé. Retirez le filtre du réservoir d'eau usée du module d'auto-nettoyage, nettoyez-le et réinstallez-le.
Fuite de poussière pendant le fonctionnement du robot	L'ouverture du bac à poussière est obstruée par un objet	Nettoyez les débris à la sortie du bac à poussière

D'autres conseils de dépannage peuvent être trouvés dans les notifications Push de l'application.

# Déclaration

## Paramètres du produit

Éléments	Paramètres
Dimensions de la station de base	340 × 400 × 560 mm
Dimensions de l'appareil entier	325 × 325 × 99 mm
Tension nominale	14.4 V ===
Capacité de la batterie	5200 mAh lithium-ion
Capacité du bac à poussière	0.27 L
Poids total de l'appareil	Environ 14.5 kg

Éléments	Paramètres
Type de charge	Automatique
Model	RW10-X CH8406



## Tips

1. The charging time may be extended in the following situations: a. When charging in a location where the room temperature exceeds 30 degrees Celsius; b. When charging immediately after stopping operation.
2. Regardless of the duration of use, please recharge after the cleaning is complete.
3. When not charging, it is recommended to unplug the power plug in a timely manner.
4. If your machine is not used for a long time (more than 2 months), please unplug the power plug. However, to ensure battery life, it needs to be fully charged once every 2 months.
5. During the charging process, the body or power adapter may generate heat, which is a normal phenomenon. Please feel free to use it.

- When the wireless network password used in your home changes or when you replace the router, the robot vacuum cleaner will appear offline on the app. However, you can reconnect it by reconfiguring the network without changing the EZIclean App account.
- If someone else wants to control the same robot vacuum cleaner using the app, the homeowner can invite them to join the household through the app. The invited member must have already downloaded the EZIclean App and registered an account.
- If there is a change in the EZIclean App account, old users can delete the device on the mobile app. New users can then follow the network configuration guide to set up the device. If old users haven't deleted the device from the mobile app, it will be automatically removed when new users successfully set up the network.
- Please avoid placing the robot vacuum cleaner near heat sources, radiation, or burning cigarettes. It is strictly prohibited to suck in the following substances:
  1. All liquids such as water and solvents;
  2. Building dust and debris such as lime and cement dust;
  3. Heat-generating objects such as unextinguished carbon and cigarettes;
  4. Sharp fragments such as glass;
  5. Flammable and explosive materials such as gasoline or alcohol products.
- Only authorized technicians are allowed to dismantle this product; self-disassembly of this product is strictly prohibited.

When removing the battery, please follow these steps:

1. Turn off the robot vacuum cleaner;
2. Unscrew the screws of the battery cover plate;
3. Remove the battery cover plate;
4. Unplug the connector plug of the battery and remove the battery.

- It is strictly prohibited for children, individuals with disabilities, or those lacking common sense and experience in using household appliances to use this product without guidance from a designated person.
- This product is for indoor household use only; do not use it outdoors.
- Your robot vacuum cleaner is an electrical appliance and must be used under normal conditions. Do not touch the power cord, socket, or power adapter with wet hands.
- Empty the dustbin before use when it is full.
- Disconnect the power when cleaning, repairing, or temporarily not using the robot vacuum cleaner.
- Avoid submerging the robot vacuum cleaner in water, getting close to heating appliances, or exposing it to direct sunlight to prevent fire.
- Only use the power adapter provided in the original packaging; using other adapters may damage the product.
- Users are not allowed to arbitrarily replace the button batteries inside the machine. If battery replacement or disposal is required, do not dispose of it with household waste. Please contact the after-sales department for proper handling.
- Remove the battery from the machine before discarding it.
- Ensure that the product is not connected to power when removing the battery.
- Please recycle the discarded batteries safely.
- Do not touch conductors with the electrodes or plugs to prevent short circuits.
- Before using this product, remove all fragile items (such as glassware, lamps, etc.) from the floor and items that may entangle the side brush, air inlet, and drive wheel (such as wires, curtains, and various winding materials).
- Do not place the product in places where it may fall easily (such as on tables and chairs).
- The product may not function properly under strong light.
- Do not excessively bend the wires or place heavy or sharp objects on the machine.
- Do not add laundry powder, detergent, cleaner, disinfectant, hand sanitizer, unknown oily liquids, or alkaline substances to the base station water tank to avoid unknown damage.
- If the product is a waterproof product, discharge the water when it is not in use for a long time or when there is a power outage in low-temperature weather.

# Responsibility Statement and Safety Information

## Safety Information

Before using the product described in this product manual, please read and adhere to the following precautions to avoid dangerous situations and ensure the normal operation of the product.

## Operating Environment and Maintenance

- Only authorized technicians are allowed to dismantle this product. It is not recommended for users to disassemble the product themselves.
- This product should only be used with the factory-provided power adapter. The use of other adapters may result in damage to the product.
- Do not touch wires, sockets, or power adapters with wet hands.
- Do not allow curtains, various winding materials, or parts of the body to get caught in the product's drive wheel.
- Keep the product away from cigarettes, lighters, or other open flames.
- If cleaning is required, please clean the product after charging is complete.
- Do not excessively bend wires or place items or sharp objects on the machine.
- This product is for indoor household use only; do not use it outdoors.
- This product is prohibited from bearing weights.
- Do not use this product in damp environments (such as bathrooms).
- Before using this product, remove all fragile items from the floor (such as glassware, lamps) and items that may entangle the side brush and suction channel (such as wires, paper, curtains, etc.).
- Do not place the product in places where it may fall easily (such as on tables and chairs).
- If the power cord is damaged, for safety reasons, it must be replaced by a professional from the manufacturer, their repair department, or a similar department.

- During transportation or when not using the product for an extended period, please turn off the machine.
- Before charging, carefully check whether the power adapter is properly connected to the socket.
- To prevent tripping hazards, inform other occupants of the room when the product is in operation.
- Empty the dustbin before using the product if it is full.
- The operating environment temperature for this product ranges from 0°C to 40°C.
- Do not use this product in high-temperature environments.
- Before disposing of the product, please contact after-sales service personnel to remove the battery from the machine.
- Please ensure proper disposal of old batteries by recycling them safely.

## Children's Health

The product described in this manual is not a toy for children. Children should use this product under adult supervision. The product may contain small parts and accessories, so please keep the product and accessories out of the reach of children to prevent them from unintentionally disassembling or damaging the product or accessories, or swallowing small parts, which could lead to choking or other dangers.

## Charger Safety

When not charging or when not in use for an extended period, please unplug the charger from the power outlet and disconnect it from the product.

Do not use chargers that are already damaged or suspected of being damaged, or have been exposed to moisture, dampness, or rain to prevent electric shock or fire.

## Product Introduction

### Component Introduction

#### Robot Main View (Closed Cover)

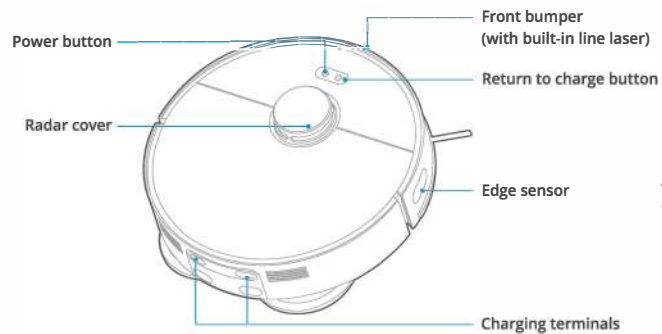

#### Robot Bottom View

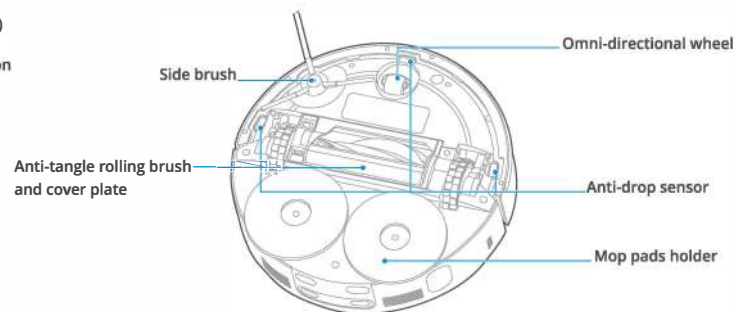

#### Robot Main View (Open Cover)

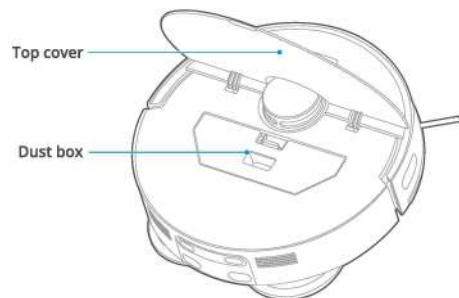

# Product Introduction

## Component Introduction

### Base Station Front View

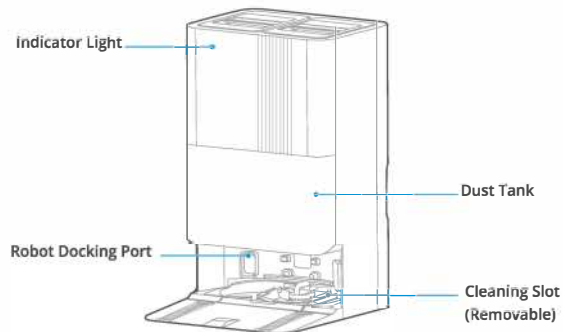

### Base Station Rear View

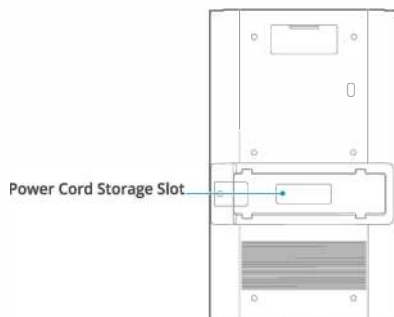

### Base Station Top View

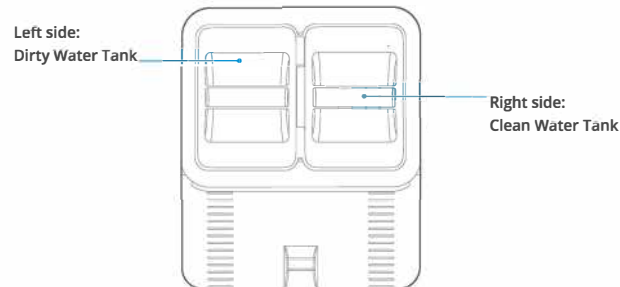

### Docking Port

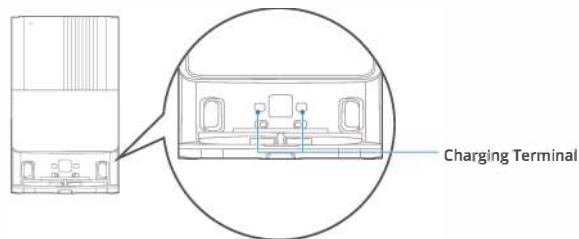

# Product Introduction

## Accessories List

**Side Brush x1**

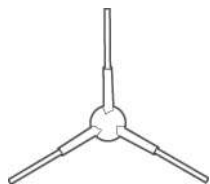

**Base Ramp Extension Plate x1**



**Dust Bag x1**  
(already installed on the base station)

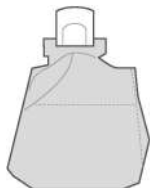

**Mops x2**

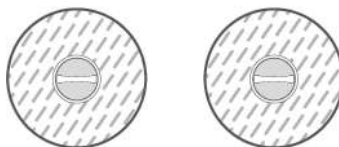

**Mop pads holder X2**

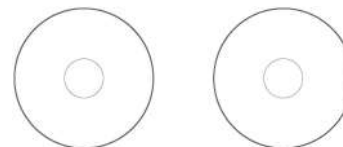

# Product Installation

## Base Station Placement

1. Please place the base station against the wall on a hard surface, ensuring there is at least 8cm of space on both sides and a clear area of at least 1.2m in front.
2. Plug the power cord into the socket, and neatly wrap any excess wire into the back wire groove of the base station to avoid interfering with the operation of the robot.

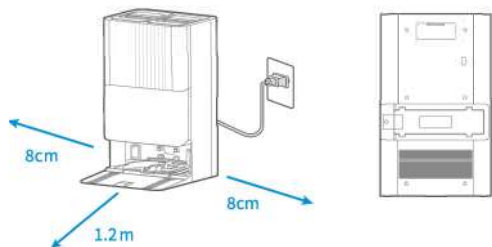

### Note

1. Avoid direct sunlight.
2. Do not use stickers or other objects to cover the signal transmission area of the base station.



3. Do not place the base station on soft surfaces such as carpets.

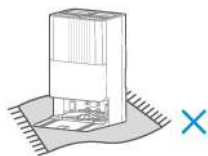

4. Ensure that the charging area is dry.



## Preparing/Emptying

1. To add clean water, please remove the right-side clean water tank, open the top cover, add clean water, and then place it back into the base station.

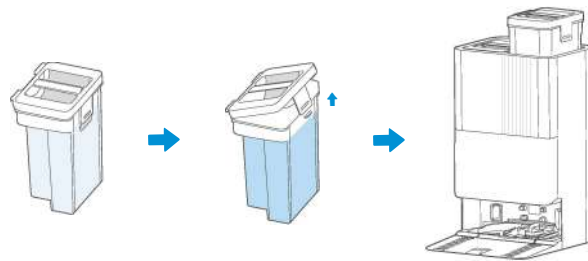

### Note

Please do not add laundry detergent, laundry soap, disinfectants, hand soap, unknown oily liquids, or acidic or alkaline substances to the water tank to avoid causing unknown damage.

2. To empty the dirty water, please remove the left-side dirty water tank, open the lid latch, and then tilt the tank to pour out the dirty water.

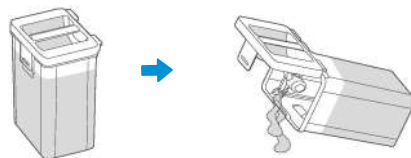

## Product Installation

### Installing the Side Brush

1. Press the side brush firmly into the slot until you hear a "click" sound, indicating that the installation is complete.

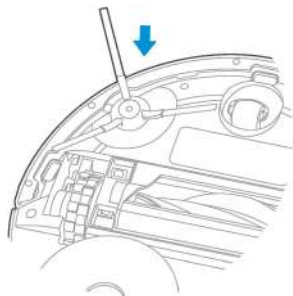

2. To remove the side brush, turn the robot vacuum cleaner upside down, grip the rubber-coated legs of the side brush with both hands (be careful not to forcefully pull or tug on the bristles), and pull it out.

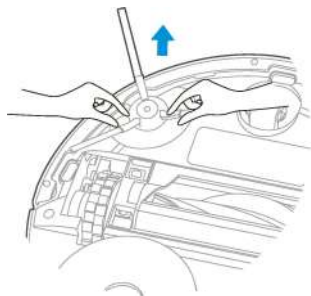

### Installing the Mop pads

1. First, smoothly attach the mop pads to the mop pads holder.



2. Align the center of the holder with the installed mop cloth and mount it onto the main unit.

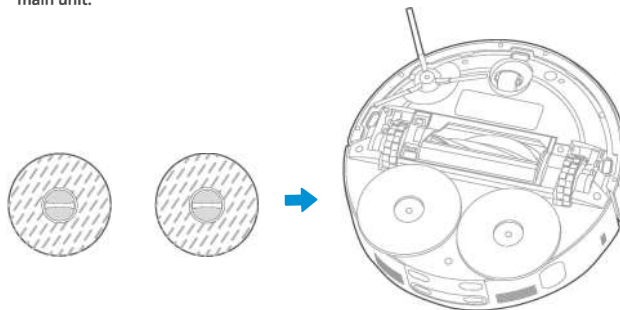

### Friendly Reminder

The mop pads are already installed on the mop pads holder for the first-time use.

# Smart Operation

## Power On and Charging Instructions

Connect the power supply to the base station, press and hold the  button on the robot for three seconds to turn it on, wait for the power indicator light to stay on steadily, then place the robot on the base station for charging as shown in the diagram. Keep the robot in a charged state for convenient daily use.

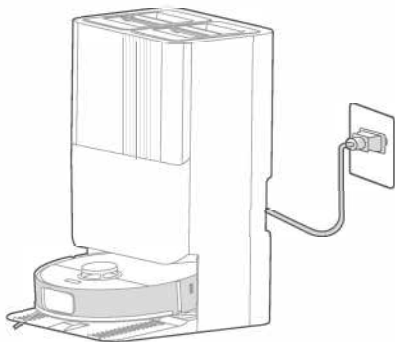

### Note

1. When manually inserting, ensure that the charging terminals are facing inward.
2. Before the initial cleaning, please ensure that the robot's battery is fully charged to 100%.

## Friendly Reminder

For the initial use, it is recommended to manually place the robot into the base station. The robot will automatically power on.

## Environment Preparation

Before starting the cleaning process, clear the floor of any scattered wires, hard objects, sharp items (such as nails, glass), and other debris. Also, move away any items that are easily tipped over, fragile, valuable, or potentially hazardous. This helps to avoid entanglement, obstruction, dragging, or collision by the robot, which could lead to personal or property damage.

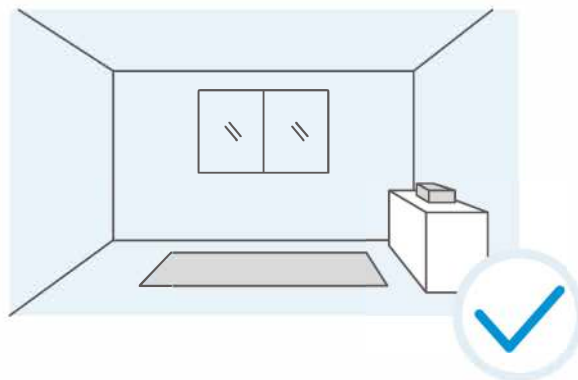

# Smart Operation

## Networking

### 1. Downloading the App:

Search for "EZIclean" in the app store or scan the QR code below to download and install the EZIclean App.



Download the app & activate product

### 2. Adding the device according to the App prompts:

1) Ensure that your smartphone is connected to your home Wi-Fi network and that the Bluetooth on your phone is turned on. Ensure that your phone is connected to your home Wi-Fi network. Click the "+" icon in the upper right corner of the APP homepage, then click "Add Device" or "Scan."



3) Follow the instructions provided by the App until the App prompts that the connection is successful.

### Note

1. The EZIclean App supports iOS 13.0 and above, as well as Android 8.0 and above mobile operating system versions. You can check the mobile system version in "Settings - About Phone" on your phone.
2. This model does not support routers with WEP encryption.
3. The home wireless network name and password cannot contain Chinese characters or space symbols.
4. When configuring the robot vacuum cleaner network, follow the prompts on the App. This product only supports 2.4GHz Wi-Fi communication. When selecting the current home Wi-Fi network, make sure to choose the 2.4GHz network. (For more details, refer to the manual.)
5. The robot vacuum cleaner must use a wireless network during setup. After setup is successful, you can operate the EZIclean App in the wireless network/mobile network environment to remotely control the robot vacuum cleaner.

## Friendly Reminder

Software and products are continuously updated, and other versions may have differences in the interface compared to the current version. Please refer to the operation prompts of the latest version for accurate guidance.

# Smart Operations

## Robot Usage

### Start Working

When the robot is powered on, briefly press the " " button on the robot to begin operation.

### Pause Operation

While the robot is working, briefly press any button on the robot's body to pause its operation.

### Resume Operation

If the robot is paused, briefly press the " " button on the robot to continue its operation.

### Power Off

While the robot is powered on, press and hold the " " button on the robot for 3 seconds to turn it off.

### Return to charge

While the robot is powered on, briefly press the " " button on the robot to make it return to the base station from its current position for recharging.

### Child Lock(Button Lock)

Users can activate the child lock function by pressing and holding the " " button on the robot's body for 3 seconds or by using the app. When the child lock is enabled, the buttons on the robot and base station will be disabled, and operation can only be done through the app to prevent pets or children from accidentally pressing buttons.

To deactivate the child lock, press and hold the " " button for 3 seconds or use the app to disable it in the "More" settings. After deactivation, the robot will emit a voice prompt indicating that the child lock has been turned off.



## Restore Factory Settings

Hold down both the power button and the return to charge button for 7 seconds to reset to factory settings.

### Note

1. This product is designed for indoor use only. Do not use it for outdoor cleaning.
2. Do not immerse the robot in water, as it may cause short circuits or electrical damage.

## Button Operations for the Robot

Button	Operation	Function
	Long press for 3 seconds	Power on/off
	Short press once	Start cleaning
	When the robot is on standby outside the clean station, short press once	Return to charge
	When the robot is inside the clean station, short press once	Start dust collection
	When the robot is inside the clean station, short press twice consecutively	Start mop cleaning
	When the robot is on standby outside the clean station, short press twice consecutively	Start spot cleaning
	Long press for 3 seconds	Enable/disable child lock
	Long press for 15 seconds	Force hardware power off
	Long press simultaneously for 3 seconds	Enter network configuration mode
	Long press simultaneously for 7 seconds	Restore factory settings

# Smart Operations

## Robot Usage

### Robot Light Effects Explanation

Indicator Light	Light Effects	Meanings
 Indicator Light	Off	Power Off/Sleep/Do Not Disturb
	White Gradual Brightening	Powering On
	Solid White	Normal Status
	White Breathing	Repositioning/Charging/Drying
	Solid Red	Low Battery
	Red Flashing	Fault
	White Flashing	Networking
Networking indicator light	Off	Power Off/Sleep/Do Not Disturb
	White Gradual Brightening	Powering On
	Solid White	Normal Status
	Red Flashing	Fault

This appliance can be used by children aged from 8 years and above and persons with reduced physical, sensory or mental capabilities or lack of experience and knowledge if they have been given supervision or instruction concerning use of the appliance in a safe way and understand the hazards involved. Children shall not play with the appliance. Cleaning and user maintenance shall not be made by children without supervision.

## Base Usage

### Cleaning Mop

To ensure effective mopping, the robot defaults to returning to the base station to clean the mop every 10 minutes of cleaning. Alternatively, users can manually adjust the mop cleaning frequency in the app according to their needs. After completing a mopping task and returning to the base station, the robot will also automatically clean the mop (which takes a little longer).

### Drying

After completing a mopping task and returning to the base station, the mop will undergo an automatic drying process (by default using hot air, but can be changed in the app settings). Users can manually control the start/stop of the mop drying in the app.

### Dust Collection

During or after the cleaning task, the robot will return to the base station for automatic dust collection. Users can manually initiate a dust collection task in the app, or adjust the dust collection frequency in the base station settings. Ensure that the dust bag in the base station is properly installed and not full.

#### Note

1. Do not forcibly remove the robot during the mop cleaning process.
2. Do not move the base station while the robot is cleaning.

### Tip

For optimal cleaning performance, it's recommended to let the robot start from the base station during the initial use.

# Smart Operation

## App Usage

For more robot functions, please access the device settings in the EZIclean app.

## Friendly Reminder

The software and product features are continuously updated, and the interface may vary in different versions. Please refer to the latest version of the app for actual functions.

App Feature List	
Basic Functions	Whole-House Cleaning
	Room Cleaning
	Area Cleaning
	Return to Charging
Cleaning Preferences	Suction Power
	Cleaning Frequency
	Mop Dampness
Cleaning Modes	Vac Only
	Mop Only
	Vac & Mop Combined
	Vac First, Mop Later

Base Station Settings	Wash Interval
	Dust Collection Frequency
Floor Cleaning Settings	Carpet Cleaning Mode
	Carpet Boost
	Extra Coverage for Corners
Base Station Operations	Dust Collection
	Mop Cleaning
	Drying Mop
Map Functionality	Customized No-go Zones
	Room Editing
	Map Management
More Function Settings	Cleaning Records
	Scheduled Cleaning
	Voice Settings
	Consumable Status
	Child Lock
	Call Robot

# Smart Operation

## Parts and Maintenance Instructions

To keep the main unit in good condition, it is recommended to follow the daily maintenance steps outlined in the table below

Parts	Cleaning Frequency	Replacement Frequency
Base station cleaning trough	Once every 1-2 weeks	/
Anti-tangle main brush	Once every 2 weeks	Every 6-12 months
Side brush	Once every 2 weeks	Every 3-6 months
Dustbox	As needed	/
Dustbox filter	Once every 2 weeks	Every 3-6 months
Mop	/	Every 1-3 months
Drive wheel	Once a month	/
Sensors		
Dust bag	/	Approximately every 2.5 months or as needed

## Dustbox and Filter Maintenance

1. Open the cover on the robot and press the dustbox release button to remove the dustbox. Detach the dustbox filter from the latch and empty the dust from the dustbox.

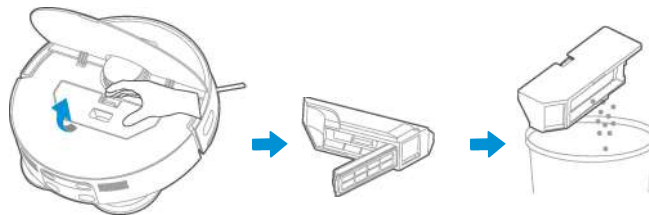

2. The dustbox filter can be washed with water. After washing, allow it to air dry before placing it back into the dustbox.

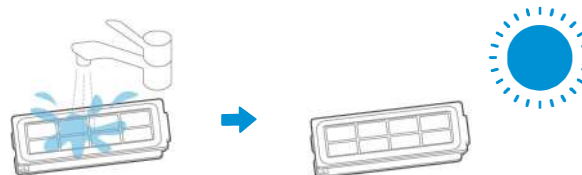

## Reminder

To ensure the effectiveness of the filter, it is recommended to regularly clean and replace the filter.

# Maintenance and Care

## Roller Brush Maintenance

1. Press the release button on the left side cover and lift it to remove the anti-tangle rolling brush and cover.

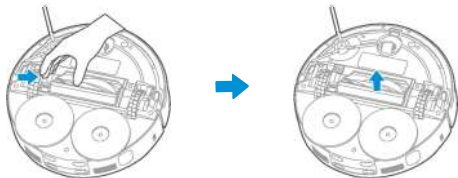

2. Use a suitable tool to clean the hair or threads tangled on the rolling brush, then use a soft cloth to clean the rolling brush and cover.

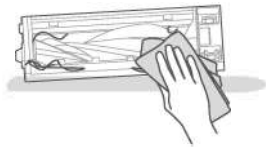

3. Rinse the rolling brush with water and let it dry. After cleaning, reinstall the anti-tangle rolling brush onto the robot for use.

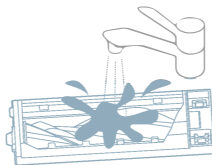

## Sensor maintenance

1. Wipe the transmissive window of the line laser.

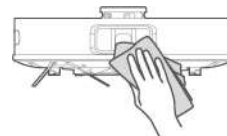

2. Wipe the anti-fall sensor.

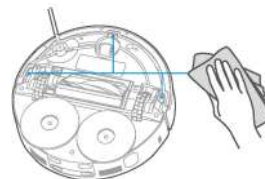

3. Wipe the edge sensor.



## Maintenance and Care

### Base cleaning

1. Gently press the central latch on the base of the station and pull up to remove the cleaning tray.

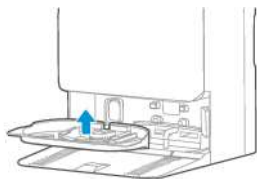

2. Rinse the cleaning tray with clean water, allow it to dry, then place it back into the base and reattach the station.

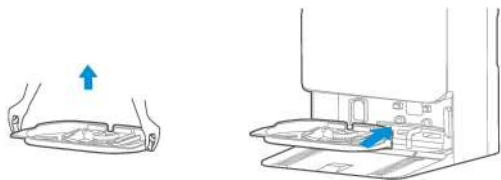

### Cleaning the drive wheel

Rotate the drive wheel back and forth to remove any foreign objects, then clean it with a soft cloth.

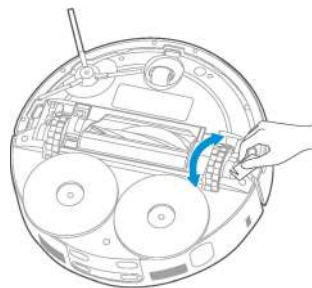

### Cleaning the side brush

Remove the side brush; use an appropriate tool to clean off the dust.

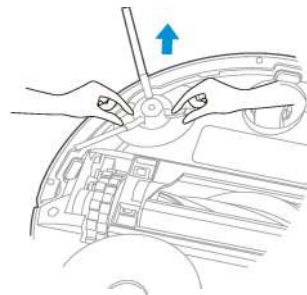

# Maintenance and Care

## Replacing Dust Bags

1. Remove the Dust Tank cover.

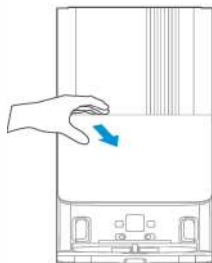

2. Pull outward to remove the dust bag.

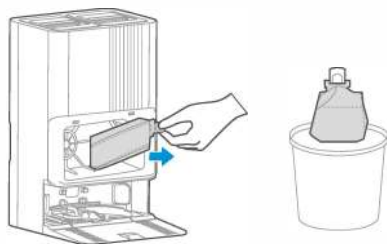

3. Use a soft dry cloth to wipe the dust bin area.



4. Install the new dust bag and replace the Dust Tank cover.

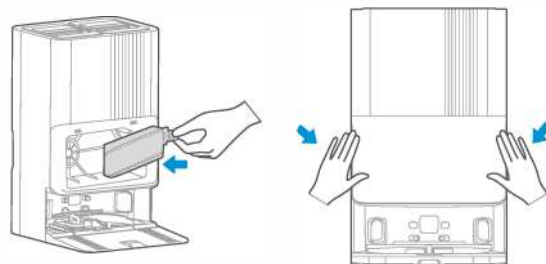

Friendly reminder: The black cotton on the left side of the Dust Bag is the filter cotton. Please do not remove or discard it.

# Maintenance and Care

## Frequently Asked Question

Description of problems	Possible Reason	Solution
The robot cannot charge	The robot is not in contact with the charging terminal	<ul style="list-style-type: none"> <li>- Place the robot directly in front of the base station and press the "Return to charge" button</li> <li>- Manually push the robot backward into the charging dock and confirm hearing the announcement "Charging started"</li> </ul>
The robot cannot return to charging	The placement of the base station is unreasonable	For more details, refer to the "Placement of the base station" section in the user manual
The robot is trapped	<ul style="list-style-type: none"> <li>- The robot is entangled or stuck with wires or debris on the ground.</li> <li>- The side brush or main brush is stuck, preventing the robot from moving normally.</li> <li>- The robot is stuck by obstacles.</li> </ul>	<ul style="list-style-type: none"> <li>- Clear any scattered wires or debris on the floor</li> <li>- Remove any debris jamming the main brush/side brush, then restart the robot on a level surface</li> <li>- Clear obstacles or set up custom no-go zones in the App</li> </ul>
Stopped working or returned to charging before completing cleaning	The robot has low battery	<ul style="list-style-type: none"> <li>- Instruct the robot to return to its base station</li> <li>- Enable the resume cleaning feature in the App, and the robot will automatically continue cleaning once it has sufficient battery power</li> </ul>
Not cleaning according to the scheduled time	<ul style="list-style-type: none"> <li>- The cleaning schedule in the App has been turned off.</li> <li>- The robot is in "Do Not Disturb" mode</li> </ul>	<ul style="list-style-type: none"> <li>- Reschedule the cleaning appointment in the App</li> <li>- Turn off the "Do Not Disturb" mode or adjust its time settings</li> </ul>
The robot is hanging	The left or right wheels are suspended	Restart the robot on a level surface.
The robot moves backward	<p>The protective cover of the navigation module is stuck.</p> <ul style="list-style-type: none"> <li>- There are obstacles in front of the robot's path.</li> <li>- The bumper is stuck.</li> <li>- The anti-drop sensor is dusty</li> </ul>	<ul style="list-style-type: none"> <li>- Gently tap the protective cover to remove any foreign objects.</li> <li>- Promptly clear any obstacles.</li> <li>- After clearing obstacles or foreign objects, gently tap the bumper.</li> <li>- Clean any dust or dirt from the anti-drop sensor lens promptly.</li> </ul>

# Maintenance and Care

## Frequently Asked Question

Description of problems	Possible Reason	Solution
Robot has no voice	Voice settings set to mute or low volume	Increase the volume in the app
Delayed response in App operation	<ul style="list-style-type: none"> <li>- Network congestion</li> <li>- Poor wireless network signal reception on the phone</li> <li>- Insufficient network bandwidth</li> </ul>	<ul style="list-style-type: none"> <li>- Restart the router to reduce the number of connected users</li> <li>- Check the settings on the phone itself</li> <li>- Increase network bandwidth</li> </ul>
App displays device offline	<p>Please check the following:</p> <ul style="list-style-type: none"> <li>- Phone not properly connected to the network</li> <li>- Router not functioning properly</li> <li>- Wireless network configuration on the device cleared</li> <li>- Wireless network password changed or network replaced</li> <li>- Robot automatically shuts down due to low battery</li> </ul>	<p>Please try the following solutions:</p> <ul style="list-style-type: none"> <li>- Reconnect the phone to the network</li> <li>- Restart the router</li> <li>- Add a new appliance in the app</li> <li>- Hold down both the power button and the return to charge button for 3 seconds to enter network configuration mode.</li> <li>- Follow the instructions on the phone to re-add the device</li> <li>- Dock the robot to the base station and listen for the prompt "Start charging"</li> </ul>
App cannot scan robot's QR code	Robot's QR code is unclear or damaged	<p>Access the EZIclean app — Add device</p> <p>Method 1: Select "Add by model" and find the corresponding device</p> <p>Method 2: Select "Nearby devices" and search for nearby devices to add</p>

For further troubleshooting guidance, please refer to the push notifications in the app.

# Maintenance and Care

## Frequently Asked Question

Description of problems	Possible Reason	Solution
Robot unresponsive	Child lock activated	<ul style="list-style-type: none"> <li>- Long press the main unit's  button for 3 seconds to disable child lock, the robot will announce "Child lock disabled" after deactivation.</li> <li>- In the App's "More Settings," tap the child lock toggle button to deactivate it. After deactivation, the robot will announce "Child lock disabled."</li> </ul>
Unable to clean mop - 1	<ul style="list-style-type: none"> <li>- Clean Water Tank empty</li> <li>- Dirty Water Tank full</li> </ul>	<ul style="list-style-type: none"> <li>- Refill the water tank by removing it.</li> <li>- Empty the dirty water tank.</li> </ul>
Unable to clean mop - 2	The fresh water tank of the automatic up-and-down water module (optional) is abnormal.	<p>Check if the fresh water pipe is connected smoothly.            Confirm that the three-way valve switch of the fresh water is opened.</p>
Unable to clean mop - 3	The sewage tank filter box of the automatic up-and-down water module (optional) is improperly installed; or the sewage tank of the automatic up-and-down water module (optional) is abnormal.	<p>Check whether the sewage tank filter box of the automatic up-and-down water module is installed properly;            Check if the sewage pipe is connected smoothly;            Remove the sewage tank filter box of the automatic up-and-down water module, clean the filter box, and install it in place.</p>
Robot leaks dust during operation	object obstructing the dust box inlet	Remove any objects from the dust box outlet.

# Declaration

## Product Parameters

Item	Parameters
Base Size	340 × 400 × 560 mm
Overall Size	325 × 325 × 99 mm
Rated Voltage	14.4 V $\text{DC}$
Battery Capacity	Lithium-ion 5200 mAh
Dust Box Capacity	0.27 L
Overall Weight	Approximately 14.5 kg

Item	Parameters
Charging Type	Automatic Charging
Model	RW10-X CH8406

### Besoin d'aide ?

Scannez le QR code ci-dessous ou rendez vous sur notre site  
<https://shop.eziclean.com/assistance/>  
pour vous rendre dans votre espace client et bénéficier d'une  
aide approfondie.



For more details and languages please visit on our website : [www.eziclean.com](http://www.eziclean.com)

Para más información e idiomas, visite nuestro sitio web : [www.eziclean.com](http://www.eziclean.com)

Für weitere Informationen und Sprachen besuchen Sie unsere Website : [www.eziclean.com](http://www.eziclean.com)

Per ulteriori informazioni e lingue, visita il nostro sito web : [www.eziclean.com](http://www.eziclean.com)

### Enregistrer votre produit

Scannez le QR code ci-dessous pour enregistrez votre produit  
dans les 3 mois suivant l'achat ou rendez vous sur notre site  
<https://shop.eziclean.com/mon-compte/>



EZIClean® est une marque française de la société E.ZICOM® 46/48,  
rue Gay Lussac  
94430 Chennevières-sur-Marne  
[www.eziclean.com](http://www.eziclean.com)

Produit développé en France - Assemblé en Chine

**1 AN**  
de garantie  
supplémentaire  
OFFERT



\* en enregistrant votre produit dans les 3 mois suivant l'achat sur notre site internet ou par le QR code présent sur la page précédente. Garantie légale de 2 ans + 1 an offert dès l'enregistrement.

\* by registering your product on our website. Legal warranty of 2 years + 1 year offered upon registration.

\* indem Sie Ihr Produkt auf unserer Website registrieren. Gesetzliche Garantie von 2 Jahren + 1 Jahr geschenkt ab der Registrierung.

\* al registrar su producto en nuestro sitio web. Garantía legal de 2 años + 1 año ofrecido al registrarse.

\* registrando il vostro prodotto sul nostro sito web. 2 anni di garanzia legale + 1 anno gratuito alla registrazione.

\* door uw product op onze website te registreren. 2 jaar wettelijke garantie + 1 jaar gratis bij registratie.



**FR**  
Éléments  
d'emballage +  
documentation  
**SAC  
DE  
RECYCLAGE**



**FR**  
Cet appareil  
et ses accessoires  
se recyclent  
A DÉPOSER  
EN MAGASIN  
A DÉPOSER  
EN DÉCHÈTRES

Points de collecte sur [www.quefairemedesdechets.fr](http://www.quefairemedesdechets.fr)  
Privilégiez la réparation ou le don de votre appareil !