

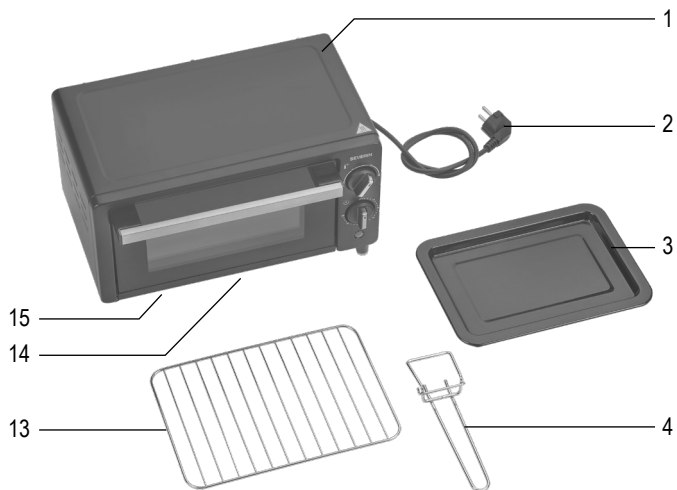

## ART.-NO. **TO 002062**

---

<b>DE</b>	Gebrauchsanleitung	Back- und Toastofen	6
<b>GB</b>	Instructions for use	Baking and Toast Oven	12
<b>FR</b>	Mode d'emploi	Four de cuisson et grille-pain	17
<b>NL</b>	Gebruiksaanwijzing	Bak- en toastoven	23
<b>ES</b>	Instrucciones de uso	Horno y tostador	29
<b>IT</b>	Manuale d'uso	Forno di cottura e tostatura	35
<b>DK</b>	Brugsanvisning	Brød- og toastovn	41
<b>SE</b>	Bruksanvisning	Bak- och toastugn	46
<b>FI</b>	Käyttöohje	Leivonta- ja paahtouuni	51
<b>PT</b>	Manual de instruções	Forno elétrico para assar e torrar	56
<b>PL</b>	Instrukcja obsługi	Mini piekarnik	62
<b>GR</b>	Οδηγίες χρήσεως	Φούρνος ψησίματος και Φρυγανιέρα	68



<b>Technische Daten / Technical Data / Caractéristiques techniques / Technische gegevens /  Datos técnicos / Dati tecnici / Tekniske data / Tekniska data / Tekniset tiedot /  Dados técnicos / Dane techniczne / Τεχνικά χαρακτηριστικά</b>	
Art.Nr. / Item no. / Art. n° / Art.nr. / Nr. ° Art. / Num. art. / Artikelnr. / Art.nr. / Tuotenro / N.° Art.° / Nr art. / Αρ. πρ.	TO 002062
Leistungsaufnahme / Power consumption / Puissance absorbée / Stroomverbruik / Consumo de energía / Potenza assorbita / Strømforbrug / Prestandaupptagning / Ottoteho / Consumo energético / Pobór mocy / Ισχύς εισόδου	800 W
Spannung, Frequenz / Voltage, Frequency / Tension, Fréquence / Spanning, frequentie / Tensión, frecuencia / Tensione, Frequenza / Spænding, Frekvens / Spänning, Frekvens / Jännite, taajuus / Tensão, frequência / Napięcie, częstotliwość / Τάση, Συχνότητα	220 – 240 V~ 50-60 Hz
Schutzklasse / Protection class / Classe de protection / Veiligheidsklasse / Grado de protección / Classe di protezione / Beskyttelsesklasse / Skyddsklass / Kotelointiluokka / Classe de proteção / Stopień ochrony / Κατηγορία προστασίας	I
Gewicht / Weight / Poids / Gewicht / Peso / Peso / Vægt / Vikt / Paino / Peso / Waga / Βάρος	3,2 kg
Maße Gerät (B X T X H) / Appliance dimensions (W x D x H) / Dimensions de l'appareil (L x P x H) / Afmetingen apparaat (B X D X H) / Dimensiones del aparato (an x prof x al) / Dimensioni del dispositivo (L x P x A) / Apparätets mål (B X D X H) / Enhetens mått (B X D X H) / Laitteen mitat (L x S x K) / Dimensões do aparelho (L x P x A) / Wymiary urządzenia (szer. x gł. x wys.) / Διαστάσεις συσκευής (Π X Β X Υ)	36,6 x 26,2 x 20,3 cm
Volumen Backraum / Oven cavity volume / Capacité du four / Volume van de bakruimte / Volumen de la cámara de cocción / Volume del vano cottura / Bagekammerets volumen / Bakkammarens volym / Paistotilan tilavuus / Volume da câmara de cozedura / Objętość komory pieczenia / Όγκος θαλάμου ψησίματος	9 l

Technische Informationen zu den Betriebszuständen gemäß Ökodesign-Anforderungen (EU-Verordnung 2023/826) können mit dem QR-code oder unter dem Link '<https://severin.com/de-de/oekodesign-richtlinie/>' abgerufen werden.

Technical information on the operating states in accordance with ecodesign requirements (EU Regulation 2023/826) can be accessed using the QR code or at the link '<https://severin.com/de-de/oekodesign-richtlinie/>'.

Les informations techniques sur les états de fonctionnement conformément aux exigences d'écoconception (règlement européen 2023/826) peuvent être consultées avec le code QR ou sous le lien « <https://severin.com/de-de/oekodesign-richtlinie/> ».

Technische informatie over de bedrijfstoestanden volgens de eisen in overeenstemming met de vereisten voor ecologische ontwerpen (EU-verordening 2023/826) kan worden opgevraagd met de QR-code of via de link '<https://severin.com/de-de/oekodesign-richtlinie/>'.

Puede acceder a la información técnica relativa a los estados de funcionamiento, conforme a los requisitos de diseño ecológico (Reglamento de la UE 2023/826) con el código QR o en el enlace « <https://severin.com/de-de/oekodesign-richtlinie/> ».

Le informazioni tecniche sulle condizioni di funzionamento in conformità con i requisiti di progettazione ecocompatibile (Regolamento UE 2023/826) sono disponibili scansionando il codice QR o al link '<https://severin.com/de-de/oekodesign-richtlinie/>'.

Tekniske oplysninger om driftsbetingelserne i henhold til krav til miljøvenligt design (EU-forordning 2023/826) kan hentes med QR-koden eller via linket '<https://severin.com/de-de/oekodesign-richtlinie/>'.

Teknisk information om driftsförhållandena enligt de ekologiska designkraven (EU-förordning 2023/826) kan hämtas med QR-koden eller under länken '<https://severin.com/de-de/oekodesign-richtlinie/>'.



Ekosuunnitteluvaatimusten (EU:n asetus 2023/826) mukaiset tekniset tiedot käyttöolosuhteista voidaan hakea QR-koodilla tai linkistä '<https://severin.com/de-de/oekodesign-richtlinie/>'.

As informações técnicas sobre os estados de funcionamento de acordo com os requisitos de conceção ecológica (regulamento UE 2023/826) podem ser acedidas utilizando o código QR ou através da ligação '<https://severin.com/de-de/oekodesign-richtlinie/>'.

Informacje techniczne dotyczące warunków pracy zgodnie z wymogami ekoprojektu (rozporządzenie UE 2023/826) można uzyskać za pomocą kodu QR lub pod linkiem '<https://severin.com/de-de/oekodesign-richtlinie/>'.

Οι τεχνικές πληροφορίες για τις συνθήκες λειτουργίας σύμφωνα με τις απαιτήσεις οικολογικού σχεδιασμού (Κανονισμός ΕΕ 2023/826) μπορούν να ανακτηθούν με τον κωδικό QR ή στη σύνδεση '<https://severin.com/de-de/oekodesign-richtlinie/>'.



## Back- und Toastofen

**Liebe Kundin, lieber Kunde,**  
die Gebrauchsanweisung sorgfältig vor der Benutzung des Gerätes lesen und für den weiteren Gebrauch aufbewahren. Das Gerät darf nur von Personen benutzt werden, die mit den Sicherheitsanweisungen vertraut sind.

### Anschluss

Das Gerät nur an eine vorschriftsmäßig installierte Schutzkontaktsteckdose anschließen. Die Netzspannung muss der auf dem Typenschild des Gerätes angegebenen Spannung entsprechen. Das Gerät entspricht den Richtlinien, die für die CE-Kennzeichnung verbindlich sind.

### Aufbau

1. Gehäuse
2. Anschlussleitung mit Netzstecker
3. Backblech
4. Griff für Backblech und -rost
5. Gerät geöffnet
6. Temperaturregler
7. Timer
8. Kontrollleuchte
9. Tür mit Türgriff
10. Heizelement (unten)
11. 2 verschiedene Einschub-Schienen
12. Heizelement (oben), verdeckt
13. Backrost
14. Typenschild (Geräteunterseite)
15. Geräteboden

### Sicherheitshinweise

-  **Warnung!** Dieses Symbol gibt an, dass während des Betriebs des Gerätes die Temperatur der berührbaren Oberflächen sehr hoch sein kann. **Verbrennungsgefahr!**
- Das Gerät nicht bewegen, solange es heiß ist und heiße Lebensmittel enthält.
- Um Gefährdungen zu vermeiden und um Sicherheitsbestimmungen einzuhalten, dürfen Reparaturen am Gerät und an der Anschlussleitung nur durch unseren Kundendienst durchgeführt werden. Daher im Reparaturfall unseren Kundendienst telefonisch oder per Mail kontaktieren (siehe separate Garantieerklärung).

- Vor jeder Reinigung den Netzstecker ziehen und das Gerät abkühlen lassen.
- Das Gerät darf aus Gründen der elektrischen Sicherheit nicht mit Flüssigkeiten behandelt oder gar darin eingetaucht werden.
- Nach der Benutzung muss das Gerät gereinigt werden.
- Backblech und Backrost können mit einem milden, handelsüblichen Spülmittel gereinigt werden.
- Zur Reinigung die Hinweise im Abschnitt ‚Reinigung und Pflege‘ beachten.
- Das Gerät ist nicht dazu bestimmt, mit einem externen Zeitschalter oder einem separaten Fernwirksystem betrieben zu werden.
- Dieses Gerät ist für den Hausgebrauch und ähnliche Anwendungen bestimmt, wie zum Beispiel:
  - in Personalküchenbereichen in Läden, Büros und anderen Arbeitsumgebungen,
  - in landwirtschaftlichen Anwesen,
  - von Gästen in Hotels, Motels und anderen ähnlichen Unterkünften,
  - in Frühstückspensionen.
- Das Gerät kann von Kindern ab 8 Jahren und darüber sowie von Personen mit verringerten physischen, sensorischen oder mentalen Fähigkeiten oder Mangel an Erfahrung und Wissen benutzt werden, wenn sie beaufsichtigt oder bezüglich des sicheren Gebrauchs des Gerätes

unterwiesen wurden und die daraus resultierenden Gefahren verstehen.

- Kinder dürfen nicht mit dem Gerät spielen.
- Reinigung und Benutzer-Wartung dürfen nicht von Kindern ohne Beaufsichtigung durchgeführt werden.
- Kinder jünger als 8 Jahre sind vom Gerät und der Anschlussleitung fernzuhalten.
- Kinder von Verpackungsmaterial fernhalten. Es besteht u.a. Erstickungsgefahr!
- Vor der Inbetriebnahme das komplette Gerät inkl. Anschlussleitung und eventueller Zubehörteile auf Mängel und Beschädigungen überprüfen, die die Funktionssicherheit des Gerätes beeinträchtigen könnten. Falls das Gerät z.B. zu Boden gefallen ist oder an der Anschlussleitung gezogen wurde, können von außen nicht erkennbare Schäden vorliegen. In diesen Fällen das Gerät nicht in Betrieb nehmen.
- Nicht die offenliegenden Heizelemente berühren.
- Das Gerät darf nur betrieben werden, wenn der Geräteboden korrekt

geschlossen ist.

- Überhitzte Öle und Fette können sich leicht entzünden. Daher darauf achten, dass kein Fett, z.B. durch ein überfülltes Backblech, auf die eingeschalteten Heizelemente tropft.
- Nur das Original-Zubehör verwenden. Zubehör, das nicht vom Hersteller zugelassen ist, kann zu Gefahren für den Benutzer führen.
- Das Gerät nur unter Aufsicht benutzen.
- Das Gerät nicht im Freien benutzen oder aufbewahren.
- Keine Gegenstände auf dem Gerät ablegen.
- Es muss eine ausreichende Luftzirkulation gewährleistet sein. Daher dürfen keine Gegenstände auf das Gerät gelegt werden und zu den Wänden müssen folgende Abstände eingehalten werden:
  - Seitlich: 12 cm
  - Hinten: 12 cm
  - Oben: 60 cm
- Das Gerät darf nicht in einen Schrank eingebaut werden. Die Montage des Gerätes direkt unter einer Platte oder einem Schrank ist nicht erlaubt.
- Die Aufstellfüße des Gerätes dürfen nicht entfernt werden.
- Das Gerät nicht in der Nähe oder unterhalb von Vorhängen, Hängeschränken oder anderen brennbaren Materialien betreiben.
- Das Gerät nur auf eine hitzebeständige und spritzunempfindliche Unterlage stellen. Das Gerät nicht auf heiße Oberflächen (z.B. Herdplatten o.ä.) oder in die Nähe von offenen Gasflammen

stellen.

- Die Anschlussleitung darf heiße Geräteteile nicht berühren.
- Die Anschlussleitung nicht herunterhängen lassen.
- Das Gerät ausschalten und den Netzstecker ziehen,
  - nach jedem Gebrauch
  - bei Störungen während des Betriebes,
  - vor jeder Reinigung des Gerätes.
- Den Netzstecker nicht an der Anschlussleitung aus der Steckdose ziehen, sondern den Netzstecker anfassen. Den Netzstecker nicht mit nassen Händen anfassen.
- Wird das Gerät falsch bedient oder zweckentfremdet verwendet, kann keine Haftung für evtl. auftretende Schäden übernommen werden.

## **Vor der ersten Inbetriebnahme**

- Das Gerät auspacken und eventuelle Werbeaufkleber, Verpackungsreste und Einlagen vollständig entfernen. Das Typenschild darf nicht entfernt werden.
- Das Gerät reinigen (siehe *Reinigung und Pflege*).
- Das Gerät vor der ersten Benutzung ca. 10 Minuten auf höchster Temperatur aufheizen. Dabei kann ein leichter Geruch entstehen, der sich jedoch nach kurzer Zeit verliert. Daher für ausreichende Lüftung durch geöffnete Fenster oder Balkontüren sorgen.

## **Temperaturregler**

Mit Hilfe des Reglerknebels kann die gewünschte Temperatur (100 – 220 °C) gewählt werden.

## **Timer**

- Mit dem Timer kann eine bestimmte Einschaltdauer (max. 60 Minuten) eingestellt werden.
- Zum Abschalten des Gerätes den Knebel auf die Position **OFF** drehen.
- Zum Einstellen von Zeiten kleiner als 10 Minuten, den Knebel erst über diese Zeit hinausdrehen und dann langsam auf die gewünschte Zeit zurückdrehen.
- Nach Ablauf der eingestellten Zeit ertönt ein Signalton und die Heizelemente werden abgeschaltet.

## **Kontrollleuchte**



Die Kontrollleuchte leuchtet, solange das Gerät eingeschaltet ist. Ist der Timer abgelaufen oder wird der Timer auf die Position **OFF** gedreht, erlischt die Kontrollleuchte.

## Bedienung



- Vor jeder Inbetriebnahme sicherstellen, dass der Geräteboden korrekt geschlossen ist.
- Den Backraum bei geschlossener Tür einige Minuten aufheizen. Dazu den Reglerknebel auf die gewünschte Temperatur und den Einstellknebel des Timers auf die gewünschte Aufheizzeit stellen.
- Den Backrost/Backblech bestücken. Bei fetthaltigen oder feuchten Lebensmitteln das Backblech benutzen, damit kein Fett oder Flüssigkeit auf die Heizung tropft. Backrost/Backblech auf der gewünschten Schiene einschieben.
- Die Tür schließen, den Reglerknebel auf die gewünschte Temperatur und den Einstellknebel des Timers auf die gewünschte Garzeit einstellen.
- Nach Ablauf der eingestellten Garzeit wird das Gerät automatisch durch den Timer abgeschaltet.
- Zum vorzeitigen Ausschalten des Gerätes, den Timer auf die Position **OFF** drehen.
- Beim Öffnen der heißen Glastür nur den Türgriff benutzen.
- Bei der Entnahme des Backbleches und des Backrostes den Griff verwenden. Das heiße Backblech/-rost nur auf eine hitzebeständige Unterlage stellen.
- Nach Beendigung der Speisenzubereitung den Netzstecker ziehen.

## Garzeiten

Die angegebenen Grill- bzw. Backzeiten sind Durchschnittswerte, da jedes Grill- bzw. Backgut unterschiedlich beschaffen ist. Daher auch die Herstellerempfehlungen beachten und den Backfortschritt kontrollieren.

Speise	Temperatur / Schaltstufe	Garzeit
Pizza (tiefgekühlt)	200 °C 	9-10 Min.
Toast Hawaii	200 °C 	10-14 Min.
Baguette (tiefgekühlt)	200 °C 	14-15 Min.

## Reinigung und Pflege

- Vor jeder Reinigung den Netzstecker ziehen und das Gerät abkühlen lassen.
- Das Gerät darf aus Gründen der elektrischen Sicherheit nicht mit Flüssigkeiten behandelt oder gar darin eingetaucht werden.
- Keine scharfen und scheuernden Reinigungsmittel oder Backofenspray verwenden.
- Das Gehäuse mit einem leicht angefeuchteten Tuch reinigen.
- Backblech und Backrost können mit einem milden, handelsüblichen Spülmittel gereinigt werden.
- Zur leichteren Reinigung kann der Geräteboden geöffnet werden. Größere Mengen an Fett auf dem Blech sollten zunächst mit einem Küchentuch aufgesogen werden. Zum Öffnen das abgekühlte Gerät vorsichtig auf die Rückseite legen und den Boden mithilfe der Schraube verschieben (→  ) und öffnen. Den Geräteboden mit einem feuchten Tuch reinigen. Nach der Reinigung den Geräteboden wieder einsetzen und das Gerät aufrecht lagern.

## Ersatzteile und Zubehör

Ersatzteile oder Zubehör können bequem im Internet auf unserer Homepage [www.severin.de](http://www.severin.de) unter dem Unterpunkt „Service Center/Ersatzteleshop“ bestellt werden.

## Entsorgung



Geräte, die mit diesem Symbol gekennzeichnet sind, müssen getrennt vom Hausmüll entsorgt werden. Diese Geräte enthalten wertvolle Rohstoffe, die wiederverwertet werden können. Eine ordnungsgemäße Entsorgung schützt die Umwelt und die Gesundheit Ihrer Mitmenschen. Ihre Gemeindeverwaltung bzw. Ihr Fachhändler gibt Auskunft über die ordnungsgemäße Entsorgung.

## Baking and Toast Oven

### Dear Customer,

Before using the appliance, read the following instructions carefully and keep this manual for future reference. The appliance must only be used by persons familiar with these instructions.

### Connection to the mains supply

The appliance should only be connected to an earthed socket installed in accordance with the regulations. Make sure that the supply voltage corresponds with the voltage marked on the rating label. This product complies with all binding CE labelling directives.

### Familiarisation

1. Casing
2. Power cord with plug
3. Baking tray
4. Handle for baking tray and wire rack
5. Appliance opened
6. Temperature control
7. Timer
8. Indicator light
9. Door with handle
10. Heating element (lower)
11. Two different shelf rails
12. Heating element (upper), concealed
13. Wire rack
14. Nameplate (appliance underside)
15. Appliance base

### Important safety instructions

-  **Warning!** This symbol indicates that, during operation, the temperature of accessible surfaces may become very high. Risk of burns!
- Do not move the appliance while it is hot and contains hot food.
- In order to avoid hazards, repairs to this electrical appliance or its power cord must be carried out by our customer service. If repairs are needed, please contact our customer service department by phone or email (see separate warranty declaration).
- Before cleaning the appliance, ensure it is disconnected from the power supply and has cooled down completely.
- To avoid any risk of electric

- shock, do not clean the appliance with liquids or immerse it in a liquid.
- Always clean the appliance after use.
  - The baking tray and wire rack can be cleaned with a mild, commercially available washing-up liquid.
  - For cleaning, follow the instructions in the “*Cleaning and Care*” section.
  - This appliance is not intended to be used with an external timer or a separate remote control.
  - This appliance is intended for household use and similar applications, such as:
    - in staff kitchen areas in shops, offices and other work environments,
    - agricultural estates,
    - by customers in hotels, motels and similar establishments,
  - in establishments offering bed and breakfast.
  - The appliance may be used by children aged 8 and above, as well as by individuals with reduced physical, sensory, or cognitive capabilities, or those with limited experience or knowledge, provided they are supervised or have been instructed in the safe use of the appliance and fully understand the associated risks.
  - Children must not be permitted to play with the appliance.
  - Children must not clean the appliance or carry out general maintenance unless they are being supervised.
  - The appliance and its

## power cord must be kept well away from children under 8 at all times.

- **Caution:** Keep any packaging materials well away from children – such materials are a potential source of danger, e.g. of suffocation.
- Every time the appliance is used, the main body including the power cord as well as any attachment fitted should be checked thoroughly for any defects. Should the appliance, for instance, have been dropped onto a hard surface, or if excessive force has been used to pull the power cord, it must no longer be used: even invisible damage may have adverse effects on the operational safety of the appliance.
- Do **not** touch the heating elements.
- The appliance may only be operated when the appliance base is correctly closed.
- Overheated oil or fat may ignite. Therefore, do not overfill the baking tray; this will prevent fat from dripping onto the heating elements below.
- Only use original accessories supplied by the manufacturer. Use of non-approved accessories may pose a risk to the user.
- Do not leave the appliance unattended while in use.
- The appliance must not be used or stored outdoors.
- Do not place any objects on top of the appliance.
- Sufficient ventilation must be ensured at all times. Do not place any objects on the unit, and make sure that the following minimum distances from any wall or other object are maintained:

Side:	12 cm
Rear:	12 cm
Top:	60 cm
- The unit must not be installed inside a cupboard; when positioning the unit, also ensure that it is not placed directly underneath a shelf or any other similar object.
- The feet on the base of the unit must not be removed.
- Do not position or operate the appliance close to or underneath any wall-cupboards or hanging objects such as curtains or any inflammable materials.
- Use the appliance only on a heat-resistant, splash-proof surface. Do not position the appliance on or near hot surfaces, open flames or inflammable vapours.
- Do not allow the power cord to touch any hot parts of the appliance.
- Do not let the power cord hang free.
- Always switch off and remove the plug from the wall socket
  - after use,
  - in cases of malfunction, and
  - during cleaning.
- When removing the plug from the wall socket, never pull on the power cord; always grip the plug itself. Do not touch the plug with wet hands.
- No responsibility is accepted if damage results from improper use, or if these instructions are not complied with.

## Before using for the first time

- Unpack the appliance and remove any remaining packaging, advertising stickers and inserts. The nameplate must not be removed.
- Clean the appliance (see *Cleaning and care*).
- Before using the appliance for the first time, preheat it at the highest temperature setting for approximately 10 minutes. When the appliance is switched on for the first time, a slight smell may be emitted. This is normal and will only last for a very short time. For that reason, adequate ventilation should be ensured by opening windows or balcony doors.

## Temperature control

With the temperature control knob, the temperature can be set to the desired level (100 – 220 °C).

## Timer

- The timer can be used for selecting a cooking time (up to 60 minutes).
- To turn the appliance off, turn the timer knob to position **OFF**.
- To set a time of less than 10 minutes, turn the timer to a somewhat higher setting first and then slowly turn it back to the desired time setting.
- After the pre-programmed time has elapsed, an acoustic signal indicates that the heating elements are switched off.

## Indicator light



The indicator light stays on as long as the appliance is switched on. When the timer expires or is turned to the **OFF** position, the indicator light will switch off.

## Operation

- Before each use, ensure that the appliance base is correctly closed.
- Preheat the oven chamber for several minutes with the door closed.
- Place the food on the wire rack or baking tray. Slide the baking rack or baking tray onto the desired shelf rail.
- Close the door and set the required temperature and cooking time using the temperature and timer controls.
- After the pre-programmed cooking time has elapsed, the timer will automatically switch off the appliance.
- To switch off the appliance earlier, set the timer to its **OFF** position.
- Always use the door handle to open the hot door after use.
- When removing the baking tray and wire rack, use the handle. Place the hot baking tray or wire rack on a heat-resistant surface only.
- Remove the plug from the wall socket after use.

## Cooking times

The grilling/cooking times listed are approximate times only, as each food to be grilled or cooked is of a different nature and consistency; always observe the manufacturer's recommendations and monitor the baking progress.

Food	Temperature / setting	Grilling / cooking time
Pizza (deep-frozen)	200 °C 	9-10 mins.
Toast Hawaii	200 °C 	10-14 mins.
Baguette (deep-frozen)	200 °C 	14-15 mins.

## Cleaning and care

- Before cleaning the appliance, ensure it is disconnected from the power supply and has completely cooled down.
- To avoid any risk of electric shock, do not clean the appliance with liquids or immerse it in a liquid.
- Do not use abrasives, harsh cleaning solutions or spray-type oven cleaners.
- The exterior of the housing may be cleaned with a damp, lint-free cloth.
- The baking tray and wire rack can be cleaned with a mild, commercially available washing-up liquid.
- To facilitate cleaning, the appliance base can be opened.

Excess grease on the baking tray should initially be removed using kitchen paper. To open the base, carefully place the cooled appliance on its back and slide the base open using the screw (→ ). Clean the appliance base with a damp cloth.

After cleaning, refit the appliance base and store the appliance in an upright position.

## Disposal



Devices marked with this symbol must be disposed of separately from your household waste, as  they contain valuable materials which can be recycled. Proper disposal protects the environment and human health. Your local authority or retailer can provide information on the matter.

## Four de cuisson et grille-pain

### Chère cliente, Cher client,

Avant d'utiliser cet appareil, veuillez lire soigneusement les instructions suivantes et conserver ce manuel pour future référence. L'appareil doit être utilisé exclusivement par des personnes familiarisées avec les présentes instructions.

### Branchement au secteur

Cet appareil ne doit être branché que sur une prise de courant avec terre, installée selon les normes en vigueur. Assurez-vous que la tension d'alimentation correspond à la tension indiquée sur la plaque signalétique. Ce produit est conforme à toutes les directives relatives au marquage "CE".

### Familiarisez-vous avec votre appareil

1. Corps de l'appareil
2. Cordon d'alimentation avec fiche
3. Plaque de cuisson
4. Poignée pour plaque et grille de cuisson
5. Appareil ouvert
6. Thermostat de contrôle de la température
7. Minuterie
8. Voyant lumineux
9. Porte avec poignée de porte
10. Élément chauffant (inférieur)
11. 2 types de rails d'insertion
12. Élément chauffant (supérieur), dissimulé
13. Grille de cuisson
14. Plaque signalétique (à la base)

## 15. Base

### Importantes consignes de sécurité

-  **Avertissement !** Ce symbole indique que pendant le fonctionnement de l'appareil, la température des surfaces accessibles peut être très élevée. **Risque de brûlures !**
- Ne déplacez pas l'appareil tant qu'il est chaud et contient des aliments chauds.
- Afin d'éviter tout risque de blessures, les réparations de cet appareil électrique ou de son cordon d'alimentation doivent être effectuées par notre service clientèle. Pour toute réparation, veuillez contacter notre Service Clientèle par téléphone ou courriel (voir la déclaration de garantie séparée).

- Débranchez toujours la fiche de la prise murale et laissez refroidir l'appareil avant de le nettoyer.
- Pour éviter le risque de chocs électriques, ne pas nettoyer l'appareil avec du liquide et ne pas le plonger dans du liquide.
- Nettoyez toujours l'appareil après utilisation.
- La plaque de cuisson et la grille de cuisson peuvent être nettoyées avec un liquide vaisselle doux disponible dans le commerce.
- Pour le nettoyage, suivez les instructions de la section « *Nettoyage et entretien* ».
- L'appareil n'est pas destiné à être utilisé avec une minuterie externe ni avec un système de commande à distance séparé.
- Cet appareil est destiné à un usage domestique et à des applications similaires, telles que :
  - dans les cuisines du personnel dans les magasins, les bureaux et autres environnements de travail,
  - les domaines agricoles ;
  - des hôtes dans les hôtels, motels et autres hébergements similaires,
  - dans des chambres d'hôtes.
- L'appareil peut être utilisé par des enfants âgés de 8 ans et plus, ainsi que par des personnes dont les capacités physiques, sensorielles ou mentales sont réduites ou qui manquent d'expérience et de connaissances, à condition qu'elles soient surveillées ou qu'elles

aient reçu des instructions concernant l'utilisation sûre de l'appareil et qu'elles comprennent les risques qui en découlent.

- Les enfants ne sont pas autorisés à jouer avec l'appareil.
- Le nettoyage et l'entretien de l'utilisateur ne doivent pas être effectués par des enfants sans surveillance.
- L'appareil et son cordon d'alimentation doivent être, à tout moment, tenus hors de portée des enfants de moins de 8 ans.
- **Attention** : Tenez les enfants à l'écart des emballages, qui représentent un risque potentiel, par exemple, de suffocation.
- Avant toute utilisation, vérifiez soigneusement que l'appareil, son cordon d'alimentation et ses accessoires ne présentent aucun signe de détérioration qui pourrait avoir un effet néfaste sur la sécurité de fonctionnement de l'appareil. Au cas où l'appareil, par exemple, serait tombé sur une surface dure, ou si une force excessive aurait été employée pour tirer

sur le cordon d'alimentation, il ne doit plus être utilisé.

- **Ne touchez** pas aux résistances.
- L'appareil ne doit être utilisé que lorsque sa base est correctement fermée.
- L'huile ou la graisse trop chaude peut s'enflammer. Par conséquent, ne remplissez pas trop la plaque de four; ceci afin que l'huile ou la graisse ne goutte pas sur la résistance en-dessous.
- Utilisez uniquement les accessoires d'origine. Les accessoires non autorisés par le fabricant peuvent présenter des risques pour l'utilisateur.
- Ne laissez pas l'appareil en fonctionnement sans surveillance.
- Ne pas utiliser ou entreposer l'appareil à l'extérieur.
- Ne posez pas d'objets sur l'appareil.
- Une aération suffisante doit être constamment assurée. Ne placez aucun objet sur l'appareil et veillez à ce que les distances minimales suivantes soient respectées entre l'appareil et le mur ou tout autre objet:  
Côtés: 12 cm  
Arrière: 12 cm  
Hauteur: 60 cm
- L'appareil ne doit pas être installé dans une armoire. Evitez aussi, au moment de mettre l'appareil en place, de l'installer directement sous une armoire ou tout autre objet analogue.
- Les pieds de l'appareil ne doivent pas être enlevés.
- N'utilisez pas l'appareil sous ou à proximité de rideaux, buffets ou autres matériaux inflammables.
- Placez l'appareil uniquement sur une

surface résistante à la chaleur et insensible aux éclaboussures. Ne le posez pas sur une surface chaude, comme une cuisinière, ou près d'une flamme.

- Ne laissez pas le cordon toucher les surfaces chaudes de l'appareil.
- Ne laissez pas pendre le cordon.
- Éteignez l'appareil et débranchez-le de la prise secteur
  - après l'emploi,
  - en cas de fonctionnement défectueux,
  - avant de nettoyer l'appareil.
- Pour débrancher le cordon de la prise murale, ne tirez jamais sur le câble mais servez-vous de la fiche. Ne touchez pas la fiche avec des mains mouillées.
- Le fabricant décline toute responsabilité en cas de dégâts dus à une mauvaise utilisation ou au non-respect des consignes de sécurité.

### **Avant la première utilisation**

- Déballez l'appareil et retirez complètement les autocollants publicitaires, les résidus d'emballage et les inserts. Ne retirez pas la plaque signalétique.
- Nettoyez l'appareil tel qu'indiqué au chapitre *Entretien et nettoyage*.
- Avant la première utilisation, faites chauffer l'appareil pendant environ 10 minutes à la température maximale. L'appareil dégagera une odeur typique de neuf qui se dispersera rapidement. Pour cette raison, assurez-vous que la ventilation est adéquate en ouvrant les fenêtres et les porte-fenêtres.

### **Sélecteur de température**

Le sélecteur de température sera utilisé pour choisir le niveau de cuisson souhaité (100 – 220 °C).

### **Minuterie**

- La minuterie peut être utilisée soit pour sélectionner un certain temps de cuisson (jusqu'à 60 minutes).
- Pour éteindre l'appareil, tournez le bouton de réglage de la minuterie sur la position **OFF**.
- Pour déterminer un temps de cuisson de moins de 10 minutes, réglez la minuterie sur un temps de cuisson légèrement supérieur puis retournez doucement en arrière pour l'arrêter sur le temps de cuisson voulu.
- Dès que le temps de cuisson présélectionné est écoulé, un signal sonore retentit et les résistances s'éteignent.

### **Voyant lumineux**



Le témoin lumineux est allumé tant que l'appareil est en marche. Lorsque le décompte de la minuterie est écoulé ou que la minuterie est tournée sur la position **ARRÊT**, le voyant lumineux s'éteint.

## Utilisation

- Avant chaque mise en service, assurez-vous que la base de l'appareil est correctement fermée.
- Préchauffez le four pendant quelques minutes, porte fermée.
- Préparez la grille/la plaque de cuisson. Insérez la grille/plaque de cuisson sur le rail souhaité.
- Fermez la porte, réglez le bouton de commande sur la température souhaitée et le bouton de réglage du minuteur sur le temps de cuisson souhaité.
- Une fois le temps de cuisson préprogrammé écoulé, la minuterie éteint automatiquement l'appareil.
- Pour éteindre l'appareil avant la fin du temps programmé, réglez la minuterie sur **OFF**.
- Utilisez toujours la poignée de la porte pour ouvrir la porte en fin de cuisson.
- Utilisez la poignée pour le retrait de la plaque de cuisson et de la grille du four. Placez la plaque/grille de cuisson chaude uniquement sur un support résistant à la chaleur.
- Débranchez la fiche de la prise murale après utilisation.

## Temps de cuisson

Les temps de cuisson sont uniquement donnés à titre indicatif, dans la mesure où chaque aliment diffère de par sa nature et sa consistance. Par conséquent, respectez également les recommandations du fabricant et contrôlez la progression de la cuisson.

Aliment	Température / réglage	Temps de grillage / cuisson
Pizza (surgelée)	200 °C 	9-10 mn.
Toast Hawaii	200 °C 	10-14 mn.
Baguette (surgelée)	200 °C 	14-15 mn.

## Entretien et nettoyage

- Avant de nettoyer l'appareil, débranchez toujours la fiche de la prise de courant et laissez l'appareil refroidir suffisamment.
- Pour éviter le risque de chocs électriques, ne pas nettoyer l'appareil avec du liquide et ne pas le plonger dans du liquide.
- N'utilisez pas de produits de nettoyage abrasifs ou durs, ni de bombes décape-four.
- Vous pouvez nettoyer l'extérieur de l'appareil avec un chiffon humide et non pelucheux.
- La plaque de cuisson et la grille de cuisson peuvent être nettoyées avec un liquide vaisselle doux disponible dans le commerce.
- Vous pouvez ouvrir la base de l'appareil pour faciliter le nettoyage.  
Utilisez un torchon pour absorber les quantités importantes de graisse sur la plaque.  
Pour l'ouvrir, placez délicatement l'appareil refroidi sur la partie arrière et déplacez la base à l'aide de la vis (→ ) pour l'ouvrir.  
Nettoyez la base de l'appareil à l'aide d'un chiffon humide.  
Après le nettoyage, remettez la base de l'appareil en place et rangez l'appareil en position verticale.

## Mise au rebut



Les appareils qui portent ce symbole doivent être collectés et traités séparément de vos déchets ménagers, car ils contiennent des matériaux précieux qui peuvent être recyclés. En vous débarrassant correctement de ces appareils, vous contribuez à la prévention de potentiels effets négatifs sur la santé humaine et l'environnement. Votre mairie ou le magasin auprès duquel vous avez acquis l'appareil peuvent vous donner des informations à ce sujet.

## Bak- en toastoven

### Geachte klant,

Voordat het apparaat gebruikt wordt, de volgende instructies goed doorlezen en deze handleiding bewaren voor toekomstige raadpleging. Dit apparaat mag alleen gebruikt worden door personen die met de gebruiksaanwijzing bekend zijn.

### Aansluiting

Dit apparaat mag alleen worden aangesloten op een volgens de voorschriften geïnstalleerd geaard stopcontact. Zorg ervoor dat de op het typeplaatje aangegeven spanning overeenkomt met de netspanning. Dit product komt overeen met de richtlijnen aangegeven op het CE-label.

### Beschrijving

1. Behuizing
2. Snoer met stekker
3. Bakplaat
4. Handgreep voor bakplaat en -rooster
5. Apparaat geopend
6. Thermostaat
7. Timer
8. Indicatielampjes
9. Deur met deurklink
10. Verwarmingselement (onder)
11. 2 verschillende inschuifrails
12. Verwarmingselement (boven), afgeschermd
13. Bakrooster
14. Typeplaatje (aan de onderzijde)
15. Apparaatbodern

### Belangrijke veiligheidsinstructies

-  **Waarschuwing!** Dit symbool geeft aan dat tijdens het gebruik van het apparaat de temperatuur van de aanraakbare oppervlakken zeer hoog kan zijn. Gevaar van brandwonden!
- Verplaats het apparaat niet terwijl het heet is en hete voedingsmiddelen bevat.
- Om risico's te voorkomen mogen reparaties aan dit elektrische apparaat of het netsnoer alleen uitgevoerd worden door onze klantenservice. Voor reparatie, graag contact opnemen met onze afdeling klantenservice via telefoon of email (zie aparte garantieverklaring).
- Haal altijd de stekker uit het stopcontact en laat het apparaat helemaal afkoelen

voordat het schoonmaakt wordt.

- Om elektrische schokken te voorkomen dit apparaat nooit met vloeistoffen schoonmaken of onderdompelen.
- Maak het apparaat na gebruik altijd schoon.
- De bakplaat en het bakrooster kunnen met een mild universeel afwasmiddel gereinigd worden.
- Hou voor het reinigen rekening met de aanwijzingen uit het hoofdstuk *Reiniging en onderhoud*.
- Het apparaat is niet bedoeld om te worden gebruikt met een externe tijdschakelaar of een afzonderlijk afstandsbedieningsysteem.
- Dit apparaat is bedoeld

voor huishoudelijk en vergelijkbare toepassingen, zoals:

- In personeelskeukens in winkels, kantoren en andere werkomgevingen,
- in gebouwen in de landbouwsector,
- van gasten in hotels, motels en andere soortgelijke accommodaties,
- in bed & breakfasts.
- Het apparaat kan worden gebruikt door kinderen vanaf 8 jaar en ouder, en door personen met verminderde fysieke, sensorische of mentale vermogens of een gebrek aan ervaring en kennis, mits zij worden begeleid of geïnstrueerd over het veilige gebruik van het apparaat en de daaruit voortvloeiende gevaren

- begrijpen.
- Kinderen mogen niet met het apparaat spelen.
  - Reiniging en gebruikersonderhoud mogen niet zonder toezicht door kinderen worden uitgevoerd.
  - Het apparaat en het netsnoer moeten altijd goed weggehouden worden van kinderen die jonger zijn dan 8 jaar.
  - **Waarschuwing:** Houd kinderen uit de nabijheid van inpakmateriaal, omdat deze een bron van gevaar zijn, bijv. voor verstikking.
  - Voordat het apparaat wordt gebruikt moet zowel de hoofdeenheid inclusief het netsnoer, evenals elk hulpstuk dat wordt aangebracht, eerst zorgvuldig op eventuele defecten gecontroleerd worden. In geval het apparaat, bijvoorbeeld, op een hard oppervlak is gevallen, of wanneer men met overdadige kracht aan het netsnoer getrokken heeft, mag men het niet meer gebruiken: zelfs een onzichtbare beschadiging kan ongewenste effecten hebben op de gebruiksveiligheid van het apparaat.
  - De verwarmingselementen **niet** aanraken.
  - Het apparaat mag alleen worden bediend wanneer de bodem van het apparaat correct is gesloten.
  - Oververhitte olie of vet kan ontbranden. Vul daarom de bakplaat niet te vol; dit zal voorkomen dat er vet op de onderliggende verwarmingselementen gaat druppelen.
  - Alleen originele accessoires gebruiken. Accessoires die niet door de fabrikant zijn goedgekeurd, kunnen gevaar opleveren voor de gebruiker.
  - Laat dit apparaat nooit onbeheerd achter.
  - Gebruik of bewaar het apparaat niet buitenshuis.
  - Geen voorwerpen op het apparaat plaatsen.
  - Voldoende ventilatie moet altijd aanwezig zijn. Plaats nooit voorwerpen op het apparaat en zorg ervoor dat er voldoende ruimte aanwezig is tussen het apparaat, de muur en andere voorwerpen.
- |             |       |
|-------------|-------|
| Zijkant:    | 12 cm |
| Achterkant: | 12 cm |
| Bovenkant:  | 60 cm |
- Het apparaat mag niet in een kast geplaatst worden. Wanneer men het apparaat plaatst, ervoor zorgen dat het niet direct onder een keukenkastje of een ander voorwerp geplaatst wordt.
  - De poten aan de onderkant van het apparaat mogen niet verwijderd worden.
  - Plaats dit apparaat nooit bij of onder overhangende kasten of gordijnen of andere brandbare materialen.
  - Plaats het apparaat alleen op een hittebestendige en

spatschermbestendige ondergrond.  
Plaats het apparaat nooit op een hete ondergrond of in de buurt van open vuur of brandbare gassen.

- Zorg dat het netsnoer niet in aanraking komt met hete delen van het apparaat.
- Laat het netsnoer niet los hangen.
- Schakel het apparaat altijd uit en verwijder de stekker uit het stopcontact:
  - na gebruik,
  - wanneer het apparaat niet werkt,
  - wanneer men het apparaat schoonmaakt.
- Trek de stekker niet aan het netsnoer uit het stopcontact, trek aan de stekker zelf. De stekker niet aanraken met natte handen.
- De fabrikant heeft geen verantwoordelijkheid wanneer dit apparaat verkeerd gebruikt wordt of wanneer de veiligheidsinstructies niet opgevolgd worden.

### **Voordat het apparaat voor de eerste keer wordt gebruikt**

- Pak het apparaat uit en verwijder eventuele reclamestickers, verpakingsresten en inlegvellen volledig. Het typeplaatje mag niet worden verwijderd.
- Maak het apparaat schoon zoals beschreven in de sectie *Onderhoud en schoonmaken*.
- Verwarm het apparaat ongeveer 10 minuten voor op de hoogste temperatuur vóór het eerste gebruik. Wanneer het apparaat voor de eerste keer verwarmd wordt zal er een vreemde lucht vanaf komen. Dit is normaal en zal maar van

korte duur zijn. Men moet daarom voor voldoende ventilatie zorgen door de ramen of buitendeuren te openen.

### **Temperatuur regelknop**

De temperatuur regelknop wordt gebruikt om de juiste temperatuur in te stellen (100 – 220 °C).

### **Tijd klok**

- De tijd klok kan gebruikt worden voor het selecteren van een bepaalde kooktijd (tot 60 minuten).
- Om het apparaat uit te schakelen, de knop van de tijd klok naar de stand **OFF** draaien.
- Om een tijd van minder dan 10 minuten in te stellen, draai de tijd klok eerst naar een iets hogere stand en dan langzaam terug naar de gewenste tijdstand.
- Wanneer de voorgeprogrammeerde tijd verlopen is zal een pieptoon aangeven dat de verwarmingselementen uitgeschakeld zijn.

### **Indicatielampjes**

Het controlelampje brandt zolang het apparaat is ingeschakeld. Is de timer afgelopen of wordt de timer op de positie **OFF** gedraaid, dan gaat het controlelampje uit.



### **Gebruik**

- Zorg er bij elke inbedrijfstelling voor dat de basis van het apparaat correct gesloten is.
- Verwarm de bakruimte enkele minuten voor met de deur gesloten.
- Plaats bakrooster/bakplaat vol. Schuif

- bakplaat/bakrooster op de gewenste rail.
- Sluit de deur, Stel de regelknop in op de gewenste temperatuur en zet de timerknop op de gewenste baktijd.
- Na het verstrijken van de voorgeprogrammeerde tijd, schakelt de tijd klok het apparaat automatisch uit.
- Om het apparaat eerder uit te schakelen de timer op **OFF** instellen.
- Te allen tijde deurhendel gebruiken om na het koken de hete deur te openen.
- Gebruik de handgreep om de bakplaat en het bakrooster uit de oven te verwijderen. Plaats het hete bakblik/-rooster alleen op een hittebestendig oppervlak.
- Na gebruik de stekker uit het stopcontact halen.

### Kooktijden

De gegeven grill/kooktijden zijn uitsluitend geschatte tijden, omdat elk voedsel dat gegrild of gekookt wordt verschillend van aard en samenstelling is. Houd daarom ook de aanbevelingen van de fabrikant aan en controleer het bakproces.

Product	Temperatuur / instelling	Grill / Kooktijd
Pizza (diepvries)	200 °C 	9-10 min.
Toast Hawaiï	200 °C 	10-14 min.
Baguette (diepvries)	200 °C 	14-15 min.

### Onderhoud en schoonmaken

- Verwijder altijd de stekker uit het stopcontact en laat het apparaat voldoende afkoelen voordat men deze schoonmaakt.
- Om elektrische schokken te voorkomen dit apparaat nooit met vloeistoffen schoonmaken of onderdompelen.
- Geen schuurmiddelen, agressieve reinigingsmiddelen of spraytype ovenreinigers gebruiken.
- De buitenkant van de behuizing mag schoongeveegd worden met een vochtige pluisvrije doek.
- De bakplaat en het bakrooster kunnen met een mild universeel afwasmiddel gereinigd worden.
- Voor een gemakkelijkere reiniging kan de apparaatbodem worden geopend. Grotere hoeveelheden vet op de bakplaat moeten eerst met een keukenpapier worden opgenomen. Leg om te openen het afgekoelde apparaat voorzichtig op de achterkant en verschuif de bodem met behulp van de schroef (→ ) en open. Reinig de apparaatbodem met een vochtige doek. Plaats na het reinigen de apparaatbodem weer terug en berg het apparaat rechtop op.

## Afval weggoien



Instrumenten gemerkt met dit symbool moeten apart weggegooid worden van het huishoudelijke afval, daar deze waardevolle materialen bevatten welke men kan recyclen. Juist wegdoen zal het milieu en de menselijke gezondheid beschermen. De plaatselijke autoriteit of handelaar kan daar informatie over geven.

## Horno y tostador

### Estimado Cliente,

Antes de utilizar el aparato, lea atentamente estas instrucciones y conserve este manual para cualquier consulta posterior. El aparato sólo debe ser usado por personas que se han familiarizado con estas instrucciones.

### Conexión a la red eléctrica

Debe conectar este aparato solamente a una toma de tierra instalada según las normas en vigor. Asegúrese de que la tensión de la red coincide con la tensión indicada en la placa de características. Este producto cumple con las directivas obligatorias que acompañan el etiquetado de la CEE.

### Descripción

1. Carcasa
2. Cable eléctrico con clavija
3. Bandeja para hornear
4. Asa para la bandeja y la rejilla para hornear
5. Aparato abierto
6. Control de temperatura
7. Temporizador
8. Luz indicadora
9. Puerta con manilla
10. Resistencia (inferior)
11. 2 guías para colocación a alturas diferentes
12. Resistencia (superior), oculta
13. Rejilla para hornear
14. Placa de características (parte inferior de la unidad)

### 15. Panel inferior del aparato

### Importantes instrucciones sobre seguridad

-  **¡Advertencia!** Este símbolo indica que durante el funcionamiento del aparato la temperatura de las superficies de contacto puede ser muy alta. ¡Riesgo de quemaduras!
- No mueva el aparato mientras esté caliente y contenga alimentos calientes.
- Para evitar cualquier peligro, la reparación del aparato eléctrico o del cable de alimentación deben ser realizadas por técnicos cualificados. En caso de reparación, debe ponerse en contacto con el departamento de atención al cliente por teléfono o email (véase la declaración

de garantía en documento independiente).

- Antes de limpiar el aparato, asegurarse de que esté desconectado de la red eléctrica y se haya enfriado por completo.
- Para evitar el riesgo de una descarga eléctrica, no limpie el aparato con sustancias líquidas y no lo sumerja.
- El aparato se debe limpiar siempre después de su utilización.
- La bandeja de hornear y la rejilla pueden lavarse con un lavavajillas suave de los habituales en comercios.
- Para la limpieza, tenga en cuenta las indicaciones de la sección «*Limpieza y cuidado*».
- El aparato no está diseñado para ser utilizado con un temporizador

externo ni con un sistema independiente de control remoto.

- Este aparato está diseñado para uso doméstico y aplicaciones similares, como por ejemplo:
  - en áreas de cocina del personal en tiendas, oficinas y otros entornos de trabajo,
  - en fincas agrícolas,
  - de huéspedes en hoteles, moteles y otros alojamientos similares,
  - en pensiones de alojamiento y desayuno.
- El aparato puede ser utilizado por niños a partir de 8 años y personas con capacidades físicas, sensoriales o mentales reducidas o falta de experiencia y conocimiento, siempre que estén supervisados o hayan sido

instruidos sobre el uso seguro del dispositivo y comprendan los peligros resultantes.

- Los niños no deben jugar con el aparato.
- La limpieza y el mantenimiento por parte del usuario no deben ser realizados por niños sin supervisión.
- El aparato y su cable eléctrico siempre se deben mantener fuera del alcance de niños menores de 8 años.
- **Precaución:** Mantenga a los niños alejados del material de embalaje, porque podría ser peligroso, existe el peligro de asfixia.
- Antes de utilizar el aparato, siempre se debe comprobar que tanto la unidad principal, el cable de alimentación como cualquier accesorio no están defectuosos. En caso de que el aparato haya caído sobre una superficie dura, o se haya tirado en exceso del cable de alimentación, no se deberá utilizar de nuevo: incluso los desperfectos no visibles pueden tener efectos adversos sobre la seguridad en el uso del

aparato.

- **No** toque los elementos calefactores.
- El aparato solo debe utilizarse cuando el panel inferior esté correctamente cerrado.
- El aceite o la grasa calentados en exceso pueden incendiarse. Por lo tanto no llene en exceso la bandeja de hornear; de este modo evitará que la grasa gotee y caiga sobre el elemento calefactor inferior.
- Utilice únicamente accesorios originales. Los accesorios que no estén aprobados por el fabricante pueden suponer un peligro para el usuario.
- No deje el aparato sin vigilancia durante su funcionamiento.
- No utilice ni almacene el aparato al aire libre.
- No coloque ningún objeto sobre el aparato.
- Debe asegurar una ventilación suficiente en todo momento. No coloque objetos encima de la unidad, y asegúrese de que se respeten las siguientes distancias mínimas de una pared u otro objeto:
 

Lado:	12 cm
Posterior:	12 cm
Superior:	60 cm
- No debe instalarse este aparato dentro de un armario; al colocar el aparato, asegúrese también de no situarlo inmediatamente debajo de un armario o de cualquier otro objeto similar.
- No debe quitarle los pies que se encuentran en la base de la unidad.
- No utilice ni coloque este aparato cerca de objetos tales como cortinas o

materiales inflamables.

- Coloque el aparato únicamente sobre una superficie resistente al calor y a las salpicaduras. No coloque el aparato sobre o cerca de superficies calientes tales como resistencias eléctricas, ni próximo a una salida de gas u otras fuentes de calor.
- No deje que el cable de alimentación entre en contacto con ninguna parte del aparato que esté caliente.
- No permita que el cable de conexión cuelgue libremente.
- Desenchufe siempre el aparato
  - después del uso,
  - si hay una avería, y
  - antes de limpiarlo.
- Para desenchufar, no tire nunca del cable; agarre la clavija. No toque el enchufe con las manos húmedas.
- No se acepta la responsabilidad si hay averías a consecuencia del uso incorrecto del aparato o si estas instrucciones no han sido observadas debidamente.

### **Puesta en marcha**

- Desembale el aparato y retire completamente las eventuales etiquetas publicitarias, restos del embalaje y los elementos complementarios. No quite la placa de identificación.
- Limpie el aparato siguiendo las indicaciones de la sección *Limpieza y mantenimiento*.
- Caliente el aparato durante aproximadamente 10 minutos a la temperatura más alta antes de utilizarlo por primera vez. Cuando se conecte el

aparato por primera vez puede emitir un leve olor. Esto es normal y solo durará un corto tiempo. Por este motivo, se debe asegurar una ventilación adecuada abriendo las ventanas o el balcón.

### **Mando de control de temperatura**

El mando de control de la temperatura se utiliza para seleccionar el nivel de temperatura deseado (100 – 220 °C).

### **Temporizador**

- El temporizador se puede utilizar para seleccionar el tiempo de cocción (como máximo 60 minutos).
- Si desea apagar el aparato, gire el botón del temporizador hasta la posición **OFF**.
- Si desea seleccionar una duración inferior a 10 minutos, gire primero el temporizador a un ajuste superior y después gírelo lentamente hasta el ajuste de tiempo deseado.
- Cuando el tiempo programado ha llegado a su final, una señal acústica indicará que el horno se ha apagado.

### **Luz indicadora**



La luz de control estará iluminada mientras el aparato esté encendido. Si el temporizador ha finalizado o se gira a la posición **OFF**, se apaga el indicador luminoso.

### Funcionamiento y manejo

- Cada vez que lo utilice, asegúrese antes de que el panel inferior del aparato esté correctamente cerrado.
- Precaliente el interior del horno con la puerta cerrada durante unos minutos.
- Coloque la rejilla/bandeja para hornear. Deslice la rejilla/bandeja para hornear en la guía deseada.
- Cierre la puerta, ajuste el mando regulador a la temperatura deseada y el del temporizador en el tiempo de cocinado deseado.
- Cuando el tiempo programado haya transcurrido, el temporizador automáticamente apagará el aparato.
- Para apagar el aparato más pronto, ajuste el temporizador a **OFF**.
- Utilice siempre el asa de la puerta para abrir la puerta caliente después de su funcionamiento.
- Utilice el asa para retirar la bandeja de hornear y la rejilla. Cuando estén calientes, coloque la bandeja para hornear o la rejilla únicamente sobre una superficie resistente al calor.
- Después de su utilización, desenchufe el cable de alimentación.

### Tiempos de cocción

Los tiempos de asado/cocción detallados son sólo tiempos aproximados, porque cada alimento que desee asar o cocinar es de distinta naturaleza y consistencia, siga también las recomendaciones del fabricante y controle el progreso del horneado.

Alimento	Temperatura / ajuste	Tiempo de asado / cocción
Pizza (congelada)	200 °C 	9-10 mins.
Tostada Hawaiana	200 °C 	10-14 mins.
Baguette (congelada)	200 °C 	14-15 mins.

## Limpieza y mantenimiento

- Siempre desenchufe el aparato de la pared y permita que se enfríe suficientemente antes de limpiarlo.
- Para evitar el riesgo de una descarga eléctrica, no limpie el aparato con sustancias líquidas y no lo sumerja.
- No utilice productos de limpieza abrasivos o fuertes, ni limpiadores de horno en espray.
- Se puede limpiar el exterior del aparato con un paño limpio y húmedo.
- La bandeja de hornear y la rejilla pueden lavarse con un lavavajillas suave de los habituales en comercios.
- Para facilitar la limpieza, se puede abrir el panel inferior del aparato.

Las cantidades mayores de grasa en la bandeja deberían eliminarse antes con un paño de cocina.

Para abrirlo, coloque con cuidado el aparato frío sobre su parte trasera y deslice el panel inferior utilizando el tornillo (→ ) para abrirla.

Limpie el panel inferior del aparato con un paño húmedo.

Después de la limpieza, vuelva a colocar el panel inferior del aparato y guarde el aparato en posición vertical.

## Eliminación



Los dispositivos en los que figura este símbolo deben ser eliminados por separado de la  basura doméstica, porque contienen componentes valiosos que pueden ser reciclados. La eliminación correcta ayuda a proteger el medio ambiente y la salud de las personas. Consulte a las autoridades municipales o el establecimiento de venta donde podrán facilitarle la información relevante. Los aparatos eléctricos que ya no son utilizables se pueden entregar gratuitamente en el establecimiento de venta.

## Forno di cottura e tostatura

### Gentile Cliente,

Prima di utilizzare l'apparecchio, vi raccomandiamo di leggere attentamente le seguenti istruzioni e di conservarle per farvi riferimento anche in futuro. L'apparecchio deve essere utilizzato solo da persone che hanno preso familiarità con le seguenti istruzioni.

### Collegamento alla rete

L'apparecchio deve essere collegato esclusivamente ad una presa di corrente con messa a terra, installata a norma di legge. Assicuratevi che la tensione d'alimentazione corrisponda alla tensione indicata sulla targhetta portadati. Questo prodotto è conforme alle direttive vincolanti per l'etichettatura CE.

### Descrizione dell'apparecchio

1. Apparecchio principale
2. Cavo di alimentazione con spina
3. Teglia
4. Maniglia per teglia e griglia
5. Apparecchio aperto
6. Regolatore di temperatura
7. Timer
8. Spia luminosa
9. Sportello con maniglia
10. Elemento riscaldante (inferiore)
11. 2 diverse guide di inserimento
12. Elemento riscaldante (superiore), nascosto
13. Griglia da forno
14. Targhetta identificativa (sotto l'apparecchio)

15. Base dell'apparecchio

### Importanti norme di sicurezza

-  **Avvertenza!** Questo simbolo indica che durante il funzionamento dell'apparecchio la temperatura delle superfici accessibili può diventare molto elevata. Pericolo di ustioni!
- Non spostare il dispositivo quando è caldo e contiene alimenti ad alta temperatura.
- Per evitare ogni rischio, le riparazioni a questo apparecchio elettrico o al cavo di alimentazione devono essere effettuate dal nostro servizio di assistenza tecnica. Se si rendesse necessaria una riparazione, vi preghiamo di contattare il nostro servizio clienti per telefono o per

email (fare riferimento alla dichiarazione di garanzia separata).

- Assicuratevi che l'apparecchio sia disinserito dalla presa di corrente e si sia raffreddato completamente prima di pulirlo.
- Per evitare eventuali rischi di scosse elettriche, non pulite l'apparecchio con liquidi e non immergetelo in sostanze liquide.
- Pulite sempre l'apparecchio dopo l'uso.
- La teglia e la griglia possono essere pulite con un detergente delicato, facilmente reperibile in commercio.
- Per gli interventi di pulizia, seguire le istruzioni nel capitolo *"Pulizia e cura"*.
- L'apparecchio non è destinato a essere utilizzato

con un timer esterno o un sistema di comando a distanza separato.

- Questo apparecchio è destinato all'uso domestico e ad applicazioni simili, come ad esempio:
  - In cucine per il personale in negozi, uffici e altri ambienti di lavoro,
  - in aziende agricole,
  - ospiti di hotel, motel e altre strutture ricettive simili,
  - nei bed and breakfast.
- L'apparecchio può essere utilizzato da bambini a partire dagli 8 anni di età e da persone con capacità fisiche, sensoriali o mentali limitate, oppure prive di esperienza e conoscenze, a condizione che siano sorvegliate oppure che siano state istruite in merito all'uso sicuro

dell'apparecchio e che abbiano compreso i pericoli connessi.

- Ai bambini non deve essere consentito di giocare con l'apparecchio.
- La pulizia e la manutenzione dell'utente non devono essere eseguite da bambini senza supervisione.
- L'apparecchio e il cavo di alimentazione devono essere tenuti sempre fuori della portata di bambini di età inferiore agli 8 anni.
- **Avvertenza:** Tutto il materiale di imballaggio deve essere tenuto fuori della portata dei bambini a causa del rischio potenziale esistente, per esempio di soffocamento.
- Prima di ogni utilizzo dell'apparecchio, controllate attentamente che l'apparecchio e gli accessori inseriti non presentino tracce di deterioramento. Se per esempio fosse caduto battendo su una superficie dura, o se è stata usata una forza eccessiva nel tirare il cavo di alimentazione, l'apparecchio non va più usato: danni anche invisibili ad occhio nudo potrebbero comportare

conseguenze negative sulla sicurezza nel funzionamento dell'apparecchio.

- **Non** toccate gli elementi riscaldanti.
- L'apparecchio deve essere utilizzato solo se la base è correttamente chiusa.
- L'olio o il grasso surriscaldato può prendere fuoco. Consigliamo, pertanto, di non sovraccaricare la leccarda; questo eviterà che il grasso sgoccioli sugli elementi riscaldanti inferiori.
- Utilizzare solo accessori originali. Accessori non approvati dal produttore possono comportare rischi per l'utente.
- Non lasciate l'apparecchio senza sorveglianza quando è in funzione.
- Non utilizzare o conservare il dispositivo all'aperto.
- Non posizionare oggetti sull'apparecchio.
- Assicurate sempre una sufficiente aerazione. Non poggiate sull'apparecchio nessun oggetto e rispettate le distanze minime qui di seguito indicate fra l'apparecchio e il muro o altri oggetti:
 

Lati:	12 cm
Dietro:	12 cm
Alto:	60 cm
- L'apparecchio non deve essere incassato all'interno di mobiletti chiusi. Quando sistemate l'apparecchio, evitate di installarlo direttamente sotto un armadio o qualsiasi altro oggetto simile.
- Non togliete i piedini posti sulla base dell'apparecchio.
- Non installate né utilizzate l'apparecchio vicino o sotto un armadio a muro o oggetti pendenti come tendaggi o altro materiale infiammabile.

- Posizionare l'apparecchio solo su una superficie resistente al calore e agli spruzzi. Non installate l'apparecchio vicino a superfici calde o a contatto diretto con fiamme libere o in prossimità di vapori infiammabili.
- Evitate che il cavo di alimentazione venga a contatto con parti dell'apparecchio soggette a riscaldarsi.
- Non lasciate pendere liberamente il cavo di alimentazione.
- Spegnete sempre l'apparecchio e disinserite la spina dalla presa di corrente
  - dopo l'uso,
  - in caso di cattivo funzionamento,
  - prima di pulire l'apparecchio.
- Per disinserire la spina dalla presa di corrente, non tirate mai il cavo di alimentazione ma afferrate direttamente la spina. Non toccate la spina elettrica con le mani bagnate.
- Nessuna responsabilità verrà assunta in caso di danni risultanti da un uso errato o dalla non conformità alle istruzioni.

### Primo utilizzo

- Estrarre l'unità dall'imballaggio assicurandosi di rimuovere tutti gli adesivi, i resti dell'imballaggio e gli opuscoli. Non rimuovere la targhetta di identificazione.
- Pulite l'apparecchio come descritto nel paragrafo *Manutenzione e pulizia*.
- Riscaldare l'apparecchio per circa 10 minuti alla massima temperatura prima del primo utilizzo. Quando l'apparecchio viene acceso per la prima volta, si potrebbe sentire un lieve odore.

Questo fenomeno è perfettamente normale e durerà poco tempo. È bene però assicurare una buona aerazione lasciando aperte porte e finestre.

### Selettore della temperatura

Il selettore della temperatura serve per scegliere il livello di temperatura desiderato (100 – 220 °C).

### Il contaminuti

- Il timer contaminuti può essere utilizzato selezionando un determinato tempo di cottura (sino a 60 minuti).
- Per spegnere l'apparecchio, portate la manopola del contaminuti sulla posizione **OFF**.
- Per impostare un tempo inferiore ai 10 minuti, ruotate la manopola sino a un'impostazione un po' più alta e poi riportatela indietro lentamente sino all'impostazione di tempo desiderato.
- Alla fine del periodo di tempo pre-programmato, un segnale acustico indica che gli elementi riscaldanti sono spenti.

### Spia luminosa



La spia rimane accesa finché l'apparecchio è in funzione. Allo scadere del tempo impostato o se il timer viene portato girato sulla posizione **OFF**, la spia di controllo si spegne.

## Funzionamento

- Prima di ogni utilizzo, assicurarsi che la base dell'apparecchio sia chiusa correttamente.
- Preriscaldare la camera di cottura con lo sportello chiuso per alcuni minuti.
- Posizionare la griglia/teglia. Inserire la griglia/la teglia sulla guida desiderata.
- Chiudere lo sportello, impostare la manopola di regolazione sulla temperatura desiderata e la manopola di impostazione del timer sul tempo di cottura desiderato.
- Al termine del tempo di cottura pre-impostato, il timer spegnerà automaticamente l'apparecchio.
- Per spegnere l'apparecchio prima del tempo impostato, girate il contaminuti sullo **OFF**.
- Usate sempre l'impugnatura apposita per aprire lo sportello perché diventa caldo durante il processo di cottura.
- Utilizzare l'impugnatura per rimuovere la teglia e la griglia. Posizionare la teglia/griglia calda solo su una superficie resistente al calore.
- Disinserite la spina dalla presa di corrente a muro dopo l'uso.

## Tempi di cottura

I tempi di grigliatura/cottura qui sotto riportati sono solo approssimativi, dato che ogni pietanza da grigliare o cucinare è di diversa natura e consistenza; pertanto, osservare anche le raccomandazioni del produttore e controllare l'avanzamento della cottura.

Alimento	Temperatura / impostazioni	Tempi di grigliatura / cottura
Pizza (surgelata)	200 °C 	9-10 min.
Toast Hawaii	200 °C 	10-14 min.
Sfilatino di pane (surgelato)	200 °C 	14-15 min.

## Manutenzione e pulizia

- Prima di pulire l'apparecchio, disinserite sempre la spina dalla presa di corrente e lasciate all'apparecchio il tempo di raffreddarsi sufficientemente.
- Per evitare eventuali rischi di scosse elettriche, non pulite l'apparecchio con liquidi e non immergetelo in sostanze liquide.
- Non utilizzate sostanze abrasive, né detersivi troppo aggressivi e nemmeno prodotti per la pulizia del forno del tipo a spray.
- Le pareti esterne dell'apparecchio vanno pulite con un panno umido non lanuginoso.
- La teglia e la griglia possono essere pulite con un detergente delicato, facilmente reperibile in commercio.
- Per facilitare la pulizia, l'apparecchio può essere aperto dal fondo.  
Grandi quantità di grasso sulla teglia devono prima essere assorbite con un panno da cucina.  
Per l'apertura, posizionare con cautela l'apparecchio raffreddato sulla parte posteriore e far scorrere il fondo utilizzando la vite (→ ) per aprirlo.  
Pulire il fondo dell'apparecchio con un panno umido.  
Dopo la pulizia, reinserire la base dell'apparecchio e conservarlo in posizione verticale.

## Smaltimento



Gli apparecchi contrassegnati con questo simbolo devono essere smaltiti separatamente dai normali rifiuti domestici perché contengono materiali di valore che possono essere riciclati. Lo smaltimento adeguato protegge l'ambiente e la salute umana. Le autorità locali o il negoziante di riferimento possono fornire ulteriori informazioni in materia.

## Brød- og toastovn

### Kære kunde,

Inden apparatet tages i brug bør denne brugsanvisning læses omhyggeligt, og derefter gemmes til senere reference. Apparatet bør kun benyttes af personer der er bekendt med denne brugsanvisning.

### El-tilslutning

Apparatet bør kun tilsluttes et stik, der er beskyttet mod jordfejl og installeret i overensstemmelse med el-regulativet. Vær opmærksom på om lysnettets spænding svarer til spændingen angivet på typeskiltet. Dette produkt overholder direktiverne som gælder for CE-mærkning.

### Oversigt

1. Kabinet
2. Ledning med stik
3. Bageplade
4. Håndtag til bageplade og bagerist
5. Apparat åbent
6. Temperaturknap
7. Timer
8. Kontrollampe
9. Dør med dørhåndtag
10. Varmeelement (nederst)
11. 2 forskellige indsatskinner
12. Opvarmningselement (øverst), skjult
13. Bagerist
14. Typeskilt (på undersiden)
15. Apparatets bund

### Vigtige sikkerhedsforskrifter

-  **Advarsel!** Dette symbol angiver, at temperaturen på de berørbare overflader kan være meget høj under brug af apparatet. Skoldningsfare!
- Flyt ikke apparatet, mens det er varmt eller indeholder varm mad.
- For at undgå farer skal reparation af dette elektriske apparat eller dets ledning, altid udføres af vores kundeservice. Hvis reparation bliver nødvendig, kontakt vores kundeservice afdeling per telefon eller e-mail (se separat garantibeskrivelse).
- Sørg for at stikket er taget ud af stikkontakten og at apparatet er kølet fuldstændigt af inden rengøring.

- For at undgå risiko for elektrisk stød må apparatet ikke rengøres med nogen former for væske eller nedsænkes i væske.
- Rengør altid apparatet efter brug.
- Bageplade og bagerist kan rengøres med et mildt, kommercielt tilgængeligt opvaskemiddel.
- Ved rengøring skal anvisningerne i afsnittet *,'Rengøring og vedligeholdelse'* overholdes.
- Apparatet er ikke beregnet til at blive betjent med en ekstern tidsafbryder eller et separat fjernbetjeningssystem.
- Dette apparat er beregnet til husholdningsbrug og lignende anvendelser, såsom:
  - i personalekøkkener i butikker, på kontorer og i andre arbejdsmiljøer,
  - i landbrugsejendomme,
  - af gæster på hoteller, moteller og andre lignende overnatningssteder,
  - i bed and breakfasts.
- Apparatet kan bruges af børn fra 8 år og opefter samt af personer med nedsat fysisk, sensorisk eller mental kapacitet eller mangel på erfaring og viden, hvis de er under opsyn eller er blevet instrueret i sikker brug af apparatet og forstår de deraf følgende farer.
- Børn må aldrig få lov til at lege med apparatet.
- Rengøring og brugervedligeholdelse må ikke udføres af børn uden opsyn.
- Apparatet og dets ledning

## må altid holdes væk fra børn som er yngre en 8 år.

- **Advarsel:** Hold børn væk fra emballeringen, da denne udgør en mulig risiko for tilskadecomst, ved f.eks. kvælning.
- Inden apparatet benyttes må både apparatet og dets tilbehør ses grundigt efter for fejl. Hvis apparatet for eksempel har været tabt på en hård overflade eller der er blevet trukket i ledningen med stor kraft, må det ikke længere benyttes: Selv skader der ikke er synlige kan have ugunstig indvirkning på sikkerheden ved brug af apparatet.
- Rør **aldrig** ved varmeelementerne.
- Apparatet må kun betjenes, når bundpanelet er korrekt lukket.
- Overophedet olie eller fedt kan let antænde. Overfyld derfor aldrig bageformen; dermed undgår du, at fedt drypper ned på varmeelementerne nedenunder.
- Brug kun originalt tilbehør. Tilbehør, der ikke er godkendt af producenten, kan udgøre en fare for brugeren.
- Efterlad ikke tilsluttede apparater uden opsyn.
- Anvend eller opbevar ikke apparatet i det fri.
- Læg ikke genstande på apparatet.
- Der skal altid være tilstrækkelig ventilation. Placer ikke andre ting ovenpå ovnen, og sørg for at overholde følgende minimumsafstande mellem ovn og vægge eller andre genstande:  
Siderne: 12 cm  
Bagpå: 12 cm

Top: 60 cm

- Apparatet må ikke installeres inde i et skab; når ovnen skal placeres bør man også sikre sig at den ikke står tæt op under et skab eller noget tilsvarende.
- Fødderne under ovnen må ikke fjernes.
- Undlad at placere eller benytte apparatet tæt ved eller under køkkenoverskabe, eller under hængende genstande såsom gardiner eller andet brandbart materiale.
- Stil apparatet kun på en varmebestandig og stænkafvisende overflade. Placer ikke apparatet på eller nær ved varme overflader, åben ild eller letantændelige dampe.
- Lad ikke ledningen komme i berøring med nogle af apparatets varme dele.
- Lad ikke ledningen hænge løst ud over bordkanten.
- Sluk altid for apparatet og tag stikket ud af stikkontakten
  - efter brug,
  - i tilfælde af fejlfunktion,
  - inden rengøring af apparatet.
- Træk aldrig i selve ledningen, når ledningen tages ud af stikkontakten; tag altid fat i selve stikket. Rør ikke ved stikket med våde hænder.
- Vi påtager os intet ansvar for skader, som skyldes misbrug eller manglende overholdelse af denne brugsanvisning.

## Før brug

- Pak apparatet ud, og fjern alle reklameklistermærker, emballagerester og indsats. Typeskiltet må ikke fjernes.
- Rengør apparatet som anvist i afsnittet om *Rengøring og vedligehold*.
- Apparatet skal forvarmes ved højeste temperatur i ca. 10 minutter før første brug. Når apparatet tændes første gang kan der opstå en smule lugt. Dette er normalt og vil fortage sig efter kort tid. Af den grund bør man sørge for tilstrækkelig udluftning ved at åbne vinduer eller balkondøre.

## Temperaturregulator

Temperaturregulatoren bruges til at vælge den ønskede temperaturindstilling (100 – 220 °C).

## Timer

- Timeren kan bruges til at vælge en bestemt tilberedningstid (op til 60 minutter).
- For at slukke for apparatet, drejes timerknappen til position **OFF**.
- Hvis tiden skal indstilles til mindre end 10 minutter, må timeren først drejes hen på en noget højere indstilling og derefter langsomt drejes tilbage til den ønskede tidsindstilling.
- Efter den indstillede tid er gået vil et akustisk signal angive at varmeelementerne er slukkede.

## Kontrollampe



Kontrollampen lyser, så længe apparatet er tændt. Er timeren udløbet, eller drejes timeren til positionen **OFF**, slukkes kontrollampen.

## Betjening

- Før hver ibrugtagning skal det sikres, at bundpanelet på apparatet er korrekt lukket.
- Forvarm bagekammeret i et par minutter med døren lukket.
- Fyld bageristen/bagepladen. Bageristen/bagepladen skubbes ind på den ønskede skinne.
- Luk døren, indstil temperaturregulatorens drejeknap til den ønskede temperatur, og indstil timerens justeringsknap til den ønskede tilberedningstid.
- Når den forindstillede tilberedningstid er gået, vil timeren automatisk slukke for apparatet.
- For at slukke for toastovnen før tiden er udløbet drejes timeren hen på **OFF**.
- Benyt altid dørhåndtaget til at åbne den varme ovndør efter brug.
- Ved udtagning af bagepladen og bageristen skal håndtaget bruges. Placér kun den varme bageplade/bagerist på en varmebestandig overflade.
- Tag stikket ud af stikkontakten efter brug.

## Bagetider

De grill- og stegetider der er angivet herunder er kun omtrentlige, da al mad der skal tilberedes er forskellig og af forskellig konsistens; derfor skal man også følge producentens anbefalinger og kontrollere bagningens forløb.

Fødevarer	Temperatur / indstilling	Grill- / bagetider
Pizza (dybfrossen)	200 °C 	9-10 min.
Parisertoast	200 °C 	10-14 min.
Flute (dybfrossen)	200 °C 	14-15 min.

## Rengøring og vedligehold

- Tag altid stikket ud af stikkontakten og lad apparatet køle fuldstændigt af inden rengøring.
- For at undgå risiko for elektrisk stød må apparatet ikke rengøres med nogen former for væske eller nedsænkes i væske.
- Benyt aldrig slibende, skrappe rengøringsmidler eller ovenrens på spraydåse.
- Ydersiden kan rengøres med en fugtig, fnugfri klud.
- Bageplade og bagerist kan rengøres med et mildt, kommercielt tilgængeligt opvaskemiddel.
- Apparatets bund kan åbnes for at lette rengøringen.  
Større mængder fedt på bagepladen bør

først suges op med en køkkenrulle. For at åbne skal det afkølede apparat forsigtigt lægges på bagsiden, og bunden skal skubbes ved hjælp af skruen (→ ) og åbnes. Rengør bunden af apparatet med en fugtig klud.

Efter rengøring skal bundpladen sættes i igen, og apparatet skal opbevares opretstående.

## Bortskaffelse



Apparater mærket med dette symbol må ikke smides ud sammen med

 husholdningsaffaldet, da de indeholder værdifulde materialer som kan genbruges. Korrekt bortskaffelse beskytter både miljøet og menneskers helbred. Din kommune eller forhandleren kan give dig yderligere information om dette.

## Bak- och toastugn

### Bästa kund!

Innan du använder apparaten bör du läsa denna bruksanvisning noga och spara den för framtida referens. Apparaten bör endast användas av personer som bekantat sig med dessa instruktioner.

### Anslutning till vägguttaget

Apparaten bör endast anslutas till ett felfritt jordat uttag installerat enligt gällande bestämmelser. Se till att nätspänningen i vägguttaget motsvarar den som är märkt på apparatens skylt. Denna produkt uppfyller de krav som är gällande för CE-märkning.

### Delar

1. Hölje
2. Elsladd med stickpropp
3. Bakplåt
4. Handtag för bakplåt och galler
5. Enheten är öppen
6. Temperaturregulator
7. Timer
8. Indikatorlampa
9. Dörr med dörrhandtag
10. Värmeelement (under)
11. Två olika insättningskenor
12. Värmelement (ovan), dolt
13. Bakgaller
14. Typskylt (apparatundersida)
15. Enhetens botten

### Viktiga säkerhetsinstruktioner

-  **Varning!** Symbolen anger att temperaturen på beröringsbara ytor kan vara mycket hög när apparaten är i drift. Risk för brännskador!
- Flytta inte apparaten när den är varm och har varm mat i sig.
- För att undvika risker får reparationer av denna elektriska apparat eller dess elsladd endast utföras av vår kundservice. Om reparation skulle behövas, vänligen kontakta vår kundservice via telefon eller email (se separat garantiförklaring).
- Dra alltid stickproppen ur vägguttaget och se till att apparaten är avstängd innan rengöring påbörjas.
- Undvik risken för elektrisk

stöt genom att inte rengöra eller doppa apparaten i vätskor.

- Rengör alltid apparaten efter användning.
- Bakplåt och ugnsgaller kan rengöras med ett mildt diskmedel som finns i handeln.
- För rengöring, följ instruktionerna i avsnittet *"Rengöring och skötsel"*.
- Enheten är inte avsedd att drivas med en extern tidskopplingsur eller ett separat fjärrstyrningssystem.
- Apparaten är avsedd för hushållsbruk och liknande tillämpningar, såsom:
  - i personalens köksområden i butiker, kontor och andra arbetsmiljöer,
  - i jordbruksfastigheter,
  - av gäster på hotell, motell

och liknande boenden,  
- i bed and breakfast.

- Apparaten kan användas av barn från 8 år och uppåt samt av personer med nedsatt fysisk, sensorisk eller mental förmåga eller brist på erfarenhet och kunskap om de har fått tillsyn eller instruktioner om hur apparaten ska användas på ett säkert sätt och förstår de risker som finns.
- Barn bör inte tillåtas leka med apparaten.
- Rengöring och användarunderhåll får inte utföras av barn utan tillsyn.
- Apparaten och dess elsladd bör hållas utom räckhåll för barn under 8 år.
- **Varning:** Håll barn på avstånd från apparatens förpackningsmaterial eftersom fara eventuellt kan uppstå. Det finns t.ex. risk för kvävning.
- Innan varje användning bör apparaten samt dess elsladd och monterade

tillbehör inspekteras noga så att de inte har några skador. Om apparaten t ex har tappats på en hård yta, eller om elsladden har utsatts för alltför hård kraft, bör den inte längre användas: Även osynliga skador kan försämra apparatens driftsäkerhet.

- Vidrör **inte** värmeelementen.
- Enheten får endast användas när bottenpanelen är ordentligt stängd.
- Olja eller fett som överhettas kan fatta eld. Se därför till att bakplåten inte blir överfylld; detta förhindrar fett från att rinna på värmeelementen.
- Använd endast originaltillbehör. Tillbehör som inte är godkänt av tillverkaren kan innebära fara för användaren.
- Apparaten bör alltid vara under uppsikt när den är i användning.
- Använd eller förvara inte enheten utomhus.
- Lägg inga föremål på apparaten.
- Se alltid till att ventilationen är tillräcklig. Placera inga föremål ovanpå ugnen och se till att det fria avståndet mellan ugnen och väggen eller andra föremål är minst följande:  
Sidorna: 12 cm  
Bakom: 12 cm  
Ovanför: 60 cm
- Enheten får inte installeras inuti ett skåp; placera den inte heller direkt under ett skåp eller dylika föremål.
- Fötterna på ugnens undersida bör inte tas bort.
- Placera inte apparaten eller använd apparaten nära eller under väggskåp eller hängande föremål såsom gardiner eller annat lättantändligt material.

- Enheten får endast placeras på en värme- och stänktålig yta. Placera inte apparaten på eller i närheten av heta ytor, öppen eld eller lättantändliga ångor.
- Se till att elsladden inte kommer i kontakt med apparatens heta ytor.
- Låt inte sladden hänga fritt.
- Stäng alltid av apparaten och dra stickproppen ur vägguttaget
  - efter användning,
  - om apparaten skulle uppvisa fel och, och
  - innan apparaten rengörs.
- Ta stickproppen ur vägguttaget genom att dra i stickproppen, aldrig i sladden. Rör inte stickproppen med våta händer.
- Om apparaten använts felaktigt eller om bruksanvisningen inte följts, kan inga krav ställas mot leverantören eller försäljaren.

### **Innan första användningen**

- Packa upp enheten och ta bort alla eventuella reklamklistermärken, förpackningsrester och inlägg. Typskylten får inte tas bort.
- Rengör apparaten enligt beskrivningen i avsnittet *Skötsel och rengöring*.
- Innan första användning, värm upp enheten i cirka 10 minuter på högsta temperatur. När apparaten kopplas på för första gången kan en lätt lukt uppstå. Detta är normalt och försvinner efter en stund. Vädra därför ordentligt genom att öppna fönster eller balkongdörrar.

### Temperaturväljare

Temperaturväljaren används för att välja den önskade temperaturnivån (100 – 220 °C).

### Timer

- Timern kan du använda för att välja en specifik tillagningstid (upp till 60 minuter).
- För att stänga av apparaten vrider du timern till läget **OFF**.
- Om du vill ställa in en tid som är mindre än 10 minuter vrider du först timern till en inställning som är något högre och därefter vrider du den sakta tillbaka till den önskade tidsinställningen.
- När den förprogrammerade tiden nått sitt slut, hörs en ljudsignal som anger att elementen är avstängda.

### Indikatorlampa



Kontrolllampan lyser så länge apparaten är påslagen. Om timern har gått ut eller om timern vrids till **OFF**-läget slocknar kontrollampan.

### Användning

- Innan varje användning ska du se till att enhetens bottenpanel är stängd ordentligt.
- Värm upp ugnen i några minuter med ugnsluckan stängd.
- Fyll bakgallret/-plåten. Sätt in bakgallret/-plåten på önskad skena.
- Stäng luckan, vrid reglagen till önskad temperatur och ställ in timerknappen på önskad tillagningstid.
- När den förprogrammerade tillagningstiden har nått sitt slut kommer timern automatiskt att stänga av apparaten.
- Om du vill stänga av apparaten tidigare ställer du in timern på **OFF**.
- Använd alltid dörrluckans handtag för att öppna den heta luckan efter användningen.
- Vid borttagning av bakplåten och ugnsgallret, använd handtaget. Ställ den heta bakplåten/gallret endast på en värmetålig underlag.
- Dra stickproppen ur vägguttaget efter användningen.

## Tillagningstider

Grillnings/tillagningstiderna är endast ungefärliga, eftersom all mat som grillas eller tillagas är olika till beskaffenhet och konsistens; följ därför även tillverkarens rekommendationer och kontrollera bakningen.

Mat	Temperatur / inställning	Grillnings- / tillagningstid
Pizza (frost)	200 °C 	9-10 min.
Hawaii toast	200 °C 	10-14 min.
Baguette (frost)	200 °C 	14-15 min.

## Skötsel och rengöring

- Dra alltid stickproppen ur väggtaget och låt apparaten svalna tillräckligt innan rengöring påbörjas.
- Undvik risken för elektrisk stöt genom att inte rengöra eller doppa apparaten i vätskor.
- Använd inte slipmedel, starka rengöringslösningar eller ugnsgöringsmedel i sprayform.
- Apparatus utsida kan rengöras med en fuktig, luddfri duk.
- Bakplåt och ugnsgaller kan rengöras med ett mildt diskmedel som finns i handeln.
- För att underlätta rengöringen kan enheten öppnas.  
Större fettmängder på plåten bör torkas upp först med en kökshandduk.

För att öppna den, lägg försiktigt den avsvalnade apparaten på rygg och skjut bottenpanelen med hjälp av skruven (→ ) och öppna.

Rengör enhetens undersida med en fuktig trasa.

Efter rengöring, sätt tillbaka enhetens botten och förvara enheten upprätt.

## Avfallshandtering



Enheter märkta med denna symbol måste kasseras separat från hushållsavfallet, eftersom de  innehåller värdefulla material som kan återvinnas. Korrekt avfallshandtering skyddar miljön och människors hälsa. Din lokala myndighet eller återförsäljare kan ge information i ärendet.

## Leivonta- ja paahtouuni

### Hyvä Asiakas,

Lue seuraavat ohjeet huolellisesti ennen laitteen käyttöä ja säilytä tämä opas tulevaa tarvetta varten. Laitetta saavat käyttää vain henkilöt, jotka ovat tutustuneet näihin ohjeisiin.

### Verkkoliitäntä

Laitte tulee liittää määräysten mukaisesti asennettuun pistorasiaan. Varmista, että verkkojännite vastaa laitteen arvokilpeen merkittyä jännitettä. Tämä tuote on kaikkien voimassa olevien CE-merkintöjä koskevien direktiivien mukainen.

### Osat

1. Runko
2. Liitäntäjohto pistotulpalla
3. Uunipelti
4. Paistopellin ja -ritilän kahva
5. Laitte avattu
6. Lämpötilan säädin
7. Ajastin
8. Merkkivalo
9. Luukku luukunkahvalla
10. Lämpöelementti (alaosa)
11. 2 erilaista liukukiskoa
12. Lämmituselementti (yläosa), kannellinen
13. Leivniritilä
14. Tyyppikilpi (laitteen pohjassa)
15. Laitteen pohja

### Tärkeitä turvaohjeita

-  **Varoitus!** Tämä symboli ilmaisee, että laitteen käytön aikana kosketuspintojen lämpötila voi olla erittäin korkea. Palovammojen vaara!
- Älä siirrä laitetta, kun se on kuuma ja sen sisällä on kuumia ruokia.
- Vaarojen välttämiseksi ainoastaan valmistajan huoltopalvelu saa korjata tämän sähkölaitteen ja uusia liitäntäjohdon. Jos laitetta joudutaan korjaamaan, ota yhteyttä asiakaspalveluosaastoomme puhelimitse tai sähköpostitse (katso erillinen takuutodistus).
- Varmista, että laitteesta on katkaistu virta ja että se on jäähtynyt täysin ennen puhdistamista.
- Sähköiskun vaaran

välttämiseksi älä puhdistaa laitetta nesteillä äläkä upota sitä nesteisiin.

- Puhdistaa laite aina käytön jälkeen.
- Paistopelti ja leivinritilä voidaan puhdistaa miedolla, kaupoissa myytävällä astianpesuaineella.
- Katso puhdistusohjeet kappaleesta ”Puhdistus ja hoito”.
- Laitetta ei ole tarkoitettu käytettäväksi ulkoisen ajastimen tai erillisen etähallintajärjestelmän kanssa.
- Tämä laite on tarkoitettu kotikäyttöön ja vastaaviin käyttökohteisiin, kuten:
  - henkilökunnan keittiötiloissa kaupoissa, toimistoissa ja muissa työympäristöissä,
  - maatalouskiinteistöissä,
  - vieraiden käytössä

hotelleissa, motelleissa ja muissa vastaavissa majoituspaikoissa,

- aamiaismajoituspaikoissa.
- Laitetta voivat käyttää vähintään 8-vuotiaat lapset sekä henkilöt, joilla on heikentyneet fyysiset, aistinvaraiset tai henkiset kyvyt tai puutteellinen kokemus ja tieto, jos heitä valvotaan tai heille on annettu ohjeet laitteen turvallisesta käytöstä, ja he ymmärtävät siihen liittyvät vaarat.
- Lasten ei saa antaa leikkiä laitteella.
- Lapset eivät saa suorittaa puhdistusta ja käyttäjän tehtäviä huoltotoimenpiteitä ilman valvontaa.
- Laite ja sen liitännäisjohto täytyy aina pitää alle 8-vuotiaiden ulottumattomissa.

- **Varoitus:** Pidä lapset poissa pakkausmateriaalien luota potentiaalisen vaaratilanteen esim. tukehtumisvaaran vuoksi.
- Tarkasta aina ennen laitteen käyttöä huolellisesti laitteen runko, liitäntäjohto ja mahdolliset asennetut lisäosat vaurioiden varalta. Jos laite on esimerkiksi pudonnut kovalle pinnalle tai liitäntäjohtoa vetämiseen on käytetty liikaa voimaa, laitetta ei saa enää käyttää: näkymättömätkin vauriot voivat aiheuttaa laitetta käytettäessä vaaratilanteita.
- **Älä** koske lämpöelementteihin.
- Laitetta saa käyttää vain, kun laitteen pohja on suljettu oikein.
- Ylikuumennettu öljy tai rasva voi syttyä palamaan. Sen vuoksi uunipeltiä ei pidä täyttää liikaa. Näin vältät rasvan tippumisen alla oleville lämpöelementeille.
- Käytä vain alkuperäisiä lisävarusteita. Lisävarusteet, joita valmistaja ei ole hyväksynyt, voivat aiheuttaa vaaroja käyttäjälle.
- Älä koskaan poistu paikalta laitteen ollessa toimintakunnossa.
- Laitetta ei saa käyttää tai säilyttää ulkona.
- Älä aseta esineitä laitteen päälle.
- Huolehdi aina riittävästä tuuletuksesta. Älä aseta mitään esineitä laitteen päälle. Varmista, että laite on vähintään seuraavilla etäisyyksillä seinästä tai esineistä:

Sivu: 12 cm

Takaosa: 12 cm

Yläpuoli: 60 cm

- Laitetta ei saa sijoittaa kaappiin. Laitetta paikoilleen sijoitettaessa on myös varmistettava, että sitä ei aseteta kaapin tms. alapuolelle.
- Laitteen pohjassa olevia jalkoja ei saa irrottaa.
- Älä aseta laitetta seinäkaapin, tai minkään riippuvan esineen (verhojen, muun tulenaran materiaalin) alle tai läheisyyteen.
- Aseta laite vain kuumuutta ja roiskeita kestäväälle alustalle. Älä aseta laitetta kuumalle alustalle, tai tulen tai palovaarallisen höyryn läheisyyteen.
- Älä anna liitäntäjohtoa koskea laitteen kuumia osia.
- Älä anna liitäntäjohtimen roikkua laitteesta.
- Irrota pistotulppa pistorasiasta aina
  - käytön jälkeen,
  - jos laitteessa on käyttöhäiriö,
  - ennen laitteen puhdistamista.
- Kun irrotat pistotulpan pistorasiasta, älä vedä liitäntäjohtoa; tartu aina pistotulppaan. Älä kosketa pistoketta märin käsin.
- Valmistaja ei ole vastuussa mahdollisista vaurioista, jos ne johtuvat laitteen väärinkäytöstä tai käyttöohjeiden laiminlyömisestä.

## Ennen ensimmäistä käyttöä

- Pura laite pakkauksesta ja poista kaikki mainostarrat, pakkausjänteet ja sisällä olevat materiaalit. Tyypikkilpeä ei saa poistaa.
- Puhdista laite luvussa *Laitteen puhdistus ja hoito* kuvatun mukaisesti.
- Lämmitä laitetta ennen ensimmäistä käyttökertaa noin 10 minuutin ajan korkeimmalla lämpötilalla. Lämmön tullessa päälle ensimmäistä kertaa laitteesta saattaa erittyä hajua. Ilmiö on aivan normaali ja kestää vain lyhyen ajan. Sen takia täytyy varmistaa riittävä tuuletus avaamalla ikkuna tai parvekkeen ovi.

## Lämpötilan säätö

Lämpötila voidaan säätää halutuksi lämpötilan säätimellä (100 – 220 °C).

## Ajastin

- Ajastimella voidaan säätää kypsennysaika (enintään 60 min).
- Kytke laite pois päältä kääntämällä ajastin takaisin asentoon **OFF**.
- Aika asetetaan alle 10 minuuttiin kääntämällä ajastinta ensin hieman suurempaan asetukseen ja kääntämällä sitä sitten hitaasti takaisin halutun aika-asetuksen kohdalle.
- Kun ohjelmoitu aika loppuu, äänimerkki ilmoittaa lämpöelementtien sammumisesta.

## Merkkivalo



Merkkivalo palaa, kun laite on kytketty päälle. Kun ajastimen aika on päättynyt tai ajastin käännetään asentoon **OFF**, merkkivalo sammuu.

## Käyttö

- Ennen jokaista käyttökertaa varmista, että laitteen pohja on oikein suljettu.
- Esilämmitä uunia muutaman minuutin ajan oven ollessa suljettuna.
- Täytä leivinritilä/paistopelti. Työnnä leivinritilä/paistopelti halutulle kiskolle.
- Sulje ovi, säädä säätönuppi haluttuun lämpötilaan ja ajastinnuppi haluttuun kypsennysaikaan.
- Kun esiohjelmoitu kypsennysaika on päättynyt, ajastin kytkee laitteen automaattisesti pois päältä.
- Sammuta laite etuajassa asettamalla ajastin asentoon **OFF**.
- Avaa kuuma ovi käytön jälkeen aina kahvasta.
- Ota paistopelti ja leivinritilä uunista kahvaa käyttäen. Aseta kuuma paistopelti/leivinritilä vain lämpöä kestäväälle alustalle.
- Irrota pistotulppa seinäpistorasiasta käytön jälkeen.

## Kypsennysajat

Alla olevat grillaus-/kypsennysajat ovat keskimääräisiä, sillä kaikki kypsennettävä ruoka on erilaista. Noudata myös valmistajan suosituksia ja seuraa paiston edistymistä.

Ruoka	Lämpö / asetus	Grillaus / kypsennysaika
Pizza (pakastettu)	200 °C 	9-10 min.
Päällystetty leipä	200 °C 	10-14 min.
Patonki (pakastettu)	200 °C 	14-15 min.

Avaa jäähtynyt laite varovasti asettamalla se selälleen ja liu'uta pohjalevyä ruuvien avulla (→ ) ja avaa se.

Puhdista laitteen pohja kostealla liinalla. Puhdistuksen jälkeen aseta laitteen pohja takaisin paikoilleen ja säilytä laite pystyasennossa.

## Jätehuolto



Tällä symbolilla merkityt laitteet täytyy hävittää kotitalousjätteestä erillään, sillä ne sisältävät arvokkaita kierrätyskelpoisia materiaaleja. Asianmukaisella hävittämisellä suojellaan ympäristöä ja ihmisterveyttä. Saat aiheesta lisätietoa paikallisilta viranomaisilta tai jälleenmyyjiltä.

## Laitteen puhdistus ja hoito

- Irrota aina pistotulppa pistorasiasta ja anna laitteen jäähtyä kunnolla ennen sen puhdistamista.
- Sähköiskun vaaran välttämiseksi älä puhdista laitetta nesteillä äläkä upota sitä nesteisiin.
- Älä käytä hankaavia, voimakkaita puhdistusaineita tai spray-tyyppisiä uuninpuhdistusaineita.
- Laitteen ulkopinta tulee puhdistaa kostealla, nukkaantumattomalla kankaalla.
- Paistopelti ja leivinritilä voidaan puhdistaa miedolla, kaupoissa myytävällä astianpesuaineella.
- Laitteen pohja voidaan avata helpompaa puhdistusta varten.  
Suuremmat määrät rasvaa pellillä tulisi ensin imeyttää talouspaperiin.

## Forno elétrico para assar e torrar

### Caro Cliente,

Antes de utilizar o aparelho, leia atentamente as instruções seguintes e guarde este manual para consulta futura. O aparelho só deve ser utilizado por pessoas familiarizadas com estas instruções.

### Ligação à corrente

Este eletrodoméstico deve ser ligado à corrente através duma tomada com ligação térrea instalada de acordo com as normas de segurança. Certifique-se de que a voltagem corresponde à indicada na placa de características. Este produto encontra-se em conformidade com todas as diretivas comunitárias referentes a rotulagem.

### Familiarização

1. Corpo do aparelho
2. Cabo elétrico com ficha de alimentação
3. Tabuleiro de cozedura
4. Pega para assadeira e grelha
5. Aparelho aberto
6. Controlador de temperatura
7. Temporizador
8. Luzes indicadoras
9. Porta com puxador
10. Elemento de aquecimento (inferior)
11. 2 tipos diferentes de calhas de encaixe
12. Elemento de aquecimento (superior), oculto
13. Grelha de cozedura
14. Placa de identificação (parte inferior do aparelho)

15. Base do aparelho

### Instruções de segurança importantes

-  **Aviso!** Este símbolo indica que, durante o funcionamento do aparelho, a temperatura das superfícies sensíveis ao toque pode ser muito elevada. Risco de queimaduras!
- Não mova o aparelho enquanto estiver quente e contiver alimentos quentes.
- Para cumprir os regulamentos de segurança e evitar riscos, as reparações devem ser efetuadas por pessoal qualificado, incluindo a substituição do cabo de alimentação. Se for necessária uma reparação, queira contactar o nosso departamento de apoio ao cliente por telefone ou correio eletrónico (ver

- declaração de garantia separada).
- Antes de limpar o aparelho, certifique-se de que está desligado, de que a ficha foi tirada da tomada e de que arrefeceu por completo.
  - Para evitar o risco de choque elétrico, não limpe o aparelho com líquidos nem o mergulhe em líquidos.
  - Limpe sempre o aparelho após a utilização.
  - A assadeira e a grelha podem ser limpas com um detergente suave disponível no mercado.
  - Para a limpeza, seguir as instruções na secção "*Limpeza e manutenção*".
  - O aparelho não se destina a ser operado com um temporizador externo ou um sistema de controlo remoto separado.
  - Este aparelho destina-se a uso doméstico e aplicações semelhantes, tais como:
    - nas áreas de cozinha dos funcionários em lojas, escritórios e outros ambientes de trabalho,
    - em propriedades agrícolas,
    - de hóspedes em hotéis, motéis e outros alojamentos semelhantes,
    - em pensões.
  - O aparelho pode ser utilizado por crianças a partir dos 8 anos de idade e por pessoas com capacidades físicas, sensoriais ou mentais reduzidas ou com falta de experiência e conhecimentos, desde que estejam supervisionadas ou tenham sido instruídas quanto ao uso seguro do

- aparelho e compreendam os perigos daí resultantes.
- As crianças devem ser vigiadas para assegurar que não brinquem com o aparelho.
  - A limpeza e a manutenção pelo utilizador não devem ser realizadas por crianças sem supervisão.
  - O aparelho e o seu cabo de alimentação elétrica devem estar sempre fora do alcance das crianças com menos de 8 anos de idade.
  - **Cuidado:** mantenha quaisquer materiais de embalagem bem afastados das crianças; existe risco de asfixia.
  - Sempre que utilizar o aparelho, examine meticulosamente o corpo principal, incluindo o cabo de alimentação elétrica e qualquer acessório aplicado, em busca de possíveis falhas. Se, por exemplo, o aparelho tiver caído sobre uma superfície dura ou o seu cabo de alimentação elétrica tiver sido puxado com força excessiva, não deve continuar a utilizá-lo: até mesmo os danos invisíveis podem ter efeitos adversos sobre a segurança de funcionamento do aparelho.
  - **Não** toque nos elementos de aquecimento.
  - O aparelho só deve ser utilizado quando a base do mesmo estiver corretamente fechada.
  - O óleo ou a gordura sobreaquecidos podem inflamar-se. Por conseguinte, não encha demasiado o tabuleiro de assar; assim, impedirá o escoamento de gordura para os elementos de aquecimento.
  - Utilizar apenas os acessórios originais incluídos! Os acessórios que não estejam autorizados pelo fabricante podem representar riscos para o utilizador.
  - Não deixe o aparelho sem supervisão durante o funcionamento.
  - Não utilizar nem guardar o aparelho no exterior.
  - Não colocar objetos sobre o aparelho.
  - Deve assegurar permanentemente uma ventilação suficiente. Não ponha objetos sobre a unidade e certifique-se de observar as distâncias mínimas seguintes em relação a qualquer parede ou outro objeto:
    - Lateral – 12 cm
    - Traseira – 12 cm
    - Superior – 60 cm
  - A unidade não pode ser instalada dentro de um armário; ao posicionar a unidade, certifique-se de que não fique diretamente por baixo de uma prateleira ou de outro objeto semelhante.
  - Os pés da base da unidade não podem ser retirados.
  - Não posicione nem faça funcionar o

aparelho por baixo de armários ou objetos pendentes como cortinas ou materiais inflamáveis.

- Coloque o aparelho apenas sobre uma superfície resistente ao calor e à prova de salpicos. Não posicione o aparelho sobre superfícies quentes, chamas ou vapores inflamáveis nem perto dos mesmos.
- Não permita que o fio elétrico toque em nenhuma parte quente do aparelho.
- Não deixe o fio elétrico solto.
- Desligue sempre o aparelho
  - no final de cada utilização;
  - no caso de mau funcionamento;
  - antes de limpar o aparelho.
- Ao retirar a ficha da tomada, nunca puxe o fio; puxe sempre a própria ficha. Não toque na ficha com as mãos molhadas.
- Declinamos qualquer responsabilidade se a avaria resultar de uso indevido, ou se não forem respeitadas as instruções.

## Antes da primeira utilização

- Desembalar a unidade e remover completamente todos os autocolantes publicitários, restos de embalagens e encartes. A placa de identificação não deve ser removida.
- Limpe o aparelho (consulte *Limpeza e manutenção*).
- Antes da primeira utilização, pré-aqueça o aparelho durante cerca de 10 minutos, à temperatura máxima. Quando for ligado pela primeira vez, o aparelho poderá emitir um ligeiro odor. Isso é normal e durará apenas por pouco tempo. Por esse motivo, deve assegurar

ventilação adequada abrindo janelas ou portas de varandas.

## Controlo de temperatura

Com o botão de controlo da temperatura, pode selecionar a temperatura pretendida (100-220 °C).

## Temporizador

- O temporizador pode ser utilizado para selecionar o tempo de assadura (até 60 minutos).
- Para desligar o aparelho, rode o botão do temporizador para a posição **OFF**.
- Para configurar um período inferior a 10 minutos, comece por rodar o botão para um período algo maior e depois reduza lentamente até ao tempo pretendido.
- Após decorrido o tempo programado, um sinal acústico indicará que os elementos de aquecimento estão desligados.

## Luzes indicadoras



A luz indicadora acende, desde que o aparelho esteja ligado. Se o temporizador terminar ou se o temporizador for rodado para a posição **OFF**, o indicador luminoso apaga-se.

## Funcionamento

- Antes de cada utilização, certifique-se de que a base do aparelho está corretamente fechada.
- Pré-aqueça o interior do forno com a porta fechada durante alguns minutos.
- Coloque os alimentos na grelha/assadeira do forno. Insira a grelha/assadeira na calha desejada.
- Feche a porta, ajuste o botão regulador para a temperatura desejada e o botão do temporizador para o tempo de cozedura pretendido.
- Depois de decorrido o tempo de confeção programado, o temporizador desligará automaticamente o aparelho.
- Para desligar o aparelho mais cedo, rode o temporizador para a posição **OFF**.
- Utilize sempre a asa da porta para abrir a porta quente após a utilização.
- Utilize a pega para retirar a assadeira e a grelha. Coloque a assadeira/grelha quente apenas numa superfície resistente ao calor.
- Após a utilização, retire a ficha da tomada de corrente.

## Tempos de cozedura

Os tempos de cozedura listados são meramente aproximados, visto que cada alimento é de natureza e consistência diferentes; por isso, respeite também as recomendações do fabricante e controle o progresso da cozedura.

Comida	Temperatura	Tempo
Piza (congelada)	200 °C 	9-10 minutos
Tosta havaiana	200 °C 	10-14 minutos
Baguete (congelada)	200 °C 	14-15 minutos

## Limpeza e manutenção

- Antes limpar o aparelho, certifique-se de que esteja desligado da tomada e tenha arrefecido completamente.
- Para evitar o risco de choques elétricos, não limpe o aparelho com água nem o mergulhe em água.
- Não use produtos abrasivos, soluções agressivas ou *sprays* apropriados para fornos.
- O exterior do forno pode ser limpo com um pano.
- A assadeira e a grelha podem ser limpas com um detergente suave disponível no mercado.
- Para facilitar a limpeza, a base do aparelho pode ser aberta. Quantidades maiores de gordura na assadeira devem ser inicialmente absorvidas com papel de cozinha.

Para abrir, coloque cuidadosamente o aparelho arrefecido de costas e deslize a base utilizando o parafuso (→ ) e abra.

Limpe a base do aparelho com um pano húmido.

Após a limpeza, volte a colocar a base do aparelho e guarde o aparelho na posição vertical.

### **Eliminação**



Os aparelhos marcados com este símbolo devem ser eliminados separadamente dos resíduos domésticos, já que contêm materiais valiosos que podem ser reciclados. A eliminação adequada protege o ambiente e a saúde humana. As suas autoridades locais ou o revendedor podem facultar-lhe informações sobre o assunto.

## Mini piekarnik

### Szanowni Klienci!

Przed użyciem urządzenia proszę dokładnie zapoznać się z poniższą instrukcją, którą należy zachować do późniejszego wglądu. Urządzenie może być obsługiwane wyłącznie przez osoby, które zapoznały się z niniejszą instrukcją.

### Podłączenie do sieci zasilającej

Urządzenie należy podłączać do sieci elektrycznej wyłącznie do prawidłowo zainstalowanego gniazdka z uziemieniem. Należy sprawdzić, czy napięcie sieciowe zgadza się z napięciem podanym na tabliczce znamionowej urządzenia. Niniejszy wyrób zgodny jest z obowiązującymi w UE przepisami dotyczącymi oznakowania produktu.

### Zestaw

1. Obudowa
2. Przewód zasilający z wtyczką
3. Blacha do pieczenia
4. Uchwyt do blachy i rusztu
5. Urządzenie otwarte
6. Regulator temperatury
7. Minutnik
8. Lampka kontrolna
9. Drzwiczki z uchwytem
10. Grzałka (dolna)
11. 2 różne szyny do wsuwania
12. Grzałka (górna), zakryta
13. Ruszt do pieczenia
14. Tabliczka znamionowa (dolna strona urządzenia)
15. Spód urządzenia

### Instrukcja bezpieczeństwa

-  **Ostrzeżenie!** Ten symbol informuje, że podczas pracy urządzenia temperatura powierzchni, które mogą zostać dotknięte, może być bardzo wysoka. Niebezpieczeństwo poparzenia!
- Nie przesuwaj urządzenia, gdy jest gorące i zawiera gorące jedzenie.
- Aby zachować bezpieczeństwo, wszelkie naprawy tego elektrycznego urządzenia muszą być wykonywane przez nasz serwis. W przypadku konieczności wykonania naprawy, należy skontaktować się telefonicznie lub elektronicznie (patrz oddzielna deklaracja gwarancyjna) z działem

- obsługi klienta.
- Przed przystąpieniem do czyszczenia, należy sprawdzić, czy urządzenie zupełnie ostygło i jest wyłączone z sieci elektrycznej.
  - Aby nie dopuścić do porażenia prądem, nie czyścić urządzenia cieczami ani nie zanurzać go.
  - Po użyciu urządzenia zawsze należy je wyczyścić.
  - Blachę do pieczenia i ruszt do pieczenia można czyścić łagodnym, dostępnym w handlu płynem do mycia naczyń.
  - Przy czyszczeniu przestrzegać wskazówek podanych w punkcie „Czyszczenie i konserwacja”.
  - Urządzenie nie jest przeznaczone do pracy z zewnętrznym timerem ani oddzielnym systemem zdalnego sterowania.
  - To urządzenie jest przeznaczone do użytku domowego i podobnych zastosowań, takich jak:
    - w kuchniach pracowniczych w sklepach, biurach i innych środowiskach pracy,
    - w gospodarstwach rolnych,
    - przez gości w hotelach, motelach i podobnych rodzajach środowisk mieszkalnych,
    - w pensjonatach.
  - Osoby o ograniczonych zdolnościach fizycznych, czuciowych lub psychicznych albo nieposiadające stosownego doświadczenia lub wiedzy, a także dzieci (w wieku

co najmniej 8 lat), mogą korzystać z urządzenia, pod warunkiem że znajdują się pod nadzorem lub zostały poinstruowane, jak używać urządzenia i są w pełni świadome wszelkich zagrożeń i wymaganych środków ostrożności.

- Nie dopuszczać do używania urządzenia jako zabawki przez dzieci.
- Czyszczenie i konserwacja przeprowadzana przez użytkownika nie mogą być wykonywane przez dzieci bez nadzoru.
- Nie dopuszczać do urządzenia i jego przewodu zasilającego dzieci poniżej 8 lat.

- **Ostrzeżenie:** Nie pozwalać, aby dzieci miały dostęp do elementów opakowania, ponieważ mogą one spowodować zagrożenie, np. uduszenia.
- Przed użyciem należy dokładnie sprawdzić, czy główny korpus urządzenia i wszystkie elementy czynnościowe są sprawne i nie noszą śladów uszkodzenia. Jeżeli urządzenie np. spadło na twardą powierzchnię albo przewód zasilający został narażony na zbyt silne szarpnięcie, nie nadaje się ono do dalszego użytku: nawet najmniejsza, niewidoczna usterka powstała z tego powodu, może mieć ujemny wpływ na działanie urządzenia i bezpieczeństwo użytkownika.
- **Nie** dotykać elementów grzejnych.
- Urządzenie może być używane tylko wtedy, gdy spód urządzenia jest prawidłowo zamknięty.
- Rozgrzany olej może się łatwo zapalić. Dlatego nie należy przepelniać blachy do pieczenia. Pozwoli to zapobiec skapywaniu tłuszczu na dolne elementy grzejne.
- Używać wyłącznie oryginalnych akcesoriów. Akcesoria, które nie są zatwierdzone przez producenta, mogą stanowić zagrożenie dla użytkownika.
- Nie zostawiać włączonego urządzenia bez nadzoru.
- Nie należy używać ani przechowywać urządzenia na zewnątrz.
- Nie kłaść żadnych przedmiotów na urządzeniu.
- Należy zapewnić dostateczny stały przepływ powietrza. Na kuchence nie należy kłaść żadnych przedmiotów, a

ponadto należy zapewnić, by wolna przestrzeń wokół urządzenia była nie mniejsza niż podano poniżej:

Po bokach: 12 cm

Z tyłu: 12 cm

Z góry: 60 cm

- Nie należy usuwać podstawek znajdujących się na spodniej płycie. Urządzenia nie wolno instalować wewnątrz szafki, bezpośrednio pod płytą lub szafką.
- Nie wyjmować stopek, na których stoi piekarnik.
- Nie należy używać urządzenia w pobliżu półek ściennych lub pod przedmiotami wiszącymi takimi jak firanki czy inne łatwopalne tworzywa.
- Urządzenie ustawiać wyłącznie na powierzchni odpornej na ciepło i zachlapania. Nie należy ustawiać urządzenia na, lub w pobliżu, gorących powierzchni, otwartego ognia lub łatwopalnych oparów.
- Należy uważać, aby przewód zasilający nie dotykał żadnych gorących elementów.
- Nie należy pozostawiać przewodu zasilającego swobodnie zwisającego.
- Wtyczkę należy wyjąć z gniazdka elektrycznego każdorazowo:
  - po zakończeniu pracy;
  - w przypadku awarii urządzenia;
  - przed przystąpieniem do czyszczenia urządzenia.
- Wyjmując wtyczkę z gniazdka nigdy nie należy szarpać za przewód. Nie chwytać wtyczki mokrymi dłońmi.

- Za szkody wynikłe z nieprawidłowego używania sprzętu lub użytkowania niezgodnego z instrukcją obsługi winę ponosi wyłącznie użytkownik.

### **Przed użyciem urządzenia po raz pierwszy**

- Rozpakować urządzenie i usunąć całkowicie wszelkie naklejki reklamowe, pozostałości opakowania i wkładki. Nie wolno usuwać tabliczki znamionowej.
- Wyczyścić urządzenie zgodnie z instrukcjami w punkcie pt. *Czyszczenie i konserwacja*.
- Przed pierwszym użyciem nagrzać urządzenie przez około 10 minut do najwyższej temperatury. Czynności tej może towarzyszyć lekki nieprzyjemny zapach. Jest to całkiem normalne i minie po krótkim czasie. Z tego względu należy zapewnić w pomieszczeniu odpowiednią wentylację, otwierając okna lub drzwi balkonowe.

### **Regulator temperatury**

Gałką regulatora temperatury wybieramy odpowiednią moc grzania (100 – 220 °C).

## Czasomierz

- Czasomierz może być używany do ustawienia określonego czasu pracy (do 60 minut).
- Aby wyłączyć urządzenie, przekręcić czasomierz z powrotem do pozycji **OFF**.
- Aby ustawić czas pracy krótszy niż 10 minut, najpierw przekręcić czasownik na nieco wyższą pozycję, po czym powoli przekręcić go z powrotem dożądanego ustawienia.
- Po upływie zaprogramowanego czasu słyhać będzie sygnał dźwiękowy, który informuje o wyłączeniu się elementów grzejnych.

## Lampka kontrolna

Lampka kontrolna świeci się tak długo, jak długo urządzenie jest włączone. Jeśli upłynął czas timera lub timer jest ustawiony na pozycję **OFF**, lampka kontrolna gaśnie.



## Pieczenie

- Przed każdym uruchomieniem upewnić się, że dno urządzenia jest prawidłowo zamknięte.
- Nagrząć komorę pieczenia przez kilka minut przy zamkniętych drzwiczkach.
- Włożyć ruszt / blachę do pieczenia. Wsunąć ruszt / blachę do pieczenia na wybraną szynę.
- Zamknąć drzwiczki, ustawić pokrętkę regulatora na żądaną temperaturę oraz pokrętkę timera na żądany czas pieczenia.
- Po upływie zaprogramowanego czasu pracy, czasomierz automatycznie wyłączy urządzenie.

- Aby wyłączyć urządzenie, nastawić czasomierz na **OFF**.
- Do otwierania gorących drzwiczek po pieczeniu zawsze używać specjalnego uchwytu.
- Podczas wyjmowania blachy do pieczenia i rusztu do pieczenia należy używać uchwytu. Gorącą blachę / ruszt do pieczenia należy stawiać wyłącznie na powierzchni odpornej na wysoką temperaturę.
- Po zakończeniu pracy wyjąć wtyczkę z kontaktu.

## Czas pieczenia/pieczenia na rożnie

Podany poniżej czas pieczenia/pieczenia na rożnie jest tylko przybliżony, gdyż każdy produkt żywnościowy różni się rodzajem, konsystencją itp.; dlatego należy również przestrzegać zaleceń producenta i kontrolować postęp pieczenia.

Produkt	Temperatura / ustawienie	Czas pieczenia / pieczenia na rożnie
Pizza (głęboko zamrożona)	200 °C 	9-10 minut
Grzanka hawajska	200 °C 	10-14 minut
Bagietka (głęboko zamrożona)	200 °C 	14-15 minut

## Czyszczenie i konserwacja

- Przed przystąpieniem do czyszczenia należy zawsze poczekać aż urządzenie całkowicie wystygnie.
- Aby nie dopuścić do porażenia prądem, nie czyścić urządzenia cieczami ani nie zanurzać go.
- Do czyszczenia nie należy stosować żrących roztworów, środków ścierających, ani aerozoli do czyszczenia piekarników i kuchenek.
- Zewnętrzną obudowę można oczyścić przecierając lekko wilgotną, gładką ściereczką.
- Blachę do pieczenia i ruszt do pieczenia można czyścić łagodnym, dostępnym w handlu płynem do mycia naczyń.
- Dla ułatwienia czyszczenia można otworzyć spód urządzenia.  
Większe ilości tłuszczu na blasze należy najpierw zebrać za pomocą ręcznika kuchennego.  
W celu otwarcia należy ostrożnie położyć schłodzone urządzenie na tylnej stronie i przesunąć spód za pomocą śruby (→ ) , a następnie otworzyć. Spód urządzenia czyścić wilgotną szmatką.  
Po czyszczeniu ponownie włożyć spód urządzenia i przechowywać urządzenie w pozycji pionowej.

## Utylizacja



Urządzenia oznaczone powyższym symbolem należy utylizować osobno, a nie wraz ze zwykłymi odpadkami z gospodarstwa domowego. Urządzenia takie zawierają bowiem cenne materiały, które można poddać recyklingowi. Odpowiednia utylizacja takich urządzeń pomaga w ochronie środowiska i zdrowia człowieka. Szczegółowych informacji na ten temat udzielają lokalne władze lub sklepy prowadzące sprzedaż detaliczną.

## Φούρνος ψησίματος και Φρυγανιέρα

### Οδηγίες χρήσης

Πριν χρησιμοποιήσετε τη συσκευή, διαβάστε προσεκτικά τις ακόλουθες οδηγίες χρήσης και φυλάξτε το παρόν εγχειρίδιο για μελλοντική χρήση. Η συσκευή πρέπει να χρησιμοποιείται από άτομα που να γνωρίζουν αυτές τις οδηγίες.

### Σύνδεση με την παροχή ηλεκτρικού ρεύματος

Η συσκευή αυτή πρέπει να συνδέεται μόνο με γειωμένη πρίζα, εγκατεστημένη σύμφωνα με τις ισχύουσες διατάξεις. Βεβαιωθείτε ότι η τάση του ηλεκτρικού ρεύματος που χρησιμοποιείτε συμβαδίζει με αυτή που αναγράφεται στη συσκευή. Το προϊόν αυτό συμμορφώνεται με όλες τις ισχύουσες οδηγίες της ΕΕ σχετικά με την αναγραφή στοιχείων.

### Τα μέρη της συσκευής

1. Περίβλημα
2. Ηλεκτρικό καλώδιο με φως
3. Ταψί
4. Λαβή για το ταψί και τη σχάρα ψησίματος
5. Άνοιγμα συσκευής
6. Κουμπί θερμοστάτη
7. Χρονοδιακόπτης
8. Λυχνία ελέγχου
9. Πόρτα με πόμολο
10. Θερμαντικό στοιχείο (κάτω)
11. 2 διαφορετικές ράγες εισαγωγής
12. Θερμαντικό στοιχείο (πάνω), κρυμμένο

13. Σχάρα ψησίματος
14. Πινακίδα κατασκευαστή (κάτω πλευρά συσκευής)
15. Βάση συσκευής

### Σημαντικοί κανόνες ασφάλειας

-  **Προειδοποίηση!** Αυτό το σύμβολο υποδεικνύει ότι, κατά τη λειτουργία της συσκευής, η θερμοκρασία των επιφανειών που μπορείτε να αγγίξετε ενδέχεται να είναι πολύ υψηλή. Κίνδυνος εγκαύματος!
- Μην μετακινείτε τη συσκευή όσο είναι ζεστή και περιέχει ζεστό φαγητό.
- Για να αποφεύγετε κινδύνους, οι επισκευές σε αυτή την ηλεκτρική συσκευή ή στο ηλεκτρικό καλώδιό της πρέπει να διεξάγονται από την εξυπηρέτηση πελατών μας. Σε περίπτωση που απαιτηθεί επισκευή, επικοινωνήστε με το τμήμα

- εξυπηρέτησης πελατών τηλεφωνικώς ή μέσω email (βλ. ξεχωριστή δήλωση εγγύησης).
- Πριν καθαρίσετε τη συσκευή, βεβαιωθείτε ότι είναι αποσυνδεδεμένη από το ηλεκτρικό ρεύμα και ότι έχει ψυχθεί εντελώς.
  - Για να αποφύγετε τον κίνδυνο πρόκλησης ηλεκτροπληξίας, μην καθαρίζετε τη συσκευή με υγρά και μην τη βυθίζετε σε υγρά.
  - Να καθαρίζετε πάντα τη συσκευή μετά τη χρήση.
  - Μπορείτε να καθαρίσετε το ταψί και τη σχάρα ψησίματος με ένα ήπιο απορρυπαντικό πιάτων του εμπορίου.
  - Κατά τον καθαρισμό τηρείτε τις υποδείξεις της παραγράφου «Καθαρισμός και φροντίδα».
  - Η συσκευή δεν προορίζεται για λειτουργία με εξωτερικό χρονοδιακόπτη ή ξεχωριστό σύστημα τηλεχειρισμού.
  - Αυτή η συσκευή προορίζεται για οικιακή χρήση και παρόμοιες εφαρμογές, όπως:
    - σε κουζίνες προσωπικού σε καταστήματα, γραφεία και άλλους χώρους εργασίας,
    - σε αγροτικές επιχειρήσεις,
    - σε ξενοδοχεία, μοτέλ και παρόμοια καταλύματα για τους πελάτες,
    - σε ξενώνες που σερβίρουν πρωινό.
  - Η συσκευή μπορεί να χρησιμοποιηθεί από παιδιά ηλικίας 8 ετών και άνω και από άτομα με μειωμένες σωματικές, αισθητηριακές ή νοητικές

ικανότητες ή με έλλειψη εμπειρίας και γνώσης, εφόσον τελούν υπό επιτήρηση ή έχουν λάβει οδηγίες για την ασφαλή χρήση της συσκευής και κατανοούν τους κινδύνους που ενέχονται.

- Τα παιδιά δεν πρέπει να επιτρέπεται να παίζουν με τη συσκευή.
- Ο καθαρισμός και η συντήρηση που είναι ευθύνη του χρήστη δεν πρέπει να πραγματοποιούνται από παιδιά χωρίς επίβλεψη.
- Κρατήστε πάντα τη συσκευή και το ηλεκτρικό καλώδιό της μακριά από παιδιά κάτω των 8 ετών.

- **Προσοχή!** Τα παιδιά πρέπει να παραμένουν μακριά από τα υλικά συσκευασίας, επειδή είναι δυνητικώς επικίνδυνα, π.χ. κίνδυνος ασφυξίας.
- Κάθε φορά που χρησιμοποιείτε τη συσκευή, θα πρέπει να ελέγχετε προσεκτικά την κύρια μονάδα, το ηλεκτρικό καλώδιο, καθώς και κάθε εξάρτημα για τυχόν ελαττώματα. Αν η συσκευή, για παράδειγμα, έχει πέσει σε σκληρή επιφάνεια ή έχει ασκηθεί υπερβολική δύναμη για το τράβηγμα του ηλεκτρικού καλωδίου δεν θα πρέπει να χρησιμοποιηθεί ξανά, ακόμη κι αν η ζημιά δεν φαίνεται ότι μπορεί να προκαλέσει προβλήματα στην ασφαλή λειτουργία της συσκευής.
- **Μην** αγγίζετε τα θερμαντικά στοιχεία.
- Η συσκευή μπορεί να λειτουργήσει μόνο εάν η βάση της είναι κλεισμένη σωστά.
- Το υπερθερμασμένο λάδι ή λίπος μπορεί να αναφλέγονται. Επομένως, μην παραγεμίζετε το ταψί. Έτσι, το λίπος δεν θα στάξει επάνω στα θερμαντικά στοιχεία στο κάτω μέρος.
- Χρησιμοποιείτε μόνο το γνήσιο εξάρτημα. Εξαρτήματα που δεν είναι εγκεκριμένα από τον κατασκευαστή μπορεί να ενέχουν κινδύνους για τον χρήστη.
- Μην απομακρύνετε όταν η συσκευή βρίσκεται σε λειτουργία.
- Μην χρησιμοποιείτε ή αποθηκεύετε την συσκευή σε εξωτερικό χώρο.
- Μην τοποθετείτε αντικείμενα πάνω στη συσκευή.
- Πρέπει να υπάρχει πάντοτε επαρκής εξαερισμός. Μην ακουμπάτε αντικείμενα

πάνω στη συσκευή και φροντίζετε να τηρούνται οι ακόλουθες ελάχιστες αποστάσεις:

Πλευρές: 12 εκ.

Όπισθεν: 12 εκ.

Επάνω: 60 εκ.

- Η μονάδα δεν πρέπει να τοποθετείται μέσα σε ντουλάπι. Όταν τοποθετείτε τη μονάδα, βεβαιωθείτε επίσης ότι δε βρίσκεται ακριβώς κάτω από ένα ντουλάπι ή άλλο παρόμοιο αντικείμενο.
- Μη βγάξετε τα πόδια από τη βάση της συσκευής.
- Μην τοποθετείτε τη συσκευή και μην τη θέτετε σε λειτουργία κοντά ή κάτω από ντουλάπια ή κρεμαστά αντικείμενα, όπως κουρτίνες
- Τοποθετήστε τη συσκευή μόνο πάνω σε επιφάνειες ανθεκτικές στη θερμότητα και στα πιτσιλίσματα. Μην τοποθετείτε τη συσκευή επάνω ή κοντά σε ζεστές επιφάνειες, γυμνή φλόγα ή εύφλεκτο αμύδι.
- Μην αφήνετε το ηλεκτρικό καλώδιο να αγγίζει οποιοδήποτε θερμό μέρος της συσκευής.
- Μην αφήνετε το ηλεκτρικό καλώδιο να κρέμεται ελεύθερο.
- Φροντίζετε πάντα να κλείνετε τη συσκευή, και να βγάξετε το ηλεκτρικό καλώδιο από την πρίζα
  - μετά τη χρήση,
  - σε περίπτωση βλάβης,
  - πριν καθαρίσετε τη συσκευή.
- Όταν βγάξετε το φως από την πρίζα, ποτέ μην τραβάτε το ηλεκτρικό καλώδιο; να πιάνετε πάντα το φως. Μην αγγίζετε το φως με βρεγμένα χέρια.

- Δεν φέρουμε καμία ευθύνη για ζημιές που προκαλούνται λόγω λανθασμένης χρήσης ή επειδή δεν έχουν τηρηθεί οι παρούσες οδηγίες.

### **Πριν χρησιμοποιήσετε τη συσκευή για πρώτη φορά**

- Βγάλτε τη συσκευή από τη συσκευασία και αφαιρέστε τελείως τυχόν διαφημιστικά αυτοκόλλητα, υπολείμματα υλικών συσκευασίας και άλλα ένθετα υλικά. Δεν επιτρέπεται να αφαιρέσετε την πινακίδα του κατασκευαστή.
- Καθαρίστε τη συσκευή όπως περιγράφεται στην παράγραφο «Γενικός καθαρισμός και φροντίδα».
- Πριν από την πρώτη χρήση, θερμάνετε τη συσκευή για περίπου 10 λεπτά στη μέγιστη θερμοκρασία. Όταν ανάβει η συσκευή για πρώτη φορά, μπορεί να υπάρξει μια ελαφρά οσμή. Αυτό είναι φυσιολογικό και δεν θα κρατήσει παρά μόνο για λίγα λεπτά. Για το λόγο αυτό, ανοίξτε τα παράθυρα ή την μπαλκονόπορτα ώστε να υπάρξει επαρκής εξαερισμός.

### **Ρύθμιση θερμοκρασίας**

Μπορείτε να ρυθμίσετε τη θερμοκρασία στο επιθυμητό βαθμό με τη βοήθεια του διακόπτη ρύθμισης θερμοκρασίας (100 – 220 °C).

## Χρονοδιακόπτης

- Μπορείτε να χρησιμοποιήσετε το χρονοδιακόπτη για να επιλέξετε ένα συγκεκριμένο χρόνο μαγειρέματος (έως 60 λεπτά).
- Για να σβήσετε τη συσκευή, θέστε ξανά το χρονοδιακόπτη στη θέση **OFF**.
- Για να ρυθμίσετε χρόνο συντομότερο από 10 λεπτά, περιστρέψτε αρχικά το χρονοδιακόπτη σε υψηλότερη ρύθμιση και κατόπιν φέρτε τον αργά στον επιθυμητό χρόνο.
- Όταν παρέλθει ο προγραμματισμένος χρόνος, ένα ηχητικό σήμα δείχνει ότι έχουν σβήσει τα θερμαντικά στοιχεία.

## Λυχνία ελέγχου

Η ενδεικτική λυχνία ανάβει όσο η συσκευή είναι ενεργοποιημένη. Εάν το χρονικό διάστημα στον χρονοδιακόπτη λήξει ή ο χρονοδιακόπτης επιστρέψει στη θέση **OFF**, η λυχνία ελέγχου θα σβήσει.



## Λειτουργία

- Πριν από κάθε χρήση, βεβαιωθείτε ότι η βάση της συσκευής έχει κλείσει σωστά.
- Θερμάνετε τον θάλαμο ψησίματος με την πόρτα κλειστή για μερικά λεπτά.
- Τοποθετήστε τη σχάρα/το ταψί. Τοποθετήστε τη σχάρα/το ταψί στην επιθυμητή ράγα.
- Κλείστε την πόρτα, ρυθμίστε το κουμπί ρύθμισης στην επιθυμητή θερμοκρασία και το κουμπί χρονοδιακόπτη στον επιθυμητό χρόνο ψησίματος.
- Όταν παρέλθει ο προγραμματισμένος χρόνος μαγειρέματος, ο χρονοδιακόπτης σβήνει αυτόματα τη συσκευή.

- Για να απενεργοποιήσετε τη συσκευή νωρίτερα, ρυθμίστε το χρονοδιακόπτη στο «**OFF**».
- Να χρησιμοποιείτε πάντα τη λαβή της πόρτας για να ανοίξετε τη ζεστή πόρτα μετά τη λειτουργία.
- Για την αφαίρεση του ταψιού και της σχάρας ψησίματος χρησιμοποιήστε τη λαβή. Τοποθετείτε το ζεστό ταψί/τη σχάρα ψησίματος μόνο πάνω σε ανθεκτική στη θερμότητα επιφάνεια.
- Φροντίζετε να βγάξετε το φινις του ηλεκτρικού καλωδίου από την πρίζα μετά από τη χρήση.

## Χρόνοι ψησίματος

Οι χρόνοι ψησίματος/μαγειρέματος που παρατίθενται αποτελούν μόνο προσεγγιστικούς χρόνους, επειδή διαφέρει η φύση και η σύσταση κάθε τροφίμου που θα ψήσετε ή θα μαγειρέψετε. Λάβετε επίσης υπόψη τις συστάσεις του κατασκευαστή και ελέγχετε την πρόοδο του ψησίματος.

Τρόφιμο	Θερμοκρασία / Ρύθμιση	Χρόνος ψησίματος / μαγειρέματος
Πίτσα (κατεψυγμένη)	200 °C 	9-10 λεπτά
Τοστ	200 °C 	10-14 λεπτά
Μπαγκαέτα (κατεψυγμένη)	200 °C 	14-15 λεπτά

### Καθαρισμός και φροντίδα

- Πριν καθαρίσετε τη συσκευή, βεβαιωθείτε ότι είναι αποσυνδεδεμένη από το ηλεκτρικό ρεύμα και ότι έχει κρυώσει εντελώς.
  - Για να αποφύγετε τον κίνδυνο πρόκλησης ηλεκτροπληξίας, μην καθαρίζετε τη συσκευή με υγρά και μην τη βυθίζετε σε υγρά.
  - Μη χρησιμοποιείτε αποξεστικά, σκληρά διαλύματα καθαρισμού ή καθαριστικά φούρνου τύπου σπρέι.
  - Μπορείτε να καθαρίσετε το εξωτερικό περίβλημα της συσκευής με ένα ελαφρά βρεγμένο πανί χωρίς χνούδι.
  - Μπορείτε να καθαρίσετε το ταψί και τη σχάρα ψησίματος με ένα ήπιο απορρυπαντικό πιάτων του εμπορίου.
  - Για ευκολότερο καθαρισμό, μπορείτε να ανοίξετε τη βάση της συσκευής. Τυχόν μεγαλύτερες ποσότητες λίπους στο ταψί θα πρέπει αρχικά να απορροφώνται με χαρτί κουζίνας. Για να ανοίξετε τη συσκευή, αφού ψυχθεί, στηρίξτε την προσεκτικά στην πλάτη της και ανοίξτε τη βάση χρησιμοποιώντας τη βίδα (→ ). Καθαρίστε τη βάση της συσκευής με ένα νωπό πανί.
- Μετά τον καθαρισμό, επανατοποθετήστε τη βάση της συσκευής και αποθηκεύστε τη συσκευή σε όρθια θέση.

### Απορριψη



Οι συσκευές με αυτό το σύμβολο πρέπει να απορριφθούν ξεχωριστά από τα οικιακά απόβλητα, επειδή περιέχουν πολύτιμα υλικά που μπορούν να ανακυκλωθούν. Η σωστή διάθεση προστατεύει το περιβάλλον και την ανθρώπινη υγεία. Θα βρείτε πληροφορίες για το συγκεκριμένο θέμα από την τοπική σας αρμόδια αρχή ή έμπορο λιανικής.





## SEVERIN Elektrogeräte GmbH

Röhre 27

D-59846 Sundern

Tel +49 2933 982-0

Fax +49 2933 982-1333

information@severin.de

MANUAL TO 002062 01/26  
Technische Änderungen vorbehalten. /  
Model specifications are subject to change.

