

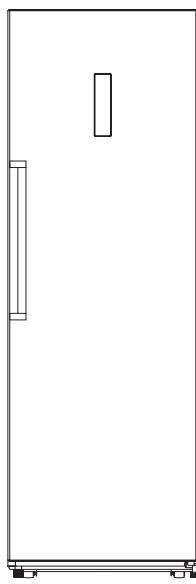

FR Réfrigérateur / Manuel d'utilisation



VFM335BRDW

TABLE DES MATIERES

Consignes de sécurité importantes	- 1 -
Description de l'appareil	- 8 -
Transport et mise en route	- 9 -
Installation	- 9 -
Inversion du sens d'ouverture de la porte	- 10 -
Première utilisation	- 14 -
Panneau de commandes	- 15 -
Stockage des aliments	- 18 -
Dégivrage	- 21 -
Conseils et astuces pratiques	- 22 -
Entretien et maintenance	- 24 -
Zone la plus froide du réfrigérateur	-26 -
Spécifications techniques	-28 -
Dépannage	-29 -

FR



Séparez les éléments avant de trier



Veillez lire attentivement toutes les instructions avant la première utilisation et conservez-les pour une référence ultérieure.

CONSIGNES DE SECURITE IMPORTANTES

Cet avertissement ne s'applique qu'au marché EUROPEEN!

Lorsque vous utilisez un appareil électrique, les précautions de sécurité de base doivent toujours être respectées, y compris ce qui suit:

1. Cet appareil peut être utilisé par des enfants âgés d'au moins 8 ans et par des personnes ayant des capacités physiques, sensorielles ou mentales réduites ou dénuées d'expérience ou de connaissance, s'ils (si elles) sont correctement surveillé(e)s ou si des instructions relatives à l'utilisation de l'appareil en toute sécurité leur ont été données et si les risques encourus ont été appréhendés. Les enfants ne doivent pas jouer avec l'appareil. Le nettoyage et l'entretien par l'utilisateur ne doivent pas être effectués par des enfants sans surveillance.

2. Les enfants âgés de 3 à 8 ans sont autorisés à charger et décharger les appareils de réfrigération.

3. Si le câble d'alimentation est endommagé, il doit être remplacé par le fabricant, son service après-vente ou des personnes de qualification similaire afin d'éviter un danger.

4. **AVERTISSEMENT:** Maintenir dégagées les ouvertures de ventilation dans l'enceinte de l'appareil ou dans la structure d'encastrement.

5. **AVERTISSEMENT:** Ne pas utiliser de dispositifs mécaniques ou autres moyens pour accélérer le processus de dégivrage autres que ceux recommandés par le fabricant.

6. **AVERTISSEMENT:** Ne pas endommager le circuit de fluide frigorigène.

7. **AVERTISSEMENT:** Ne pas utiliser d'appareils électriques à l'intérieur des compartiments de stockage des denrées, à moins qu'ils ne soient du type recommandé par le fabricant.

8. Ne pas stocker dans cet appareil des substances explosives telles que des aérosols contenant des gaz propulseurs inflammables.

9. Cet appareil est destiné à être utilisé dans des applications domestiques et analogues telles que:

- Les coins cuisines réservés au personnel des magasins, bureaux et autres environnements professionnels;

- Les fermes et l'utilisation par les clients des hôtels, motels et autres environnements à caractère résidentiel;

- Les environnements de type chambres d'hôtes;

- La restauration et autres applications similaires hormis la vente au détail.

10. Placer l'appareil contre un mur avec une distance comprise entre 50 et 75mm.

11. **AVERTISSEMENT:** Lors du positionnement de l'appareil, s'assurer que le câble d'alimentation n'est pas coincé ni endommagé.

12. **AVERTISSEMENT:** Ne pas placer de socles mobiles de prises multiples ni de blocs d'alimentation portables à l'arrière de l'appareil.

13. Pour éviter la contamination des aliments, il y a lieu de prendre en compte ce qui suit:

- Des ouvertures prolongées de la porte sont susceptibles d'entraîner une augmentation significative de température des compartiments de l'appareil.

- Nettoyer régulièrement les surfaces susceptibles d'être contact avec les aliments et les systèmes d'évacuation accessibles.

- Entreposer la viande et le poisson crus dans les bacs du réfrigérateur qui sont adaptés, de telle sorte que ces denrées ne soient pas en contact avec d'autres aliments ou qu'elles ne s'égouttent sur les autres aliments.

- Les compartiments "deux étoiles" pour denrées congelées conviennent pour stocker des aliments précongelés, stocker ou fabriquer de la crème glacée et des glaçons.

- Les compartiments "une, deux et trois étoiles" ne conviennent pas pour la congélation des denrées alimentaires fraîches.

- Si l'appareil de réfrigération reste vide de manière prolongée, le mettre hors tension, en effectuer le dégivrage, le nettoyer, le sécher, et laisser la porte ouverte pour prévenir le développement de moisissures à l'intérieur.

14. Débranchez l'appareil de la prise de courant lors de non-utilisation, avant d'installer ou de démonter les pièces, avant tout nettoyage.

15. Veillez à bien insérer la fiche dans la prise de courant lorsque vous branchez l'appareil.

16. Insérez la fiche dans la prise unique ayant une mise à la terre.

17. N'utilisez jamais l'appareil dans un endroit où des matières combustibles et inflammables sont conservées.

18. Pour les raisons de sécurité, assurez-vous de réparer ou remplacer les pièces dans un agent de service agréé.

19. Le moteur doit être lubrifié en permanence et ne nécessite aucune huile.

20. L'appareil doit être placé de façon à ce que la prise de courant soit facilement accessible.

21. Référez-vous à la réglementation locale concernant l'élimination de l'appareil, car il contient des agents moussants inflammables. Avant de jeter votre appareil usé, assurez-vous de retirer les portes pour éviter que les enfants ne soient coincés.

22. Assurez-vous que l'appareil soit débranché avant de le nettoyer.

23. Pour nettoyer cet appareil, utilisez un chiffon humide ou bien un produit de nettoyage pour les vitres. N'employez jamais de détergent abrasif ou de dissolvant.

24. Il est recommandé de ne pas utiliser ce réfrigérateur avec une rallonge électrique. Assurez-vous que la fiche du cordon d'alimentation soit insérée directement dans la prise de courant.

25. Ne pas placer de boisson ou plat chaud dans l'appareil.

26. Refermez la porte après utilisation afin d'éviter l'augmentation importante de température.

27. Ne pas placer l'appareil à proximité d'une source de chaleur ou directement à la lumière du soleil.

28. L'appareil doit être placé sur une surface plane et stable.

29. Ne pas poser d'objet lourd sur le réfrigérateur et ne pas le mouiller.

30. Pour éviter tout risque d'électrocution, n'utilisez jamais cet appareil avec les mains humides, en vous tenant sur une surface humide ou dans l'eau.

31. Cet appareil ne doit pas être utilisé à l'extérieur et ne doit pas être exposé à la pluie.

32. Ne jamais tirer sur le câble d'alimentation pour débrancher l'appareil. Saisissez la fiche et tirez-la de la prise de courant.

33. Gardez le câble d'alimentation éloigné des surfaces chauffées.

34. Avant de brancher l'appareil, assurez-vous que la tension de la prise secteur à votre domicile correspond à celle montrée sur la plaque signalétique de l'appareil.

35. Branchez votre réfrigérateur dans une prise de courant indépendante et utilisez un fil de terre pour assurer la sécurité.

36. Quand le dégivrage a été effectué, ou quand le réfrigérateur cesse d'être utilisé, nettoyez l'appareil pour empêcher la propagation d'odeur.

37. En cas d'une coupure d'électricité, rebranchez l'appareil à l'alimentation électrique après 5 minutes afin d'éviter d'endommager le compresseur.

38. Il convient de surveiller les enfants pour s'assurer qu'ils ne jouent pas avec l'appareil.

39. Les appareils ne sont pas destinés à être mis en fonctionnement au moyen d'une minuterie extérieure ou par un système de commande à distance séparé.

40. L'appareil est équipé d'une prise de terre pour vous protéger d'éventuels risques électriques et doit être branché sur un socle de prise de courant comportant un contact de terre.

41. Il est recommandé d'examiner régulièrement le câble d'alimentation pour déceler tout signe de détérioration éventuelle, et l'appareil ne doit pas être utilisé si le câble est endommagé.

42. En ce qui concerne les informations pour remplacer les lampes d'éclairage de l'appareil, référez-vous au paragraphe «ENTRETIEN ET MAINTENANCE» de la notice.

43. En ce qui concerne les informations pour l'installation, la manipulation, l'entretien et la mise au rebut de l'appareil, référez-vous au paragraphe «TRANSPORT ET MISE EN ROUTE» «INSTALLATION» «ENTRETIEN ET MAINTENANCE» «DEPANNAGE» de la notice.

44. Mise au rebut de l'appareil: Pour éviter toute nuisance envers l'environnement ou la santé humaine causée par la mise au rebut non contrôlée de déchets électriques, recyclez l'appareil de façon responsable pour promouvoir la réutilisation des ressources matérielles. La mise au rebut doit être faite de façon sûre dans des points de collecte publique prévus à cet effet. Contactez le centre de traitement des déchets le plus près de chez vous pour plus de détails sur les procédures correctes de mise au rebut.



45. AVERTISSEMENT! Risque d'incendie/matières inflammables. Maintenir votre appareil éloigné de toute source de flamme durant l'installation, l'entretien et l'utilisation.

46. En ce qui concerne les informations pour la conservation des aliments en sécurité, référez-vous à la section « STOCKAGE DES ALIMENTS »

47. Cet appareil de réfrigération ne convient pas pour la congélation de denrées alimentaire.

-Si le circuit de réfrigération est endommagé:

-Eviter les flammes nues ou étincelles d'allumage

-Bien ventiler la pièce où l'appareil est installé.

-Si vous souhaitez vous débarrasser d'un vieux congélateur ou d'un vieux réfrigérant comportant une serrure sur la porte, veillez à ce que celle-ci soit désactivée afin d'év que des enfants ne risquent de se retrouver enfermés à l'intérieur en jouant.

- Le gaz frigorigène contenu dans le circuit de cet appareil est de l'isobutane (R600a gaz peu polluant mais inflammable. Veuillez contacter le service en charge de l'élimination des déchets de votre région pour obtenir des conseils sur la méthode d traitement appropriée.

-Évitez de mettre des aliments trop volumineux, le fonctionnement de l'appareil risq d'être affecté.

-Faites extrêmement attention quand vous déplacez l'appareil.

-L'appareil doit être installé sur le sol, sur une surface plane et horizontale en s'assu que les ouvertures d'aération sont correctement dégagées.

-Le changement de certaines pièces de votre appareil électro-ménager peut entraîn danger. Assurez-vous de disposer de toutes les compétences requises et des outils

nécessaires pour effectuer les opérations d'autoréparation en toute sécurité. Dans le contraire, faites appel à un professionnel agréé.

Cet appareil frigorifique n'est pas conçu pour être utilisé comme appareil encastrable.

Cet appareil frigorifique n'est pas adapté à la congélation de denrées alimentaires.

DESCRIPTION DE L'APPAREIL

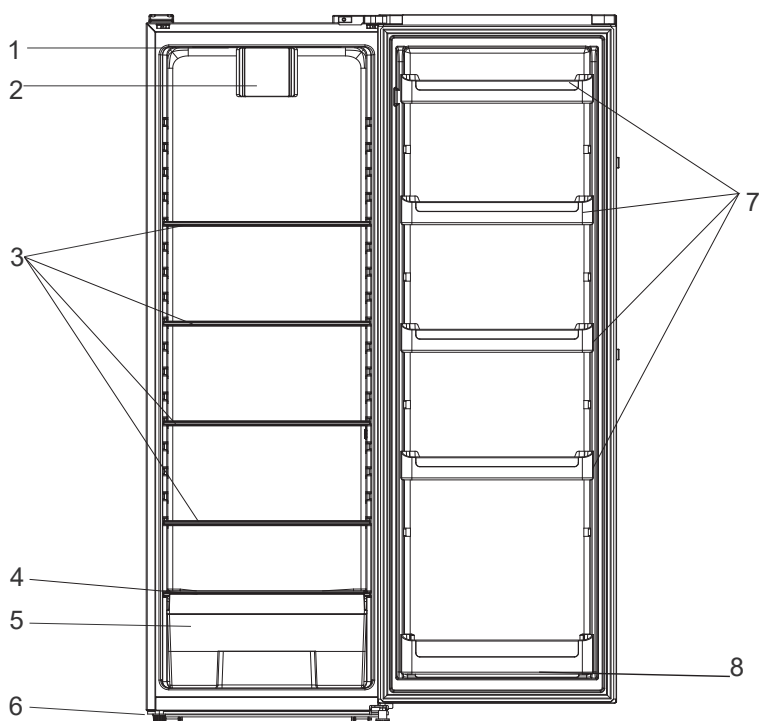

1. Eclairage LED

2. Ventilateur

3. Clayette

4. Couverture du bac à légumes et fruits

5. Bac à légumes et fruits

6. Pied réglable

7. Balconnets complets

8. Balconnet porte-bouteille

Zubehör			
Energielabel	1	Eierhalter	1
Bedienungsanleitung	1	Gehäuse-Begrenzungsclip	2
Oberer Scharnierdeckel	1	Oberes Scharnier	1

TRANSPORT ET MISE EN ROUTE

Lors du transport de cet appareil, prenez-le par la base et inclinez-le doucement jusqu'à un angle maximal de 45°. Ne soulevez pas l'appareil par la poignée de la porte. Ne mettez pas l'appareil dans une position totalement horizontale ou à l'envers. Poussez le réfrigérateur sur les pieds à roulettes afin de le déplacer.

INSTALLATION

Installez le réfrigérateur sur une surface plane et stable afin d'éviter les bruits et vibrations éventuels de l'appareil. N'installez pas l'appareil près d'une source de chaleur, en plein soleil, ou à proximité d'appareils électroménagers produisant de la chaleur (four, gazinière...).

Choisissez un endroit sec et bien aéré. N'installez pas l'appareil dans une atmosphère corrosive.

Placez le réfrigérateur de manière à ce que la prise de courant soit facilement accessible.

Pour améliorer l'efficacité du système de refroidissement et économiser de l'énergie, il est indispensable de bien aérer l'appareil pour dissiper la chaleur. Pour cette raison, il faut faire en sorte que l'espace libre autour du réfrigérateur soit suffisant.

L'appareil est fourni avec deux entretoises en plastique. Après l'installation de ces entretoises, l'appareil ne peut pas être poussé contre le mur pour assurer une ventilation adéquate.

Insérez les entretoises dans les ouvertures correspondantes à l'arrière de l'appareil, puis vissez-les fermement. Placez le réfrigérateur à une distance du mur comprise entre 50 et 75 mm.

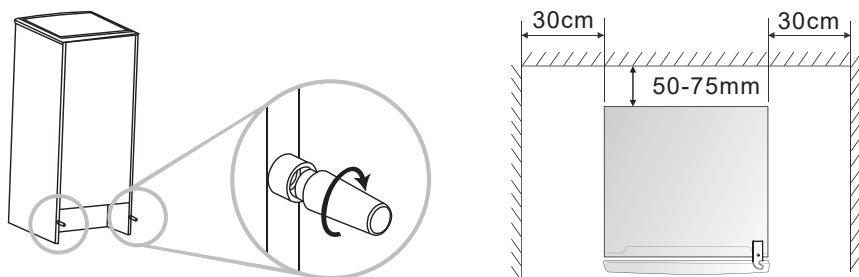

Inversion du sens d'ouverture de la porte

Vous pouvez changer le sens d'ouverture de la porte, soit vers la gauche (installation standard) , soit vers la droite, selon les besoins d'installation.

Attention ! Lorsque vous inversez le sens d'ouverture de la porte, l'appareil ne doit pas être branché sur le secteur. Assurez-vous que la prise soit débranchée.

Notez: Avant de coucher le réfrigérateur à l'horizontale pour accéder à la base, placez un emballage en mousse ou un matériau similaire afin d'éviter d'endommager le panneau arrière. Remettez l'appareil à la verticale.

Ouvrez la porte supérieure pour retirer toutes les clayettes (afin d'éviter de les endommager), puis refermez la porte.

Pour inverser le sens d'ouverture de la porte, nous vous recommandons de suivre les étapes suivantes:

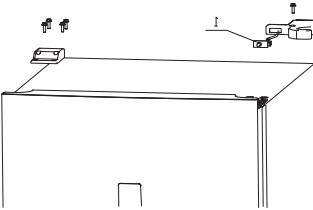
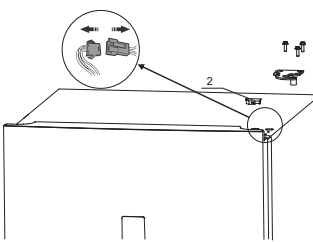
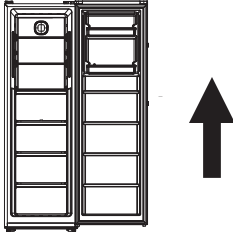
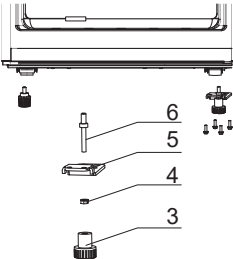
<p>1. Dévissez les quatre boulons qui en haut à gauche avec d'un tournevis cruciforme, puis retirez le couvercle.</p> <p>2. Dévissez le boulon du couvercle de la charnière droite avec un tournevis cruciforme et retirez-le.</p> <p>3. Débranchez l'interrupteur d'éclairage (1) et retirez-le.</p>	
<p>4. Dévissez les trois boulons de la charnière droite et retirez-la.</p> <p>5. Débranchez le connecteur électrique.</p> <p>6. Retirez le couvercle de la porte droite (2), insérez le fil dans le trou, puis couvrez-le.</p>	
<p>7. Soulevez la porte vers le haut pour la dégager de la charnière inférieure. Posez la porte sur une surface rembourrée pour éviter tout dommage.</p>	
<p>8. Dévissez la partie inférieure de la charnière et le pied.</p> <p>9. Démontez la charnière en quatre parties: (3) pied; (4) écrou; (5) charnière; (6) axe de charnière.</p>	

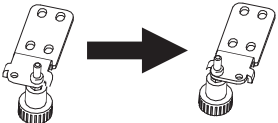
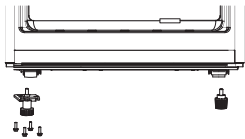
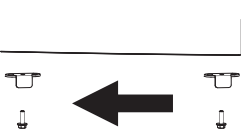
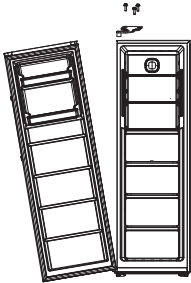
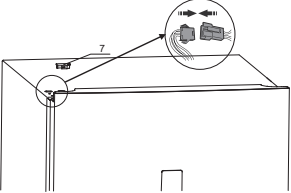
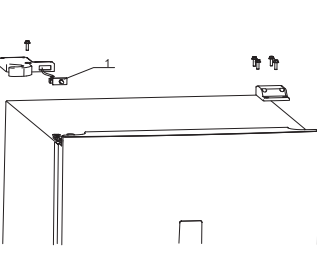
<p>10. Passez l'axe de charnière du trou droite au trou gauche et assemblez les quatre pièces.</p>	
<p>11. Installez la charnière inférieure sur le côté gauche et fixez le pied sur le côté droit de l'appareil.</p>	
<p>12. Dévissez le bloc situé en bas à droite de la porte, puis installez-le en bas à gauche.</p>	
<p>13. Placez la porte sur la charnière inférieure en vous assurant que la goupille de la charnière s'insère dans le trou au bas de la porte. Installez la charnière droite (fournie avec l'appareil) et fixez-la avec des vis.</p>	
<p>14. Ouvrez le couvercle de la porte droite (7) et retirez le fil. Connectez le connecteur électrique.</p>	
<p>15. Installez l'interrupteur d'éclairage (1) sur le couvercle de la charnière gauche (fourni avec l'appareil) et connectez le fil.</p> <p>16. Fixez le cache de charnière gauche et le cache-trou avec des vis.</p>	

Installation des poignées

Ce réfrigérateur est équipé de poignées extérieures, qui sont dans un sachet. Suivez les instructions ci-dessous pour les installer.

1. Retirez les deux vis (8) en utilisant un tournevis cruciforme.
2. Prenez la poignée (9) et fixez-la avec des deux vis (8).
3. Couvrez les deux vis (8) avec les capuchons (10), qui se trouvent dans le petit sachet avec la poignée.

Figure 1: Vue de face sans poignée

Figure 2: Vue éclatée de l'installation de la poignée

Figure 3: Vue de face avec poignée

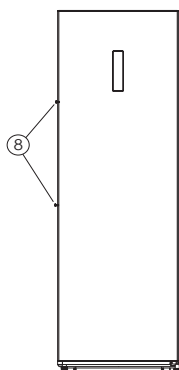

Figure 1

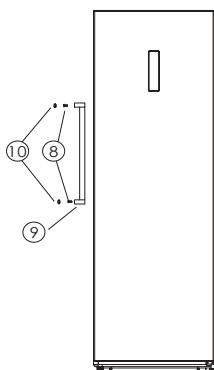

Figure 2

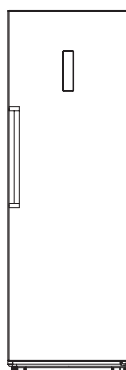

Figure 3

PREMIERE UTILISATION

Avant d'utiliser le réfrigérateur, retirez tous les matériaux d'emballage et protections dans le réfrigérateur.

Ajustez les pieds réglables. Nettoyez l'intérieur et l'extérieur du réfrigérateur avec de l'eau et une solution détergente douce. Rincez soigneusement, puis séchez avec un chiffon doux. Ne démarrez pas le réfrigérateur immédiatement après l'installation. Attendez environ 4 heures avant de mettre l'appareil sous tension lors de sa première mise en marche.

Afin d'éviter tout accident, ne couvrez pas le cordon d'alimentation. Avant de brancher l'appareil, assurez-vous que la tension de la prise secteur de votre domicile correspond à celle indiquée sur la plaque signalétique.

Lorsque le réfrigérateur est installé pour la première fois, laissez-le se stabiliser à la température normale de fonctionnement pendant 2-3 heures avant de le remplir avec des aliments frais ou surgelés.

Si le fonctionnement de l'appareil est interrompu, attendez 5 minutes avant de le redémarrer.

PANNEAU DE COMMANDES

Utilisez votre appareil selon les règles de contrôle suivantes. Lorsque l'appareil est mis sous tension pour la première fois, le panneau d'affichage s'allume, mais tous les boutons sont verrouillés. Le réglage de température par défaut est 5°C. Si aucun bouton n'a été enfoncé et que les portes sont fermées, l'affichage s'éteint.



Contrôle de la température

Lors de la première utilisation de votre réfrigérateur, nous recommandons de régler la température à 4°C. Si vous désirez changer la température, veuillez suivre les instructions suivantes.



Attention! Lorsque vous réglez la température, il s'agit d'une température moyenne dans l'ensemble du réfrigérateur. Les températures de chaque compartiment peuvent donc différer des valeurs indiquées sur le panneau, selon la quantité de denrées entreposée, la façon dont vous les avez placées et la température ambiante peut aussi faire varier la température à l'intérieur de l'appareil.

Appuyez sur «  » pendant 3 secondes pour déverrouiller les boutons. L'affichage commence à clignoter. Appuyez sur «+» et «-» pour régler la température entre 2 ° C et 8 ° C selon vos besoins. Le panneau de commande affichera les valeurs correspondantes. Après 10 secondes, l'affichage cesse de clignoter, un témoin sonore retentit, et les boutons se verrouillent automatiquement. Le réglage prend effet. Après 10 secondes supplémentaires, l'affichage s'éteint. Il est suggéré de régler la température à 4°C pour une utilisation quotidienne.

Remarque: la température aura un impact sur la durée de conservation des aliments. Une température trop élevée ou trop basse entraînera une détérioration plus rapide des aliments.

Super fraîcheur

Super fraîcheur réduira rapidement la température dans l'appareil afin de congeler les aliments plus rapidement. Cela permet de garder les vitamines et les nutriments des aliments frais, tout en augmentant leur durée de fraîcheur des aliments.

Appuyez sur «  » pendant 3 secondes pour déverrouiller les boutons. L'affichage commence à clignoter. Appuyez sur «  », l'écran affiche FC et prendra effet après 10 s avec un son.

La fonction Super fraîcheur s'éteint automatiquement après 3 heures.

Pour désactiver la Super fraîcheur, appuyez sur «» lorsque les boutons sont déverrouillés. Le réglage de la température reviendra au réglage précédent.

Panne de courant

En cas de panne de courant, tous les réglages de température seront automatiquement conservés, sauf si vous modifiez le réglage de la température.

Alarme de porte

Si la porte est ouverte pendant plus de 2 minutes, l'alarme de porte retentit. La sonnerie retentit 3 fois toutes les 1 minute et s'arrête automatiquement au bout de 10 minutes.

Pour économiser de l'énergie, évitez de laisser la porte ouverte pendant longtemps lorsque vous utilisez l'appareil. L'alarme de porte peut être stoppée en fermant la porte.

STOCKAGE DES ALIMENTS

Votre appareil est équipé des accessoires comme indiqué dans la section « DESCRIPTION DE L'APPAREIL ». Veuillez à stocker vos produits alimentaires en suivant les instructions ci-dessous.

Remarque : Les aliments ne doivent pas toucher directement les surfaces à l'intérieur de l'appareil. Ils doivent être conservés dans des contenants adéquats.

Conservation des aliments dans le compartiment du réfrigérateur

Le compartiment du réfrigérateur permet de prolonger la durée de conservation des denrées périssables.

Aliments frais pour des résultats optimaux:

- Utilisez des aliments très frais et de bonne qualité.
- Veillez à ce que les aliments soient bien emballés ou couverts avant d'être stockés. Cela permettra d'éviter que les aliments ne se déshydratent, que leur couleur ne se détériore ou qu'ils perdent leur goût, tout en maintenant leur fraîcheur. Cela empêche également le transfert d'odeurs. Les légumes et les fruits n'ont pas besoin d'être emballés s'ils sont stockés dans le bac à légumes du réfrigérateur.
- Veillez à ce que les aliments ayant une odeur forte soient emballés ou recouverts, et qu'ils soient rangés à l'écart des aliments tels que le beurre, le lait et la crème, qui peuvent être gâtés par ces odeurs.
- Faites refroidir les aliments chauds avant de les mettre au réfrigérateur.

Produits laitiers et œufs

- La plupart des aliments laitiers préemballés comportent une « date de péremption / date limite de consommation / à utiliser de préférence avant » imprimée sur leur emballage. Rangez-les dans le

compartiment du réfrigérateur et respectez la date recommandée.

- Le beurre peut être gâté par les aliments ayant une odeur forte. Il est donc préférable de le conserver dans une boîte hermétique.
- Les œufs peuvent être stockés dans le compartiment du réfrigérateur.

Viande rouge

- Placez la viande rouge fraîche sur une assiette et recouvrez-la avec du film plastique ou du papier aluminium.
- Rangez les viandes cuites et crues dans des assiettes séparées. Cela permet d'éviter que les jus de la viande crue ne contaminent les viandes cuites.

Poissons et fruits de mer

- Réfrigérez les dans une assiette couverte de film plastique, de papier sulfurisé ou de papier d'aluminium jusqu'à leur consommation.
- Rincez les poissons entiers à l'eau froide pour enlever les écailles et les saletés, puis asséchez-les avec des serviettes en papier. Placez le poissons entiers ou les filets dans un sac en plastique scellé.
- Veillez à ce que les crustacés restent froids en permanence et consommez-les dans un délai de 1 à 2 jours.

Aliments cuits

- Conservez les aliments cuits dans des récipients adaptés et couverts pour éviter qu'ils ne se dessèchent.
- Gardez-les 1 ou 2 jours seulement.

Bac à légumes

- Le bac à légumes est l'endroit optimal pour conserver les fruits et légumes frais.
- Veillez à ne pas stocker les aliments suivants à des températures inférieures à 7 °C pendant de longues

périodes: agrumes, melons, aubergines, ananas, papayes, courgettes, fruits de la passion, concombres, poivrons et tomates.

- À basse température, des changements indésirables peuvent se produire, tels que: l'amollissement de leur chair, un brunissement et/ou une décomposition accélérée.
- Ne réfrigérez pas les avocats (sauf s'ils sont mûrs), les bananes et les mangues.

Aliments réfrigérés

Pour optimiser la conservation des aliments, référez-vous au temps de conservation indiqué dans le tableau ci-dessous.

Compositions de réfrigérateurs	Type d'aliment	Durée de stockage
Porte ou balcons du compartiment réfrigérateur	<ul style="list-style-type: none"> • Aliments contenant des que les confitures, les jus, les boissons et les condiments. • Ne pas stocker de denrées périssables. 	3 jours
Tiroir à légumes	<ul style="list-style-type: none"> • Les fruits, les herbes et les légumes doivent être placés séparément dans le bac à légumes. • Ne conservez pas les bananes, les oignons, les pommes de terre et l'ail au réfrigérateur. 	1 semaine
Tablette du réfrigérateur - milieu	<ul style="list-style-type: none"> • Produits laitiers et desserts prêts à l'emploi 	1 semaine
Plateau de réfrigérateur	<ul style="list-style-type: none"> • Les aliments qui n'ont pas besoin d'être cuits, tels que les aliments prêts à consommer, les charcuteries et les restes. 	1 semaine

CONSEILS POUR LE RÉGLAGE DE LA TEMPÉRATURE

Un réglage correct de la température permet de réduire le gaspillage alimentaire et de conserver les aliments frais le plus longtemps possible. La température recommandée pour le compartiment frais est de 2°C à 4°C.

Si la température est trop élevée (compartiment frais supérieur à 4°C), la durée de conservation des aliments tels que la viande ou les produits à base de soja est réduite, ce qui entraîne un gaspillage alimentaire.

Si la température est trop basse (compartiment frais inférieur à 2°C), les légumes ou les fruits peuvent geler et se détériorer, entraînant leur élimination inutile.

CONSEILS POUR ÉCONOMISER L'ÉNERGIE

Installez le réfrigérateur ou le congélateur dans un endroit frais, à l'abri de la lumière directe du soleil et éloigné des cuisinières, des radiateurs, des lave-vaisselle ou de tout autre appareil émettant de la chaleur.

Ne réglez pas la température du réfrigérateur et du congélateur à un niveau plus bas que nécessaire. Par exemple, réglez la température interne dans la plage correcte, en ajustant le thermostat en position centrale à 4 °C dans le compartiment frais.

Laissez refroidir les aliments précuits avant de les placer dans le réfrigérateur ou le congélateur. Cela permet d'éviter une augmentation de la température interne de l'appareil. Évitez d'ouvrir la porte trop souvent, surtout par temps humide et chaud. Une fois la porte ouverte, refermez-la dès que possible. Gardez votre réfrigérateur plein, mais pas trop rempli. Cela permet de réduire la perte d'air froid. Par ailleurs, évitez de surcharger le réfrigérateur ou le congélateur. Essayez de laisser environ 20% d'espace libre pour la circulation de l'air. Lorsque vous rentrez des courses, trie les aliments à conserver dans votre réfrigérateur avant d'ouvrir la porte. Ouvrez la porte uniquement pour y placer ou en retirer des aliments. Assurez-vous que le joint de la porte est propre et en bon état.

DEGIVRAGE

Le réfrigérateur se dégivre de manière entièrement automatique.

Lorsque l'unité de réfrigération fonctionne, des perles de condensation ou du givre peuvent se former à l'arrière du réfrigérateur. Ce phénomène est normal. Il n'est pas nécessaire d'essuyer la condensation ou le givre. Le panneau arrière se dégivre automatiquement. L'eau de condensation s'écoule dans le canal de condensation, puis est amenée vers l'unité de réfrigération où elle s'évapore.

Remarque : Veillez à garder le canal de condensation et l'orifice d'évacuation propres pour permettre à l'eau de condensation de s'écouler correctement.

CONSEILS ET ASTUCES PRATIQUES

Conseils pour économiser de l'énergie

Nous vous recommandons de suivre les instructions ci-dessous pour réduire la consommation d'énergie.

- Dans la mesure du possible, évitez de laisser la porte ouverte trop longtemps.
- Assurez-vous que l'appareil ne soit pas situé à proximité de sources de chaleur (lumière directe du soleil, four, cuisinière, etc.)
- Ne mettez pas une température plus basse que nécessaire.
- Ne placez pas d'aliments chauds ou de liquides en évaporation au sein de l'appareil.
- Installez l'appareil dans une pièce sèche et bien ventilée. Veuillez vous référer au chapitre « Installation de votre nouvel appareil ».
- La « DESCRIPTION DE L'APPAREIL » vous montre la bonne combinaison d'utilisation des tiroirs, du bac à légumes et des étagères. Elle est conçue pour être la configuration la plus économe en énergie.

Conseils pour la réfrigération d'aliments frais

- Ne placez pas d'aliments encore chauds directement au réfrigérateur. Ils feront augmenter la température interne ce qui obligera le compresseur à fonctionner davantage et à consommer plus d'énergie.
- Couvrez ou emballez vos aliments.
- Disposez les aliments de manière à permettre une bonne circulation de l'air.

Conseils pour la réfrigération d'aliments

- Viande (tous types) : Emballez la viande et placez-la sur la clayette en verre au-dessus du bac à légumes. Vérifiez les périodes de conservation et les dates limites de consommation suggérées par les fabricants.
- Aliments cuisinés, plats froids, etc. : Ils doivent être ouverts et peuvent être placés sur n'importe quelle clayette.
- Fruits et légumes : Ils doivent être stockés dans le bac prévu à cet effet.
- Beurre et fromage : Ils doivent être emballés hermétiquement avec du papier aluminium ou un film plastique.
- Bouteilles de lait : Ils doivent être fermées et conservées dans les compartiments de la porte.

Eteindre votre appareil

Si l'appareil doit être éteint pendant une longue période, il est conseillé de suivre les instructions suivantes pour éviter l'apparition de moisissures.

1. Retirez toute la nourriture.
2. Débranchez l'alimentation électrique.
3. Nettoyez et séchez soigneusement l'intérieur de l'appareil.
4. Assurez-vous que les portes soient maintenues légèrement ouvertes pour permettre une circulation d'air .

ENTRETIEN ET MAINTENANCE

Pour des raisons d'hygiène, nettoyez régulièrement l'appareil (y compris les accessoires intérieurs et extérieurs) au moins tous les deux mois.

AVERTISSEMENT: Pour votre sécurité, l'appareil ne soit pas être branché pendant le nettoyage. Avant tout nettoyage, éteignez l'appareil et débranchez l'alimentation électrique.

Nettoyage extérieur

- Pour conserver son aspect, nettoyez régulièrement votre appareil.
- Essuyez le panneau numérique et le panneau d'affichage avec un chiffon doux et propre.
- Pulvérisez l'eau sur le chiffon plutôt que directement sur la surface de l'appareil, afin d'assurer une bonne répartition du liquide sur la surface.
- Nettoyez les portes, les poignées et la surface de l'appareil avec un produit de nettoyage neutre, puis essuyez avec un chiffon doux.

Attention!

- N'utilisez pas d'objets tranchants car ils sont susceptibles de rayer la surface.
- N'utilisez pas de diluant, d'eau de javel, de nettoyeurs abrasifs ni de solvants organiques tels que du Benzène. Ils peuvent endommager la surface de l'appareil et présentent un risque d'incendie.

Nettoyage intérieur

Il faut nettoyer l'intérieur de l'appareil régulièrement. Le nettoyage sera plus facile si l'appareil contient peu de nourriture. Essuyez les parois intérieures du réfrigérateur avec une solution au bicarbonate de soude

faiblement concentrée, puis rincez-les à l'eau tiède à l'aide d'une éponge ou d'un chiffon essoré. Essuyez les surfaces jusqu'à ce qu'elles soient entièrement sèches avant de remettre les clayettes et bacs en place. Séchez soigneusement toutes les surfaces et toutes les parties amovibles.

Attention!

- N'utilisez pas d'objets pointus pour retirer le gel du congélateur. Attendez que l'intérieur soit complètement sec avant de rebrancher l'appareil sur le secteur et de le rallumer.

Nettoyage des joints d'étanchéité des portes

Prenez soin de garder les joints propres. Les aliments ou boissons renversées peuvent rendre les joints collants et affecter l'ouverture de la porte.

Lavez les joints avec un produit de nettoyage neutre et un peu d'eau tiède. Rincez et séchez soigneusement après le nettoyage.

Attention!

- L'appareil ne doit être rallumé qu'après que les joints soient entièrement secs.

Remplacement de l'ampoule LED

AVERTISSEMENT: L'ampoule LED ne doit pas être changée par l'utilisateur ! Si l'ampoule LED est endommagée, contactez le service d'assistance à la clientèle.

ZONE LA PLUS FROIDE DU REFRIGERATEUR

Le symbole ci-dessous indique l'emplacement de la zone la plus froide de votre réfrigérateur. Cette zone est délimitée en bas par le bac à légumes et fruits et en haut par le symbole ou bien par la clayette positionnée à la même hauteur.



Afin de garantir la température dans la zone la plus froide, veuillez à ne pas modifier le positionnement de cette clayette.

Installation de l'indicateur de température

Pour vous aider à bien régler votre réfrigérateur, celui-ci est équipé d'un indicateur de température qui permettra de contrôler la température moyenne dans la zone la plus froide.

AVERTISSEMENT: Cet indicateur est conçu pour fonctionner uniquement avec votre réfrigérateur. Ne l'utilisez pas dans un autre réfrigérateur (en effet, la zone la plus froide pouvant différer), ni pour toute autre utilisation.

Vérification de la température dans la zone la plus froide

Une fois l'installation de l'indicateur de température réalisée, vous pourrez vérifier régulièrement que la température de la zone la plus froide est correcte, et, le cas échéant, ajuster le thermostat en conséquence comme indiqué précédemment.

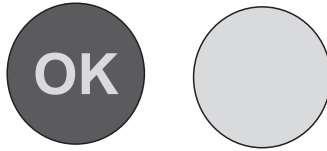

Pour assurer la bonne conservation des denrées dans votre réfrigérateur et notamment dans la zone la plus froide, veillez à ce que dans l'indicateur de température apparaisse « OK ». Si « OK » n'apparaît pas, la température moyenne de la zone est trop élevée. Réglez le thermostat.

A chaque modification du thermostat, attendez que la température à l'intérieur de l'appareil se stabilise avant d'effectuer, si nécessaire, un nouveau réglage. Ne modifiez la position du thermostat que progressivement et attendez au moins 12 heures avant de procéder à nouveau ou d'apporter une nouvelle modification.

REMARQUES: Après chargement de denrées fraîches dans l'appareil ou des ouvertures fréquentes (ou ouverture prolongée) de la porte, il est normal que l'inscription « OK » n'apparaisse pas sur l'indicateur de température. Attendez au moins 12 heures avant de réajuster le thermostat.

SPECIFICATIONS TECHNIQUES

Flashez le QR code présent ci-dessous et sur l'étiquette énergie pour accéder aux informations principales s'y rapportant.

Modèle	Site Web	QR Code
VFM335BRDW	https://eprel.ec.europa.eu/qr/2483312	

Référence:	VFM335BRDW
Tension nominale:	220-240V~
Courant nominal:	2.0A
Fréquence nominale:	50Hz
Classe climatique:	N/ST
Gaz réfrigérant:	R600a(44g)
Classe de protection contre choc électrique:	I
Mousse d'isolation:	CYCLOPENTANE

Classe climatique :

- Tempérée (N): « Cet appareil de réfrigération est destiné à être utilisé à des températures ambiantes comprises entre 16 °C et 32 °C. »
- Subtropicale (ST): « Cet appareil de réfrigération est destiné à être utilisé à des températures ambiantes comprises entre 16 °C et 38 °C. »

Remarque : Plus d'informations sur les données, veuillez scanner le code QR sur l'étiquette énergétique.

DEPANNAGE

Les problèmes suivants ne sont pas des pannes:

1. Le bruit du liquide réfrigérant qui circule dans les tuyaux peut être entendu, cela est normal.
2. L'humidité sur la surface extérieure de l'appareil durant les saisons humides n'est pas un problème, il suffit de passer un chiffon doux et sec sur les surfaces.
3. Le compresseur et le condenseur peuvent chauffer davantage durant les périodes de forte chaleur.
4. Le cadre de la porte est un peu chaud, cela signifie que le condenseur fonctionne pour évacuer l'humidité de l'air.

Problèmes rencontrés	Raison	Solution
L'appareil ne fonctionne pas	Pas d'alimentation électrique	Assurez-vous que l'appareil est bien branché et que la prise murale fonctionne normalement
	Le fusible a sauté	Remplacez le fusible
L'appareil fait beaucoup de bruit	L'appareil n'est pas parallèle au sol. L'appareil est trop proche du mur ou les accessoires intérieurs du réfrigérateur sont mal placés.	Stabilisez la base du réfrigérateur en réglant la position des pieds. Éloignez l'appareil du mur. Placez correctement les accessoires intérieurs du réfrigérateur.

Problèmes rencontrés	Raison	Solution
L'appareil n'atteint pas la température désirée.	La porte est ouverte trop souvent ou a été laissée ouverte longtemps.	Fermez la porte et évitez de l'ouvrir trop fréquemment.
	Le réfrigérateur est trop proche du mur.	Éloignez l'appareil du mur pour assurer une bonne ventilation.
	Le réfrigérateur est trop plein.	Retirez des aliments de l'appareil.
	La température est mal réglée.	Tournez le bouton du thermostat sur la position «3» ou plus.
L'appareil dégage de mauvaises odeurs.	Des aliments ont périmé à l'intérieur du réfrigérateur.	Jetez les aliments périmés et emballez les autres aliments.
	L'intérieur de l'appareil a besoin d'être nettoyé.	Nettoyez l'intérieur de l'appareil.

ENLEVEMENT DES APPAREILS MENAGERS USAGES



La directive européenne 2012/19/UE sur les déchets d'équipements électriques et électroniques (DEEE) exige que les appareils ménagers usagés ne soient pas jetés dans le flux normal des déchets municipaux. Les appareils usagés doivent être collectés séparément afin d'optimiser le taux de valorisation et de recyclage des matériaux qui les composent, et de réduire l'impact sur la santé humaine et sur l'environnement. Le symbole de la poubelle barrée est apposé sur tous les produits pour vous rappeler les obligations de collecte sélective.

SAV - Garantie

Nous déclinons toute responsabilité pour tout dommage ou accident résultant d'une utilisation de cet appareil qui ne serait pas conforme aux instructions contenues dans ce manuel. Durée de disponibilité des pièces détachées de dépannage : 10 ans. Conformément à l'Article L. 217 du code de la consommation, votre produit bénéficie d'une garantie légale de conformité de 2 ans. Retrouvez également cette notice d'utilisation sur notre site internet : www.but.fr

Pour contacter notre Service Après-Vente, avant de vous déplacer à votre magasin BUT, appelez le :



09 78 97 97 97

du lundi au vendredi de 09h00 à 19h00 et le samedi de 09h00 à 18h00, prix d'un appel local.

TABLE OF CONTENTS

Important safety instructions	- 33 -
Structure illustration	- 39 -
Transport and handling	- 40 -
Installation	- 40 -
Door reversal	- 41 -
First use	- 45 -
Display controls	- 46 -
Storage of food	- 48 -
Defrosting	- 51 -
Helpful hints and tips	- 52 -
Cleaning and care	- 53 -
Coldest zone in the refrigerator	- 55 -
Technical specifications	- 57 -
Troubleshooting	- 58 -

EN



Please read these instructions carefully before the first use of this product and save this manual for your future reference.

IMPORTANT SAFETY INSTRUCTIONS

This warning is only for EUROPEAN market only!

When using an electrical appliance, basic precautions should always be followed, including the following:

1. This appliance can be used by children aged from 8 years and above and persons with reduced physical, sensory or mental capabilities or lack of experience and knowledge if they have been given supervision or instruction concerning use of the appliance in a safe way and understand the hazards involved. Children shall not play with the appliance. Cleaning and user maintenance shall not be made by children without supervision.

2. Children aged from 3 to 8 years are allowed to load and unload refrigerating appliances.

3. If the supply cord is damaged, it must be replaced by the manufacturer, its service agent or similarly qualified persons in order to avoid a hazard.

4. **WARNING:** Keep ventilation openings, in the appliance enclosure or in the built-in structure, clear of obstruction.

5. **WARNING:** Do not use mechanical devices or other means to accelerate the defrosting process,

other than those recommended by the manufacturer.

6. **WARNING:** Do not damage the refrigerant circuit.

7. **WARNING:** Do not use electrical appliances inside the food storage compartments of the appliance, unless they are of the type recommended by the manufacturer.

8. Do not store explosive substances such as aerosol cans with a flammable propellant in this appliance.

9. This appliance is intended to be used in household and similar applications such as

- staff kitchen areas in shops, offices and other working environments;

- farm houses and by clients in hotels, motels and other residential type environments;

- bed and breakfast type environments;

- catering and similar non-retail applications.

10. Place the appliance against a wall with a free distance not exceeding 75 mm and more than 50mm

11. **WARNING:** When positioning the appliance, ensure the supply cord is not trapped or damaged.

12. **WARNING:** Do not locate multiple portable socket-outlets or portable power supplies at the rear of the appliance.

13. To avoid contamination of food, please respect the following instructions:

- Opening the door for long periods can cause a significant increase of the temperature in the compartments of the appliance.

- Clean regularly surfaces that can come in contact with food and accessible drainage systems.

- Store raw meat and fish in suitable containers in the refrigerator, so that it is not in contact with or drip onto other food.

– Two-star frozen-food compartments are suitable for storing pre-frozen food, storing or making ice cream and making ice cubes.

– One-, two- and three-star compartments are not suitable for the freezing of fresh food.

– If the refrigerating appliance is left empty for long periods, switch off, defrost, clean, dry, and leave the door open to prevent mould developing within the appliance.

14. Unplug the appliance from outlet when not in use, before putting on or taking off parts, before cleaning.

15. Make sure to place the plug all the way into socket when connecting your appliance.

16. Insert the plug into a single grounded socket.

17. Never use the appliance in place where combustible and inflammable materials are kept.

18. For safety reason, be sure to repair or replace parts at an authorized service dealers.

19. The motor is permanently lubricated and will require no oil.

20. The appliance must be positioned so that the plug is accessible.

21. Please according to local regulations regarding disposal of the appliance for its flammable blowing gas. Before you scrap the appliance, please take off the doors to prevent children trapped.

22. Ensure the refrigerator is unplugged before cleaning or if the product is not in use.

23. To clean the appliance use only mild detergents or glass cleaning products. Never use harsh detergents or solvents.

24. It is not recommended to use this refrigerator with an extension cord or power board. Please ensure that the appliance is plugged directly into the electrical outlet.

25. Do not place hot food or drink into the refrigerator before it cools down to room temperature.

26. Close the door immediately after putting in any items so the inside temperature will not rise dramatically.

27. Keep appliance away from any heat source or direct sunlight.

28. To fix stably, the appliance must be placed on a flat and solid surface. It should not be laid on any soft material.

29. Do not place any other appliance on top of the refrigerator, and do not wet it.

30. To avoid injury or death from electrical shock do not operate the appliance with wet hands, while standing on a wet surface or while standing in water.

31. Do not use outdoors or in wet conditions.

32. Never pull the cord to disconnect it from the outlet. Grasp the plug and pull it from the outlet.

33. Keep the cord away from heated surfaces.

34. Check that the voltage of the power supply in your home is the same as the voltage shown on the rating label of this product.

35. Connect your refrigerator to an independent electrical socket and use a safe ground wire.

36. When defrosting has been completed, or when there is no electricity or when refrigerator ceases to be used, it should be cleaned in order to prevent it from smelling.

37. Turn on electricity only 5 minutes later after electricity goes off. Otherwise, the compressor may be damaged.

38. Children should be supervised to ensure that they do not play with the appliance.

39. The appliance is not intended to be operated by means of an external timer or a separate remote-control system.

40. This appliance has been incorporated with a grounded plug. Please ensure the wall outlet in your house is well earthed.

41. It is recommended to check regularly the supply cord for any sign of possible deterioration, and the appliance should not be used if the cable is damaged.

42. Regarding the information for replacing of the lamps of the appliance, thanks to refer to the paragraph "CLEANING AND CARE" of the manual.

43. Regarding the information pertaining to the installation, handing, maintenance, servicing and disposal of the appliance, thanks to refer to the paragraph "TRANSPORT AND HANDING" "INSTALLATION" "CLEANING AND CARE" "TROUBLESHOOTING" of the manual.

44. Disposal of the appliance: To prevent possible harm to the environment or human health from uncontrolled waste disposal, recycle it responsibly to promote the sustainable reuse of material resources. And the disposal should only be done through public collection points. Old refrigerators can contain CFC that destroy the ozone; contact the waste treatment center nearest your home for more details on the correct procedures for disposal.



45. WARNING! Risk of fire – flammable material. Please keep the product far away from fire source during using, service and disposal. There are flammable materials at the back of the appliance.

46. Regarding the details for safe storage of food, please refer to section “STORAGE OF FOOD”

47. This refrigerating appliance is not suitable for freezing foodstuffs.

-If the refrigerant circuit is damaged:

-Avoid naked flames and sources of ignition.

-Thoroughly ventilate the room in which the appliance is situated

-If you are discarding an old freezer or refrigerator with a lock / catch fitted to the door, ensure that it is left in a disabled condition to prevent the entrapment of young children when playing.

-The refrigerating gas contained in the circuit of this appliance is isobutane (R600a); it causes a low level of pollution but is inflammable. Please contact your local disposal department for advice on the correct method of disposal.

-Do not insert oversized food as this could cause incorrect operation.

-Extreme caution must be used when moving the appliance.

-This appliance must be installed on the ground, on a flat, horizontal surface, making sure that the ventilation openings are completely clear.

-Replacing certain parts of your household electrical appliance leads to a danger. Please ensure that you have the necessary skill and own all tools required to carry out the self-repair operations safely. Otherwise, please contact a qualified professional.

This refrigerating appliance is not intended to be used as a built-in appliance.

This refrigerating appliance is not suitable for freezing foodstuffs.

STRUCTURE ILLUSTRATION

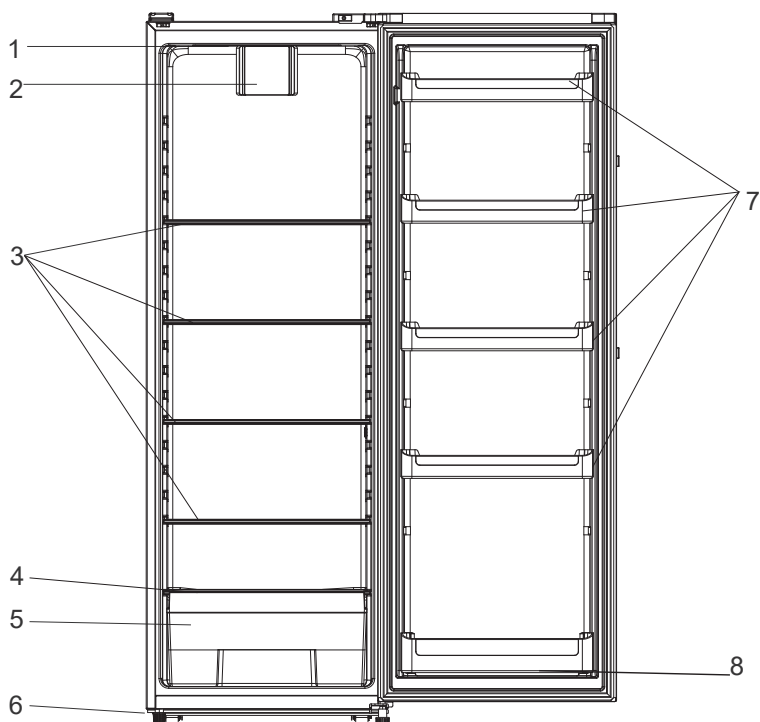

- 1. LED lighting
- 2. Fan
- 3. Refrigerator Shelf
- 4. Salad Crisper Cover

- 5. Salad Crisper
- 6. Adjustable Foot
- 7. Full Balcony
- 8. Bottle balcony

Accessories			
Energy label	1	Egg holder	1
Instruction manual	1	Cabinet limiter clip	2
Upper hinged cover	1	Upper hinged	1

TRANSPORT AND HANDING

When transportation, hold the base and lift the refrigerator carefully at an angle less than 45 degrees. Never hold the door handle as support. Never place it upside down nor horizontally. Push the refrigerator on its base and place it with the help of its roller feet.

INSTALLATION

To fix stably, the appliance must be placed on a flat and solid surface. It should not be laid on any soft material.

Choose a location where there is no heat source. Keep the refrigerator away from direct sunlight or other appliance producing heat.

Choose a dry and well-ventilated place where there is no corrosive air.

In order to improve efficiency of the cooling system and save energy, it is necessary to maintain good ventilation around the appliance for the dissipation of heat. For this reason, sufficient clear space should be available around the refrigerator.

The appliance is supplied with two plastic spacers. After installation of these spacers, the appliance cannot be pushed against the wall to maintain proper ventilation. Insert the spacers into the relevant openings on the back of the appliance, then screw the spacers tightly.

Place the appliance against a wall with a free distance between 50 mm and 75 mm.

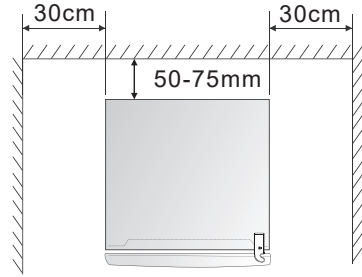
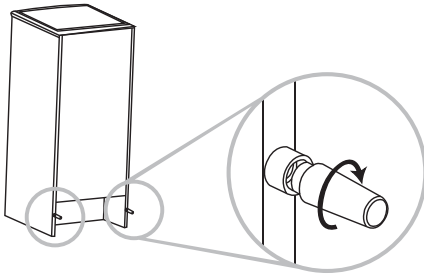

DOOR REVERSAL

The door's opening direction can be changed, from the left side (as supplied) to the right side, if the installation site requires.



Warning! When reversing the door, the appliance must not be connected to the mains. Ensure that the plug is removed from the mains socket.

Note: Before you start lay the appliance on its back in order to gain access to the base. Ensure it is placed on soft foam packaging or similar material to avoid damaging the backboard. Stand the appliance upright. Open the door to take out all door racks (to avoid racks damaged) and then close the door.

To reverse the door, the following steps are generally recommended:

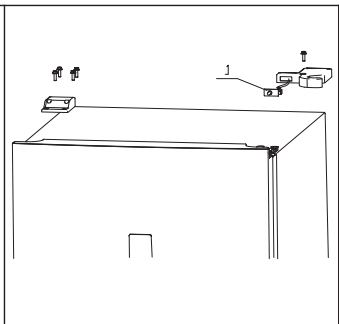
1. Screw off the four bolts on the top left with a cross screwdriver and take off the cover.
2. Screw off the single bolt on the right hinge cover with a cross screwdriver and take it off.
3. Disconnect the light switch(1) and take it off.

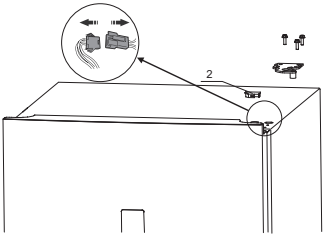
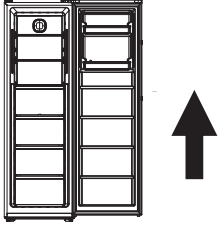
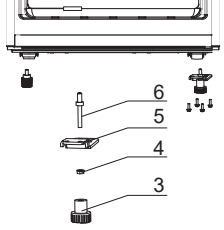
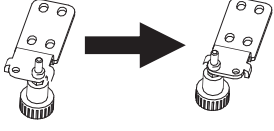
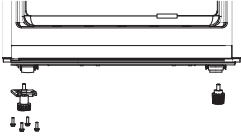

<p>4. Screw off the three bolts on the right hinge and take them off. 5. Disconnect the electrical connector. 6. Take off the cover on the door's right side (2) and insert the wire into the hole and cover it</p>	
<p>7. Lift the door upwards to disengage it from the bottom hinge. Place the door to one side and lay it down gently on a padded surface.</p>	
<p>8. Screw off the bottom hinge and foot. 9. Disassemble the hinge into four parts: (3)foot; (4)nut; (5)hinge; (6)hinge pin.</p>	
<p>10. Remove the hinge pin from the right hole and insert it into the left hole. Then, reassemble the four parts.</p>	
<p>11. Reinstall the bottom hinge part on the left side and the foot on the right side to the appliance.</p>	
<p>12. Screw off the block the bottom right of the door and install it into the bottom left.</p>	

13. Place the door on the bottom hinge, making sure that the hinge pin is inserted in the hole at the bottom of the door. Install the left hinge(supplied with the appliance) and fix it with screws.



14. Open the cover on door left(7) and take out the wire. Connect the electrical connector.

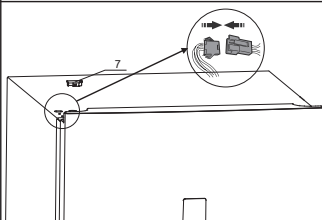

15. Install the light switch(1) onto the left hinge cover(supplied with the appliance) and connect the wire.

16. Fix the left hinge cover and the hole cover with screws.

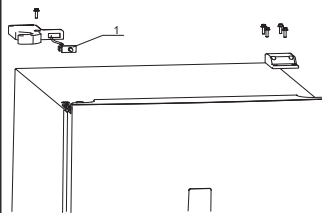

Installing the handles

This appliance is equipped with external handle, which is in the poly bag. Please follow the instructions below to install them:

1. Remove two screws(8) by a cross screwdriver.
2. Take out the handles(9) and fix it with the two screws(8).
3. Cover the two screws(8) with two caps(10). The caps are in a small poly bag together with the handles.

Figure 1: Front view without handles

Figure 2: Exploded view of installing the handles

Figure 3: Front view with handles

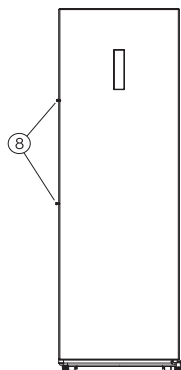

Figure 1

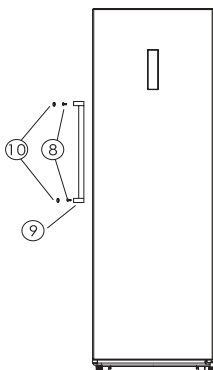

Figure 2



Figure 3

FIRST USE

Before the use of the refrigerator, remove all the packaging materials, including bottom cushion and foam pads and rubber belts in the refrigerator.

Adjust the feet and clear the outside and inside of the refrigerator with a warm cloth.

Do not switch on the refrigerator immediately after vertical placement. Only start it after around 4- hour standing to ensure its proper operation.

To prevent damage to the power cord and any consequent incidents, the power cord should not be covered by the refrigerator or other objects. Before switching on the refrigerator, please check the voltage range of refrigerator carefully if the same as that of the power supply.

When the refrigerator is first installed, allow it to stabilize at normal operating temperatures for 2-3 hours before filling it with fresh or frozen foods.

If operation is interrupted, wait for 5 minutes before restarting.

DISPLAY CONTROLS

Use your appliance according to the following control regulations. When the appliance is powered on for the first time, the display panel turns on but all buttons are locked. The default temperature setting is 5°C. If no buttons have been pressed and the doors are closed, the display will turn off.



Controlling the temperature

We recommend setting the temperature to 4°C when starting your appliance for the first time. If you want to change the temperature, follow the instructions below.

Caution! When you set a temperature, you set an average temperature for the whole cabinet. Temperatures inside each compartment may vary from the temperature

values displayed on the panel, depending on the amount of food you store and where you place them. Ambient temperature may also affect the actual temperature inside the appliance.



Press the “” for 3 seconds to unlock the buttons. The display starts to flash. Press “+” and “-” to set the temperature between 2°C and 8°C as needed, and control panel will display corresponding values. After 10s, the display stops flashing and buttons locked (with warning sound). The setting takes effect. After another 10s, the display turns off.

It's suggested to set 4°C for daily use.

Note: the temperature will impact the storage time of food. Too Warm or too cold will both speed up the spoilage of food.

Super cool

Super cool will quickly lower the temperature within the appliance so food will cool faster. It can help preserve the vitamins and nutrients of fresh food and keep it fresh for longer.

Press the “” for 3 seconds to unlock the buttons. The display starts to flash. Press “”, the display shows FC and will take effect after 10s with a sound.

The function Super Cool automatically switches off after 3 hours.

To switch off the function Super cool, pressing “” when the buttons are unlocked. The temperature setting will revert back to the previous setting.

Power outage

In the event of a power failure, all temperature settings will be automatically preserved, unless you change the setting of temperature.

Door Alarm

If the door is opened for over 2 minutes, the door alarm will sound. Buzzer will sound 3 times every 1 minute and will automatically stop alarming 10 minutes later.

To save energy, please avoid keeping the door open for a long time when using the appliance. The door alarm can be stopped by closing the door.

STORAGE OF FOOD

Your appliance has the accessories as the “Structure illustration” shown in general, with this part of instructions you can have the right way to storage your food. The glass shelves and crisper can be removed to store food if needed.

Note: Food is not allowed to touch directly the surfaces inside the appliance, and should be stored in proper containers.

Storing food in the refrigerator compartment

The fridge compartment helps to extend the storage times of fresh perishable foods.

Fresh food care for best results:

- Store foods that are very fresh and of good quality.
- Ensure that food is well wrapped or covered before it is stored. This will prevent food from dehydrating, deteriorating in colour or losing taste and will help maintain freshness. It will also prevent odour transfer. Vegetables and fruits do not need to be if they are stored in the vegetable container of the fridge compartment.
- Make sure that strong-smelling foods are wrapped or covered and stored away from foods such as butter, milk and cream which can be tainted by strong odours.

- Cool hot foods down before placing them in the fridge compartment.

Dairy foods and eggs

- Most pre-packed dairy foods have a recommended 'use by /best before/best by/ date stamped on them. Store them in the fridge compartment and use within the recommended time.
- Butter can become tainted by strong smelling foods so it is best stored in a sealed container.
- Eggs should be stored in the fridge compartment.

Red meat

- Place fresh red meat on a plate and loosely cover with plastic wrap or foil.
- Store cooked and raw meat on separate plates. This will prevent any juice lost from the raw meat from contaminating the cooked product.

Fish and seafood

- Until required, refrigerate on a plate loosely covered with plastic wrap, waxed paper or foil.
- Whole fish should be rinsed in cold water to remove loose scales and dirt and then patted dry with paper towels. Place whole fish or fillets in a sealed plastic bag.
- Keep shellfish chilled at all times. Use within 1-2 days.

Cooked food

- These should be stored in suitable covered containers so that the food will not dry out.
- Keep for only 1-2 days.

Vegetable container

- The vegetable container is the optimum storage location for fresh fruits and vegetables.

- Take care not to store the following at temperatures of less than 7°C for long periods: Citrus fruits, melons, aubergines, pineapples, papayas, currettes, passion fruits, cucumbers, peppers, tomatoes.
- Undesirable changes will occur at low temperatures such as softening of the flesh, browning and/or accelerated decaying.
- Do not refrigerate avocados (until they are ripe), bananas and mangoes.

Refrigerated food

For optimized storage, please refer to the storage time shown in the table below.

Refrigerator compartments	Type of food	Storage time
Door or balconies of fridge compartment	<ul style="list-style-type: none"> • Food with natural preservatives, such jams,juices, drinks, condiments. • Do not store perishable foods. 	3 days
Crisper drawer	<ul style="list-style-type: none"> • Fruits, herbs and vegetables should be placed separately in the crisper bin. • Do not store bananas,onions,potatoes, garlic in the refrigerator. 	1 week
Fridge shelf-middle	<ul style="list-style-type: none"> • dairy products, readymade food, desserts.. 	1 week
Fridge shelf-top	<ul style="list-style-type: none"> • Foods that do not need cooking,such as ready-to-eat food,deli meats,leftovers 	1 week

TEMPERATURE SETTING TIPS

Correct temperature settings help minimize food waste and keep food fresh for as long as possible. The recommended temperature for the fresh compartment is 2°C to 4°C .

If the temperature setting is too high (fresh compartment above 4°C), the storage life of foods such as meat and bean products is shortened, leading to food waste.

If the temperature is too low (fresh compartment lower than 2°C), vegetables or fruits may freeze and spoil, resulting in unnecessary food disposal.

ENERGY-SAVING TIPS

Install the fridge or freezer in a cool place out of direct sunlight and away from cookers, heaters, dishwashers or any heat-emitting items.

Do not set the fridge and freezer temperatures lower than necessary. For example, set the internal temperature with in the correct range, such as adjusting the thermostat to the middle position for 4°C in the fresh compartment.

Let pre-cooked foods cool down before placing them in the fridge or freezer. This will prevent the internal temperature of the fridge rising.

Try not to open the door too often, especially when the weather is humid and hot.

Once you open the door, close it as soon as possible.

Keep your fridge full but not overcrowded. This helps reduce the loss of cold air.

Meanwhile, avoid overloading the fridge or freezer. Try to leave about 20% free space for air circulation.

When returning from shopping, sort foods to be kept in your fridge before opening the door. Only open the door to put food in or take it out.

Make sure the door seal is clean and in good condition.

DEFROSTING

Refrigerator compartment defrosts fully automatically

While the refrigerating appliance is running, beads of condensation or hoarfrost form on the back of the refrigerator compartment. This is normal. It is not necessary to wipe off the condensation or frost. The rear panel defrosts automatically. The condensation runs into the condensation channel and is conveyed to the

refrigerating appliance where it evaporates.

Note: Keep the condensation channel and drainage hole clean to ensure proper condensation drainage.

HELPFUL HINTS AND TIPS

We recommend that you follow the tips below to save energy.

- Try to avoid keeping the door open for long periods.
- Ensure the appliance is away from any sources of heat (direct sunlight, electric oven, cooker, etc)
- Don't set the temperature colder than necessary.
- Don't store warm food or evaporating liquid in the appliance.
- Place the appliance in a well-ventilated, humidity-free room. Please refer to Installing your new appliance chapter.
- The "STRUCTURE ILLUSTRATION" shows the correct combination for the drawers, crisper and shelves.

Hints for fresh food refrigeration

- Do not place hot food directly into the refrigerator, the internal temperature will increase causing the compressor to work harder and will consume more energy.
- Do cover or wrap the food.
- Place food properly so that air can circulate freely around it.

Hints for refrigerator

- Meat (All Types) Wrap food: wrap and place on the glass shelf above the vegetable drawer. Always follow food storage times and use by dates suggested by manufacturers.

- Cooked food, cold dishes, etc.: They should be covered and may be placed on any shelf.
- Fruits and vegetables: They should be stored in the special drawer provided.
- Butter and cheese: Should be wrapped in airtight foil or plastic film wrap.
- Milk bottles: Should have a lid and be stored in the door racks.

Switching off your appliance

If the appliance needs to be switched off for an extended period, the following steps should be taken prevent mould on the appliance.

1. Remove all food;
2. Remove the power plug from the mains socket;
3. Clean and dry the interior thoroughly;
4. Ensure that all the doors are wedged open slightly to allow air circulation.

CLEANING AND CARE

For hygienic reasons the appliance (including exterior and interior accessories) should be cleaned regularly at least every two months.

WARNING: The appliance must not be connected to the mains during cleaning. Danger of electrical shock! Before cleaning switch the appliance off and remove the plug from the mains socket.

Exterior cleaning

- To maintain good appearance of your appliance, you should clean it regularly.
- Wipe the digital panel and display panel with a clean, soft cloth.

- Spray water onto the cleaning cloth instead of spraying directly on the surface of the appliance. This helps ensure an even distribution of moisture to the surface.
- Clean the doors, handles and surfaces of machine with a mild detergent and then wiped dry with a soft cloth.

Caution!

- Don't use sharp objects as they are likely to scratch the surface.
- Don't use Thinner, bleach, ethereal oil, abrasive cleansers or organic solvent such as Benzene for cleaning. They may damage the surface of the appliance and may cause fire.

Interior cleaning

You should clean the appliance interior regularly. It will be easier to clean when food stocks are low. Wipe the inside of the fridge with a weak solution of bicarbonate

of soda, and then rinse with warm water using a wrung-out sponge or cloth. Wipe completely dry before replacing the shelves and baskets. Thoroughly dry all surfaces and removable parts.

Caution!

- Don't use sharp objects to remove frost from the fridge. Only after the interior completely dry should the appliance be switched back on and plugged back into the mains socket.

Door seals cleaning

Take care to keep door seals clean. Sticky food and drinks can cause seals to stick to the cabinet and tear when you open the door. Wash the seals with a mild detergent and warm water. Rinse and dry it thoroughly after cleaning.

Caution!

- Only after the door seals are completely dry should the appliance be powered on.

Replacing the LED light

Warning: The LED light must not be replaced by the user! If the LED light is damaged, contact the customer helpline for assistance.

COLDEST ZONE IN THE REFRIGERATOR

This symbol indicates the location of the coldest zone of the refrigerator. The area is bounded below by the crisper, and above by the symbol or the rack positioned at the same height.



To ensure the temperature in this area, do not change the positioning of the shelf. In forced air refrigerators (equipped with a fan or No Frost models), the symbol of the coldest zone is not represented because the temperature inside is homogeneous.

Temperature indicator setting

To help you set your refrigerator well, it is equipped with a temperature indicator that will monitor the average temperature in the coldest zone.

WARNING: This indicator is intended to work only with your refrigerator. Do not use it in another refrigerator (in fact, the coldest zone is not the same), or for any other use.

Checking the temperature in the coldest zone

With the temperature indicator, you can check regularly that the temperature of the coldest zone is correct. Indeed, the internal temperature of the refrigerator depends on several factors such as the ambient temperature of the room, the amount of food stored and the frequency of door opening. Take these factors into consideration when setting the temperature.

When the indicator shows « OK », this means that your thermostat is well-adjusted and the internal temperature correct.

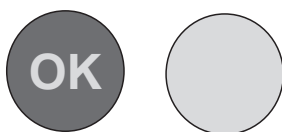

If the indicator of temperature turns WHITE, this means that the temperature is too high; in this case, increase the refrigerator temperature control setting and wait for 12 hours before performing a new visual inspection of the indicator.

When fresh food has been introduced or the door has been left open, the indicator of temperature may turn WHITE after a while.

TECHNICAL SPECIFICATIONS

Flash the QR code on the energy label or below to access its main information.

Model	Website	QR Code
VFM335BRDW	https://eprel.ec.europa.eu/qr/2483312	

Reference:	VFM335BRDW
Rated voltage:	220-240V~
Ampere:	2.0A
Rated frequency:	50Hz
Climate class:	N/ST
Refrigerant:	R600a(44g)
Protection against electrical shock:	I
Insulation foam:	CYCLOPENTANE

Climate class :

- Temperate(N): 'this refrigerating appliance is intended to be used at ambient temperatures ranging from 16 °C to 32 °C';
- Subtropical(ST): 'this refrigerating appliance is intended to be used at ambient temperatures ranging from 16 °C to 38 °C';

Note : More data information, please scan the QR code on the energy label.

TROUBLESHOOTING

The following problems are not breakdowns:

1. The noise of the cooling liquid which circulates in pipes can be heard, it is normal.
2. The humidity on the surface outside of the appliance during wet seasons is not a problem of the appliance; you just need to wipe it with a dry soft cloth.
3. The compressor and the condenser can warm more during the periods of strong heat.
4. The frame of the door is a bit hot; it means that the condenser works to evacuate the humidity of air.

Problem	Cause	Solution
The appliance does not work	There is no power supply	Check if the plug is properly connecte, or verify that the appliance is connected to the plug
	The fuse doesn't work	Replace the fuse
The appliance makes a lot of noise	The appliance is too close to the wall, or is not stable, or the accessories inside the refrigerator are placed in wrong position	Stabilize the base of the refrigerator by adjusting the position of feet, take away the device of the wall, place correctly the accessories inside the refrigerator

Problem	Cause	Solution
The appliance doesn't cool enough	The door is too often opened or was left opened for a long time	Close the door and do not open it too frequently
	The refrigerator is too close to the wall	Move the appliance away from the wall to favor the ventilation
	The refrigerator is too full	Remove food from the appliance
	The temperature is badly adjusted	Set the temperature control to "3" or higher
There are smells in the appliance	Food made obsolete inside the refrigerator	Throw away obsolete food and wrap the other
	The inside of the device at need to be cleaned	Clean the inside of the refrigerator

CORRECT DISPOSAL OF THIS PRODUCT



European directive 2012/19/EU on Waste from Electrical and Electronic Equipment (WEEE), requires that used household appliances are not thrown into the normal municipal waste stream. Used appliances must be collected separately in order to optimize the rate of recovery and recycling of materials that compose them, and to reduce the impact on human health and on the environment. The crossed bin symbol is affixed to all the products to remind you of the obligations of separated collection.

Customer service

We decline liability for any damage or accident derived from any use of this appliance which is not in conformity with the instructions contained in this manual.

Duration of availability of spare parts: 10 years.

In accordance with Article L. 217 of the Consumer Code, your product benefits from a legal guarantee of conformity of 2 years.

This instruction book is also available on our website: www.but.fr

To contact our After-Sales Service, before going to your BUT store, call



09 78 97 97 97

From Monday to Friday from 9:00 to 19:00,
Saturday from 9:00 to 18:00 (local call price).



Séparez les éléments avant de trier

BUT INTERNATIONAL
1 Avenue Spinoza
77184 Emerainville, France