



SIGNATURE®

GRILLE-PAIN

RETRO TERRACO T367SS

TABLE DES MATIERES

Instructions de sécurité	-4-
Consignes importantes	-6-
Caractéristiques du grille-pain	-8-
Fonctionnement du grille-pain	-8-
Nettoyage et entretien	-10-
Spécifications techniques	-10-
Enlèvement des appareils ménagers usagés	-11-
SAV - Garantie	-11-



**LE TRI
+ FACILE**



Séparez les éléments avant de trier



**CET APPAREIL EST DESTINE A UN USAGE DOMESTIQUE
UNIQUEMENT!**

Veuillez lire attentivement toutes les instructions avant la première utilisation et conservez-les pour une référence ultérieure.

Instructions de sécurité

Lisez attentivement ces instructions de sécurité avant d'utiliser votre appareil et conservez-les pour une éventuelle consultation ultérieure.

1. Cet appareil peut être utilisé par des enfants âgés d'au moins 8 ans et par des personnes ayant des capacités physiques, sensorielles ou mentales réduites ou dénuées d'expérience ou de connaissance, s'ils (si elles) sont correctement surveillé(e)s ou si des instructions relatives à l'utilisation de l'appareil en toute sécurité leur ont été données et si les risques encourus ont été appréhendés. Les enfants ne doivent pas jouer avec l'appareil. Le nettoyage et l'entretien par l'utilisateur ne doivent pas être effectués par des enfants sans surveillance. Maintenir l'appareil et son cordon hors de portée des enfants de moins de 8 ans.
2. Si le câble d'alimentation est endommagé, il doit être remplacé par le fabricant, son service après-vente ou des personnes de qualification similaire afin d'éviter un danger.

3. L'appareil n'est pas destiné à être mis en fonctionnement au moyen d'une minuterie extérieure ou par un système de commande à distance séparé.
4. Cet appareil est destiné à être utilisé dans des applications domestiques et analogues telles que :
 - des coins cuisines réservés au personnel dans des magasins, bureaux et autres environnements professionnels ;
 - des fermes ;
 - l'utilisation par les clients des hôtels, motels et autres environnements à caractère résidentiel ;
 - des environnements du type chambres d'hôtes.
5. Le pain peut brûler, en conséquence, ne pas utiliser le grille-pain à proximité ou sous des matériaux combustibles, tels que des rideaux.
6. La surface extérieure peut devenir chaude lorsque l'appareil fonctionne.
7. La température des surfaces accessibles peut être élevée lorsque l'appareil est en fonctionnement.
8. Les surfaces sont susceptibles de devenir chaudes au cours de l'utilisation.
9. En ce qui concerne les informations détaillées sur les manières de nettoyer les surfaces en contact avec les aliments et de retirer les miettes de pain, référez-vous à la section <Nettoyage et entretien>.

Consignes importantes

1. Pour vous prémunir contre le risque de choc électrique, ne plongez en aucun cas l'appareil ou son câble dans de l'eau ni dans aucun autre liquide.
2. Une surveillance étroite est nécessaire lorsqu'un appareil est utilisé à proximité d'enfants.
3. Ne laissez pas l'appareil sans surveillance pendant l'utilisation.
4. Utilisez toujours l'appareil sur une surface plane et sèche.
5. N'utilisez pas cet appareil en extérieur.
6. Débranchez toujours l'appareil lorsqu'il n'est pas utilisé et avant de le nettoyer.
7. Ne faites pas fonctionner l'appareil s'il est endommagé, en cas de dysfonctionnement ou s'il a été abîmé de quelque manière que ce soit. Rapportez-le dans un service Après-Vente pour réparation, car des outils spéciaux sont nécessaires.
8. Par mesure de sécurité, inspectez régulièrement et attentivement le câble d'alimentation afin de vous assurer qu'il n'y a pas de dommages apparents. En cas de traces de dommages sur le câble d'alimentation, quelle que soit leur gravité, l'appareil entier doit être rapporté au service après-vente.
9. Ne laissez pas le câble pendre au bord d'une table ou d'un plan de cuisine ni toucher des surfaces chaudes. Laissez l'appareil refroidir avant d'enrouler le câble autour de sa base pour le ranger.
10. Faites attention à ne pas laisser l'appareil toucher des surfaces chaudes ; ne le rangez pas et ne le couvrez pas avant qu'il n'ait complètement refroidi.
11. Ne placez pas cet appareil sur ou à proximité d'une gazinière ou d'une cuisinière électrique chaude, ni à un endroit où il pourrait toucher un four chaud ou un four à micro-ondes.
12. N'utilisez pas de produits abrasifs, de nettoyeurs caustiques ou de nettoyeurs pour four pour nettoyer cet appareil.
13. Lors de l'utilisation de cet appareil, laissez suffisamment d'espace au-dessus et autour de l'appareil pour permettre à l'air de circuler. Évitez tout contact entre cet appareil et des

rideaux, des revêtements muraux, des vêtements, des torchons ou autre matériaux inflammables pendant son utilisation. La ATTENTION est requise lors de l'utilisation sur des surfaces où la chaleur pourrait causer des problèmes. Dans ce cas, l'utilisation d'un dessous de plat à isolation thermique est conseillée.

14. N'utilisez pas le grille-pain sans le tiroir ramasse-miettes en place. Le tiroir ramasse-miettes doit être nettoyé régulièrement. Ne laissez pas les miettes s'accumuler dans le tiroir ramasse-miettes.
15. N'utilisez pas cet appareil avec des produits alimentaires contenant du sucre ou de la confiture.
16. Les surfaces accessibles peuvent être portées à très haute température lorsque l'appareil est en marche.

Avertissement !

N'essayez en aucun cas de retirer du pain, des muffins, des bagels ou tout autre aliment avec un couteau ou tout autre objet, car un contact avec des résistances sous tension peut entraîner une électrocution. Laissez l'appareil refroidir, débranchez-le et retirez prudemment le pain.

Caractéristiques du grille-pain

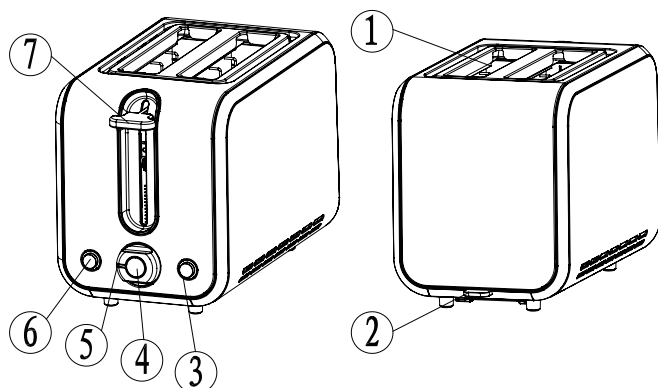

1. Fentes de grillage
2. Tiroir ramasse-miettes
3. Bouton de décongélation
4. Bouton d'annulation
5. Réglage électronique du grillage
6. Bouton de réchauffage
7. Levier de commande

Fonctionnement du grille-pain

1. Insérez la fiche de l'appareil dans une prise de courant adaptée et allumez l'appareil.
2. Placez jusqu'à deux tranches de pain, muffins ou bagels dans les fentes prévues à cet effet.
3. Sélectionnez le niveau de grillage souhaité, du n° 1 au n° 5, au moyen du bouton de réglage du grillage (n° 1 : grillage léger; n° 5 : grillage élevé).
4. Lors de la première utilisation du grille-pain, nous vous suggérons d'utiliser le niveau n° 3. Un niveau de grillage différent peut être nécessaire en fonction du type de pain utilisé et des préférences personnelles.
5. Baissez le levier de commande jusqu'à ce qu'il s'enclenche et qu'un clic se fasse entendre. Le cycle de grillage commence automatiquement. Remarque : Si le grille-pain n'est pas branché, et allumé à la prise de courant, le levier de

commande ne s'enclenchera pas.

6. Le grille-pain s'arrête lorsque le niveau de grillage souhaité est atteint. Le pain est alors automatiquement éjecté. Vous avez la possibilité d'annuler à tout moment le grillage en cours en appuyant sur le bouton d'annulation.

GRILLER DU PAIN SURGELÉ : Pour faire griller du pain surgelé, placez le pain dans les fentes et sélectionnez le niveau de grillage souhaité. Baissez le levier de commande jusqu'à ce qu'il s'enclenche et qu'un clic se fasse entendre, puis appuyez sur le bouton de décongélation.

RÉCHAUFFER DU PAIN : Ce grille-pain vous permet de réchauffer du pain sans le griller davantage. Pour réchauffer du pain, placez-le dans les fentes, baissez le levier de commande jusqu'à ce qu'un clic se fasse entendre, puis appuyez sur le bouton de réchauffage.

Dans le cas peu probable où le pain ou un autre aliment se retrouverait coincé dans le grille-pain, éteignez l'appareil, débranchez-le et retirez délicatement le pain de l'appareil, en veillant à ne pas endommager les résistances.

Nettoyage et entretien

Enlever les miettes de pain

1. Éteignez toujours le grille-pain, débranchez-le et laissez-le refroidir avant de le nettoyer.
2. Pour retirer les miettes coincées dans le grille-pain, sortez le tiroir ramasse-miettes situé sous le grille-pain, videz-le, puis replacez-le dans le grille-pain avant de le réutiliser.
3. Nettoyez l'extérieur du grille-pain à l'aide d'un chiffon légèrement humide et séchez-le avec un chiffon doux sec.
4. N'immergez pas l'appareil dans l'eau.
5. Pour nettoyer l'intérieur du grille-pain, retournez-le au dessus d'une poubelle et secouez-le pour faire tomber les miettes.

Le tiroir ramasse-miettes doit être nettoyé régulièrement. Ne laissez pas les miettes s'accumuler au fond du grille-pain.

Spécifications techniques

Tension : 220-240V~

Fréquence : 50-60Hz

Puissance : 730-870W

Le produit a été conçu pour répondre au règlement de la Commission relatif aux exigences d'écoconception applicables à la consommation d'énergie électrique en mode arrêt des équipements ménagers électriques et électroniques.

Les informations techniques de chaque mode :

Mode	Consommation électrique (Watts)	La période (Minutes)
Arrêt	0	0

Enlèvement des appareils ménagers usagés



La directive européenne 2012/19/UE sur les déchets d'équipements électriques et électroniques (DEEE) exige que les appareils ménagers usagés ne soient pas jetés dans le flux normal des déchets municipaux. Les appareils usagés doivent être collectés séparément afin d'optimiser le taux de valorisation et de recyclage des matériaux qui les composent, et de réduire l'impact sur la santé humaine et sur l'environnement. Le symbole de la poubelle barrée est apposé sur tous les produits pour vous rappeler les obligations de collecte sélective.

SAV - Garantie

Nous déclinons toute responsabilité pour tout dommage ou accident résultant d'une utilisation de cet appareil qui ne serait pas conforme aux instructions contenues dans ce manuel.

Conformément à l'Article L. 217 du code de la consommation, votre produit bénéficie d'une garantie légale de conformité de 2 ans.

Retrouvez également cette notice d'utilisation sur notre site internet : www.but.fr

Pour contacter notre Service Après-Vente, avant de vous déplacer à votre magasin BUT, appelez le :



09 78 97 97 97

du lundi au vendredi de 09h00 à 19h00 et
le samedi de 09h00 à 18h00

Prix d'un appel local

USER MANUAL-EN



SIGNATURE®

TOASTER

RETRO TERRACO T367SS

TABLE OF CONTENTS

Safety instructions	-14-
Important instructions	-15-
Features of toaster	-17-
Operating toaster	-17-
Care and cleaning	-18-
Technical specifications	-18-
Disposal of old electrical appliances	-19-
Customer service	-19-



**THIS PRODUCT IS FOR HOUSEHOLD USE ONLY!
PLEASE READ CAREFULLY THIS MANUAL BEFORE YOUR
USE AND SAVE IT FOR FUTURE REFERENCE.**

Safety instructions

Read these safety instructions carefully before using your appliance and keep them safe for future reference.

1. This appliance can be used by children aged from 8 years and above and persons with reduced physical, sensory or mental capabilities or lack of experience and knowledge if they have been given supervision or instruction concerning use of the appliance in a safe way and understand the hazards involved. Children shall not play with the appliance. Cleaning and user maintenance shall not be made by children without supervision. Keep the appliance and its cord out of reach of children less than 8 years.
2. If the supply cord is damaged, it must be replaced by the manufacturer, its service agent or similarly qualified persons in order to avoid a hazard.
3. The appliance is not intended to be operated by means of an external timer or separate remote-control system.
4. This appliance is intended to be used in household and similar applications such as:
 - staff kitchen areas in shops, offices and other working environments;
 - farm houses;

- by clients in hotels, motels and other residential type environments;
 - bed and breakfast type environments.
5. The bread may burn, therefore do not use the toaster near or below combustible material, such as curtains.
 6. The outer surface may become hot while the appliance is on.
 7. The temperature of adjacent surfaces may be high when the appliance is on.
 8. Surfaces are likely to become hot during use.
 9. Regarding the instructions for cleaning the surfaces in contact with food and removing breadcrumbs, please refer to the section "Care and cleaning".

Important instructions

1. To protect against electrical hazard do not immerse any part of the appliance or cord in water or any other liquid.
2. Close supervision is necessary when the appliance is near children.
3. Do not leave the appliance unattended when in use.
4. Always use the appliance on a dry, level surface.
5. Do not use this appliance outdoors.
6. Always unplug from the plug socket when not in use and before cleaning.
7. Do not operate the appliance if damaged, after an appliance malfunction or it has been damaged in any manner, return to the customer service department for repair, because special purpose tools are required.
8. In the interest of safety, regular periodic close checks should be carried out on the supply cord to ensure no damage is evident. Should there be any signs that the cord is damaged in the slightest degree, the entire appliance should be returned to the customer service department.

9. Do not let the cord hang over the edge of a table or counter or touch hot surfaces. Allow the unit to cool before wrapping the cord around base for storage.
10. Care must be taken, not to touch any hot surfaces, do not store or cover the appliance until it has fully cooled down.
11. Do not place this appliance on or near a hot gas or electric burner, in or where it could touch a heated oven, or a microwave oven.
12. Do not use harsh abrasives, caustic cleaners or oven cleaners when cleaning this appliance.
13. When using this appliance, allow adequate air space above and on all sides for air circulation. Do not allow this appliance to touch curtains, wall coverings, clothing, dishtowels or other flammable materials during use. CAUTION is required on surfaces where heat may cause a problem - an insulated heat pad is recommended.
14. Do not use the toaster without the crumb tray in place. The crumb tray should be cleaned regularly. Do not allow crumbs to build up in the tray.
15. Do not use this appliance with any foodstuff product containing sugar content or with products containing jam or preserves.
16. The temperature of accessible surfaces may be high when the appliance is operating.

Warning!

Never attempt to extract jammed toast, muffins, bagels or any other item with a knife or any other object, as contact with live elements may cause electrocution. Allow the appliance to cool down, unplug and carefully remove the bread.

Features of toaster

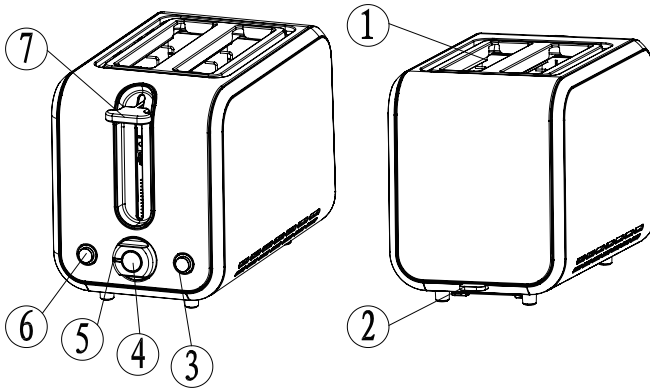

1. Toasting slots
2. Pull out crumb tray
3. Defrost button
4. Cancel button
5. Electronic variable browning control
6. Reheat button
7. Carriage control lever

Operating toaster

1. Insert the plug into a suitable mains supply socket and turn the power on.
2. Place up to two slices of bread, muffins, or bagels into bread slots.
3. Select the desired browning setting, from No. 1 to No. 5 on the browning control knob. (No. 1-lightest, No. 5-darkest).
4. When using the toaster for the first time we suggest you toast on number 3. Varying types of bread and personal preference may require a different browning setting.
5. Press the carriage control lever down until it clicks into place. Toasting cycle will automatically commence. Please note: if the toaster is not plugged in and switched on at the power point the carriage control lever will not click into place.
6. The toaster turns off when the desired toast colour is achieved and automatically raises the toast. The toasting process can be stopped at any time by pressing the cancel button.

TOASTING FROZEN BREAD: To toast frozen bread, place the bread into the bread slots and select the desired browning setting. Press the carriage control lever down until it clicks into place then press the defrost button.

REHEATING TOAST: The toaster allows you to reheat toast without additional toasting. To reheat, place toast into bread slots, lower the carriage control lever until it clicks into place and press the reheat button.

In the unlikely event that the bread or crumpet becomes jammed, switch the toaster off at the power outlet, remove the plug from the supply socket and carefully ease the bread out of the toaster, ensuring that you do not damage the element.

Care and cleaning

How to Remove Bread Crumbs

1. Always turn the power off, remove the plug and allow the toaster to cool before cleaning.
2. To remove any crumbs from the toaster, slide out the crumb tray from under the toaster, empty and replace in the toaster before using it again.
3. Wipe the outside of the toaster with a slightly dampened cloth and polish with a soft dry cloth.
4. Do not immerse the unit in water.
5. To clean the interior, turn the toaster upside down over the bin and shake crumbs free.

The crumb tray should be cleaned regularly. Do not allow breadcrumbs to accumulate in the bottom of the toaster.

Technical specifications

VOLTAGE: 220-240V~

FREQUENCY: 50-60Hz

POWER: 730-870W

The product has been designed to meet Commission Regulation with regard to ecodesign requirements for electric power consumption off mode of electrical and electronic household equipment.

The technical information of each mode:

Mode	Power consumption (Watts)	The period(Minutes)
Off	0	0

Disposal of old electrical appliances



European directive 2012/19/EU on Waste from Electrical and Electronic Equipment (WEEE), requires that used household appliances are not thrown into the normal municipal waste stream. Used appliances must be collected separately in order to optimize the rate of recovery and recycling of materials that compose them, and to reduce the impact on human health and on the environment. The crossed bin symbol is affixed to all the products to remind you of the obligations of separated collection.

Customer service

We decline liability for any damage or accident derived from any use of this appliance which is not in conformity with the instructions contained in this manual.

In accordance with Article L. 217 of the Consumer Code, your product benefits from a legal guarantee of conformity of 2 years. This instruction manual is also available on our website:

www.but.fr

Contact our After-Sales Service, before going to your BUT store:



09 78 97 97 97

From Monday to Friday from 09:00 to 19:00, and
Saturday 09:00 to 18:00
Price of a local call



LE TRI
+ FACILE



Séparez les éléments avant de trier

BUT INTERNATIONAL
1 Avenue Spinoza
77184 Emerainville, France